

NORMINOR

Nr. 10/Feb.81

MEDLEMSORGAN FOR NORDISK MORRIS MINOR KLUBB

HEI IGJEN. HER KOMMER DET ETTERLENGTEDE NORMINOR. ET NORMINOR MED LITT AV HVERT. VI VENTER FREMDELES PÅ ARTIKKELEN DU HAR STARTET PÅ, MEN IKKE FÅTT SENDT OSS! AV INNHOLDET DENNE GANG KAN NEVNES STEDSGRUPPER, TO GRUPPER ER DANNET. BILDET PÅ SISTE SIDE HAR VI SAKSET FRA MIDT-SIDEN I COLLECTOR'S CAR, DESEMBER 1980: MED MINOR I AIR INDIA HIMALAYAN RALLY.

UNDER: Formannens "VAN", med caps fra A-012 R.Lindblom





**CONGRATULATIONS TO ALL
MORRIS MINOR OWNERS.**

„HILSEN" AVON TYRES

A-057 Lidvard Lundanes's Minor 1959. Bildet er tatt under treffen i Fr.havn. Bilen er mørk blå, med Minilite felger, Rover grill. Innen våren så sitter det en trimmet 1275 cc i " skuffen ", mm.



Formannen har ordet

Året 1981 står foran oss, og flere og flere blir det av "merkelige personer" som kjører gamle engelske biler! Nyoppussede Minorer dukker opp, -og det varmer alle Minorvenner godt om hjertet.

Sikkert er det at interessen for Minor bare stiger, av mange grunner, ikke minst av de stadig stigende bensinpriser. Det er nok flere av oss som hadde tenkt å skaffe oss en stor tørst amerikaner å fixe opp, men så ble det - heldigvis en Minor.

Når jeg nå blar igjennom siste NORMINOR så må jeg først innse at julelotteriet vårt hadde en knapp tidsfrist. Flere bestilte lodd likevel, og de siste loddbestillingene kom 14 dager inn i det nye året. Dette resulterte i at vi tok to trekkninger. De heldige vinnere er kunngjort et annet sted i bladet.

Vårt første intervju av et styremedlem kommer også i dette nummer - nestformann!

Som dere ser av bildet på forsiden så har jeg montert "CAPS" innkjøpt fra A-012 Rolf Lindblom, Finland. Capsen passer korrekt, og fresker opp Minoren. Jeg vil samtidig fremheve den raske ekspederingen fra Rolf. Det tok ikke mange dagene fra jeg sendte pengene, til capsen lå i posten. (se annonse bak i bladet)

A-077 Peter Hellstrøm som annonserer fargede ruter til Minoren har kjøpt en hel serie med ruter (for at du skal få det billig !) Jeg tok en telefon til Peter, og han tar gjerne med ruter til treffen i sommer, hvis bestilling gjøres på forhånd.

(se annonse bak i bladet)

Innkalling til årsmøte finnes også med denne gang, se ellers vedtektene.

Har du ikke betalt kontigent for 81 enda ??????????????????????

Da synes vi du skulle gjøre det snarest !

Hvis du ikke fant noen opplysninger om din bil i medlemsmatrikkelen i forige NORMINOR så skyldes dette at vi ikke har mottatt kartotek-kort fra deg. Trenger du nytt, så meld ifra.

Ellers så venter vi allerede på stoff til neste NORMINOR, artikler vil bli honoreret !

Vår medlemsmatrikkel ble ikke helt etter planen. Den ble vanskelig å lese, og ett par medlemsnavn falt ut. Vi vil komme med de utelatte pluss våre nye medlemmer i dette nummer. Legg godt merke til vårt medlem nummer 100, - mer om dette i et senere NORMINOR.

Treffene går av stabelen som tidligere antydte:

(2) 3-4-5 juli 1981

KRYSS AV I KALENDEREN NÅ!

Enkelte vil være der allerede 2. juli, så hvis du har anledning, så ta en lang week-end sammen med familien og Minorvenner, - varmt vær er bestilt.

Mere om treffene, program m.m. i neste NORMINOR.

Snart är det Påsk!

Kom i tid och provkör

MORRIS

Minor
1955



Rivlig toppventilmotor. Kläd-
sel i äkta skinn. Skuggummi-
säten. Dubbla solskydd. Cen-
tralinstrument. Blinkers med
autom. återgång. Köregenska-
per som en stor vagn — tor-
sionsfjädring — kuggstäng-
styrning. PROVKÖR I DAG!
6 mån. garanti.

FÖRSLÅD BIL

Norra Hamngat. 32, Göteborg.
Årvenyen 29. Tel. 18 89 28.

MM-hilsen

A-001

Olle



RESERVDLSPROBLEM??? — VI LÖSER DEM ÅT DIG!

MORRIS MINOR CENTER

LJUNGHEM — 521 00 FALKÖPING

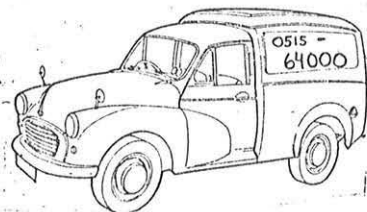
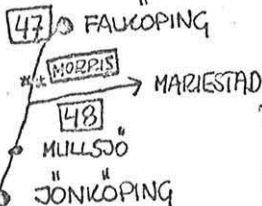

DIVERSE RETTELSER OG TILLEGGSOPPLYSNINGER TIL MEDLEMSMATRIKKELEN :

I medlemsmatrikkelen sist NORMINOR var A-008 Tore Koxvold falt ut og A-009 Bjarne Jonson hadde tatt A-008's plass.
Det skal være:

- A-008 Tore Koxvold Axel Hvitfeldsv.3,Oslo 11,Norge
Traweller r.nr. DC 96967
- A-009 Bjarne Jonson Kungsvägen 6a,S-633 40 Eskilstuna,Sverige
Cab.157 r.nr.BRO 813 *2d. 1959 u.reg.
- A-006 Ole Benjaminsen har en Minor til:
Traweller 1968 r.nr. LY 18467
- A-007 Kari Kristoffersen NY ADR: Rosenlundgt.6,Oslo 4
2d. 1950 r.nr. DC 70655
- A-010 Jan Einar Pettersen NY ADR:Gerdingsgt.19,S-66200 Åmål,Sverige
- A-046 Kent Eriksson NY ADR:Vallbyvägen 13A,S-15200 Strängnäs,Sverige
- A-075 Jan Knudsen NY ADR:Havnegade 15,DK-7100 Vejle,Danmark
- A-095 Øyvind Østli, Gml.Siggerudv.16,N-1404 Siggerud,Norge
V.vogn
- A-096 MartinBjerregaard JensenBakkevej 5,Borre,DK-8850 Bjerringbro,Danmark
Traweller 1968
- A-097 Peter Sand Myschetzky Folkets Alle 22,DK-2000 Fr,borg,Danmark
Traweller(Combi-Super) 1963 r.nr.HZ 44016
- A-098 Arne Holm Fredriksborgsv.37,Oslo 2,Norge
?d. 1955 r.nr. 106052
- A-099 Michael Nielsen Højmevej 5,Odense,DK-5250 SV,Danmark
- B-100 Alec Issigonis (Minoren's skaper)
- B-101 Erik Nordby Hovsterv.98,Oslo 7,Norge
B-medlem
- A-102 Jan Tore Tornes N-6443 Tornes,Norge
- A-103 Per Morten Nilsen Fisketorget Auto-Servise,N-1750 Halden,Norge
2d. 1956 r.nr. ikke
- A-104 Finn Nielsen Erøvej 27,Starup,DK-6100 Haderslev,Danmark
- A-105 Jimmy Perneland Industrigatan 23,S-57100 Nässjö,Sverige
- A-106 Ole Bjerregaard JensenEfterårsvej 9,DK-8600 Silkeborg,Danmark
2d. 1964 VL 40 981
- B-107 Rolf Skau Odins vei 111,N-3472 Dalbø
- A-108 Karl Axelsen Havnegade 10 II B,DK-9900 Fr.havn,Danmark

- A-109 Ragnar Pinaas Solli, N-1720 Greaker, Norge
4 d. 1962? ureg.
- A-110 Jens Erik Petersen Parkvej 43, DK-7100 Vejle, Danmark
- A-111 Nils Olof Kvist Plågan 1, S-27300 Tomelilla, Sverige
2d. 1951 ureg.
- A-022 Søren Jonsson PL-6062, S-54200 Mariestad, Sverige
2d. 1961 r.nr CAG-559

Mangels

Your choice in steel wheels

Triângulo

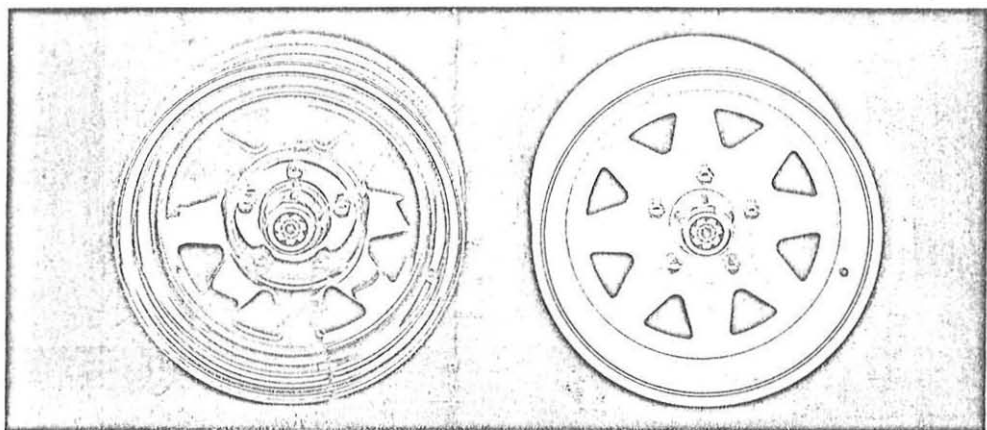

Note: To order chromed finishing replace the last digit of part number code (B) with letter (C) i.e.: RTDG-B = painted finishing;
RTDG-C = Chromed finishing

Part number	Rim size	Bolt circle applications	Number of holes	Spindle hole Ø	Valve hole Ø	Off-set
RT50-40-B	13"x5"	4,00" GM Vauxhall Viva,	4	62 mm	11,5 mm	10 mm
RT55-40-B	13"x5,5"	4,00" MG Midget, etc.	4	62 mm	11,5 mm	16 mm
RT60-40-B	13"x6"	4,00"	4	62 mm	11,5 mm	25 mm

TILBUD PÅ STÅLFELGER MED 4" BOLTDIAMETER.

RT 50-40-B Hvite n.kr 260.-
" " " Chrome(Forkrommet) " 400.-

Prisene er pr.stk. inkl. moms

MINOR TIL MONTE CARLO

Formannen og sekretøren reiste høsten 1980 til Geneve, hvor undertegnede skulle besøke CERN, Det Europeiske Forsknings-senter. Men hvordan komme dit på en trivelig og økonomisk måte? Svaret ble selvfølgelig, ved hjelp av den trofaste Minoren.

Men litt av hvert måtte gjøres, selv om bilen nettopp var godkjent av biltilsynet (nysynet/nybesiktad). Noen fartsressurser var ikke snakk om, og støyende var det!

Tidligere hadde jeg kjøpt inn fabrikkoverhølt 1300cc motor og Borg-Warner automat. Disse skal brukes i en 4-dørs som er under oppbygning. Skal - skal ikke? Valget ble motoren, og manuell girkasse, den gamle girkasse hadde hverken 1. eller reversj. Motorbyttet var ikke vanskelig, - men krever en del forandringer, blandt annet av motorens bakplate og svinghjul. Samtidig ble bilen lakkert i blå metallic, så vel utvendig som innvendig og i motorrommet. Bilen ble isolert både her og der, og matter ble lagt i gulv og på vegger.

Men det oppsto en vibrasjon ved montering av den nye motoren, - foresten så var der vibrasjon i den gamle også, - men var det motoren?

Motoren ble åpnet igjen, svinghjul og veivaksel ble nøyaktig avbalansert og montert igjen, dette ble gjort to ganger.

Vibrasjonen var der fortsatt, men ikke så kraftig. Den oppsto ved ca. 105 km/t og ga seg ved 120 km/t. Mellomaksel ble byttet, likeså bakaksel. En "expert" rådet meg til å bytte bladfjærer. Bladfjærer til Van hadde jeg ikke i reserve, men det hadde AO23 Vidar Andersen i Tønsberg. De ble montert, men det hjalp ikke. Bare girkasse igjen---- flere nye girkasser (med kjøle-ribber) hadde jeg ikke løse, og tiden begynte å bli knapp. Mere måtte gjøres. Nye dekk ble kjøpt. De gamle Uniroyal 135 - 14 ble byttet ut til større diameter 155 x 14. Bremsforsterker fra en Rover 2000 ble montert, men slapp ikke trykket igjen etter oppbremsing, derfor lånte jeg vacuumforsterkeren fra min Cooper S (Mini Minor) og den fungerte.

Dermed var det klart for testtur.

Det ble hardkjøring, og dermed forsvant oljetrykket, selv med Duchams motorolje! 2,5kg ved 3000 omdr. er for lite. Oljekjøler ble montert, likeså elektronisk tyverialarm og kompressorhorn.

Flere ting sto på lista, bl.a. montering av større bensin - tank. Dette ble det ikke noe tid til, men øverste delen ble byttet ut med lokk og krans fra Toyota Corolla, dermed ble den iallefall tett.

-----Klart for avreise!

Turen startet ett par timer etter skjemaet, men vi fikk likevel tid til hjulbalansering i Göteborg (som ikke var til noen hjelp), før vi kjørte ombord i Tor Line til Amsterdam.

Formannen er ingen sjømann, men vannet lå blikkstilte, så den delen av reisen gikk fint.

I Amsterdam oppholdt vi oss i to dager, vi leide oss sykler og tråkket oss omkring. Mye god mat og drikke var det der også. Så satte vi kursen videre sydover. Neste stopp var Brüssel. En dyr by, men god mat i de sene kveldstimer ble det allikevel. Første overnatting på ungdomsherberge, - og siste! Neste dag ble det en sen start og vi overnattet i en liten fransk ved navn Compeighn. Dette gjorde at ankomsten til Paris ble tidlig på dagen etter. Der har formannen kjørt før, og derfor

fant Minoren rett frem til Hotel Pretty, slik Mini Minoren gjorde det 5 år tidligere. Hotel Pretty har en grei og hyggelig vert, som har hatt mange norske gjester iløpet av årene. Det står derfor skilt på døren: English spoken, Deutsch sprechen og HER SNAKKES NORSK. Hotellet er billig og bra, og sentralt bare 10 min gange til Eiffeltårnet. Hvis andre ønsker adressen så kontakt oss. Bilen fikk stå stille disse tre dagene, fordi vi fant en fin "skråparkerings" rett utenfor hotellet/politistasjonen. Hvis man har 2 Bosch knick 180 ekstralys og oljekjeler foran støtfangeren, så bør man ikke stole på franskmennene når disse lukeparkerer. Etter tre travle dager i Paris, hvor Renault Turbo 5 ble inispisert på Champ Ellysé og etter at vi oppdaget hvor mange nye Minier (Hundkoja-Maskot) det gikk i Paris, så dro vi videre. Det var på motorveien noen få mil utenfor Paris Minoren plutselig døde ut og stoppet, --- og hva som hadde skjedd får dere svar på i neste nummer av NORMINOR.

Anne-Grete og Ole Jørgen

HIMALAYA RALLY 1980

Det første rally i Himalaya ble avholdt senhøstes i 1980. Starten gikk i Bombay, India, og innkomsten var høyt oppe i Himalayas fjell, ca. 3500 meter o.h. Det vil si, det ble bestemt etter hvert på grunn av politisk motstand, for løpet skulle ha vært en halv gang til så langt. En rekke av bilene ble utsatt for forskjellige politiske demonstrasjoner, som f.eks stener mot frontrutene, etc. Så det var av hensyn til førerne at løpet ble forkortet. Men det var langt nok for de fleste...

Å gi seg i kast med et slikt løp er en tøff sak. Å gjøre det med 1967 modell 4-dørs Minor ligger vel nær grensen av galenskap! Men redaktøren av Collector's Car, Philip Young og hans co-driver presten Rupert Jones, overtok bilen til Erkebiskopen av Canterbury, og satte igang å preparere den etter alle kunstens regler. Rupert Jones er forøvrig ingen "vanlig" prest! Han var fast medlem av BMC's rally team i 60-årene, da han studerte teologi, og kjørte alt fra Mini-Cooper til Austin-Healey 3000! I kamp mot flere av verdens fremste fabrikkslag, bl.a. Datsun, Toyota og Opel, var det vel ikke å vente at de skulle vinne. Målet var å fullføre.

Da bilen skulle prepareres, ble de gamle gutta fra BMC's konkurranseavdeling hentet frem. Minoren ble utstyrt med en 1275 cm³ MG Midget motor og en close-ratio gearkasse med rett-skårne drev. Motoren ydet ca. 90hk DIN og bilen gjorde 0-60mph (0-96 km/t) på litt i underkanten av 10 sek. Alt i fjæring og hjuloppheng ble skiftet med nye deler, bortsatt fra torsjonstavene foran. Nye var ikke å oppdrive. Firmaet Damon Tweeks leverte braketter for ombygning til justerbare Spax støtdempere både foran og bak. Bak var det også heavy-duty fjærer med ekstra fjærblader.

Starten gikk fra Bombay's største idrettsstadion, og de første etappene gikk i lavlandet med lange gress-sletter. Her blåste Toyota'ene, Opelene, Mercedesene og Datsunene forbi i 100 mph. 160 km/t er jo litt for fort for en Minor, spesielt på gress, så Young og Jones holdt seg til 60 mph her, og 75 - 80 mph på asfalt og betong. Mercedesene var forøvrig 450 SLC som i Norge koster ca. 500.000,- kroner og har bortimot 300hk!!

Rallyet skulle ha vært ca. 5000 km langt, men ble forkortet til ca. 3500 km, og tiden var av stor betydning hele veien, ingen strekning var gammeldags transportetappe. Med andre ord: Full fart hele veien! Og veiene var ikke akkurat gode! Ca. 75% av løpet gikk over veier vi ville kalt stier! Der man skulle krysse elver var det ikke broer, man kjørte bare uti og håpet det beste. Eller man fikk villige indere til å bære bilen over! Young og Jones var av veien noen ganger og bulket bl.a. en bakskjerm, som de måtte dra ut fra hjulet. Men det største problemet var bremsene. Naturligvis vil vi si som har kjørt Minor noen år! På den siste etappen, hvor det gikk veldig mye opp og ned, tok bremsene helt slutt. Bremsvæsken hadde delvis fordampet p.g.a. varmen, og da de hadde ca. 50 km igjen, hørte de en metallisk lyd. Pedalen gikk på det tidspunktet i gulvet uten motstand, og nedbremsing før hårnålsvinger ble gjort delvis ved å skrubbe siden av bilen mot store stener, fjellvegger og andre store gjenstander i veikanten, og delvis ved å banke gearspaken i

første fra relativt høye hastigheter. Den første metoden er jo ganske grei og kan brukes av oss alle, men den andre vil på meget kort tid ta knekken på en standard gearkasse. Men Young og Jones hadde en spesial racing-kasse, Usynkronisert med rett skårne drev.

Den metalliske lyden viste seg å være restene av den ene bremsetromlen foran som hang og slang rundt hjulboltene. Det som var igjen var bare to ståltrådlignende ringer. Resten var slipt vekk!!

Men våre Minor-kolleger klarte til slutt en 15. plass, og det er verdt å nevne at den eneste Mercedes 450 SLC ble nr.6. På tolvte plass kom en turbomatet Land-Rover. Det må ha ristet Forferdelig!!!

Til slutt vil jeg nevne at Minoren bare var 9 prikker etter bilen på plassen foran, en fullt rally-utstyrt Toyota Celica. En fenomenal innsats!

Artikkelen og bilde er lånt og oversatt fra
COLLECTOR'S CAR av A-072 Jørgen Seeman Berg .

SALG - KJØP

KJØP:

Kromad ring rundt hastighetsmätaren köpes.
Henv:A-077 Peter Hellström,Lilla Möllevangsgatan 12,
S-25235 Helsingborg

SALG:

Färgade rutor til Minor
Svagt färgad grön framruta med blå övre solrand s.kr.255,-
Grön ventilationsruta " 60,-
" dörr " 111,-
" bakre " 97,-
Bakruta kan ej skaffas
Henv:A-077 P.Hellström, se ovenfor.

SALG:

Minor Sedan 1951
Lidt rust i undervogn ellers hel,original overalt,sælges for
d.kr.2000,-
Henv:A-016 J.Jensen,Høertoftvej 14,DK-2700 Bronshøj,
Tlf: 01 800772

SALG:

Minor 1955,2 d. I god original stand, gått 9400 mil.
Selges kr.(n) 6000.- Div.deler følger med.
Henv: A-051 Dag Hæreid,Myra,N 2622 Gausa.T 062/27252 (9-14)

SALG:

Gangstercaps til Minor.Glassfiber med fin passform,klare til
lakkering ,polerede rustfrie fester,skruer og muttere.Pris
F.mark 280,- inkl. fraktutgifter.
Nærmere oplysninger Rolf Lindblom,Mårsgt.31,SF-10960 Hangø,
Finland.

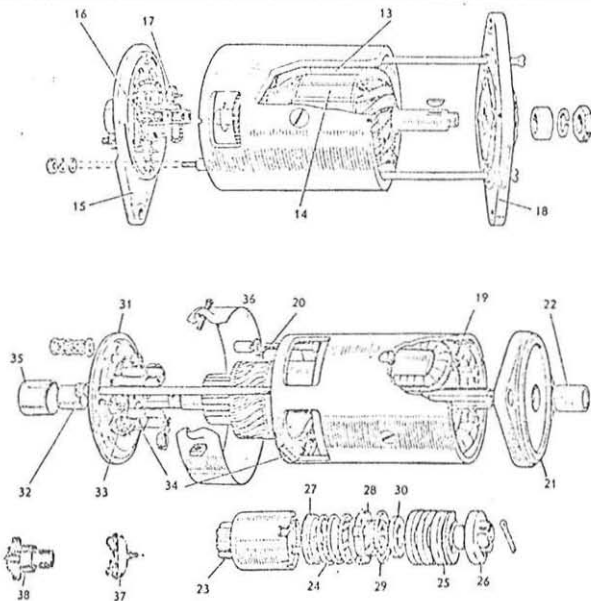

Morris Minor Tourer 1954.

Etter å ha vært på utkikk etter Minor noen måneder, kom jeg høsten 78 over en Tourer. Den var svært forkommen etter 7 år bak en låve med istykkerrevet kalesje og halvfull av vann. Bilen måtte bæres opp på en tilhenger da ingen av hjulene gikk rundt, motoren sto også fast. Ellers var den rød av farge, malt med kost. Det hadde vært 6 eiere av bilen før jeg fikk den, siste registrerte eier var min onkel, han hadde bilen fra 68 - 69. Jeg fikk monterert av alt løst og leverte bilen til rustsveising i februar 80. Ved et verksted på Hamar fikk jeg presset nye kanaler i $1\frac{1}{2}$ mm plate som jeg leverte med. En måned senere fikk jeg bilen igjen, nå med nye kanaler, golv og fjærfester bak. Siden har bilen stått, men i løpet av januar 81 skal bilen være sandblåst og klar til montering. Hvis alt går etter planen kommer Minoren til å få Marina skiver og bakaksel, glassfiberskjermer og en noe omsydd kalesje. Ang. motor kommer jeg muligens til å sette inn en Marina 1300 cc. Jeg håper å bli ferdig med restaureringen til juli 80. Takket være NEMK har det lyktes meg å skaffe til veie verktøy og de deler jeg trenger til restaureringen.

A 050

Jøran Klafstadbakken

HVORFOR IKKE TA ET ÅRSABONNEMENT PÅ :

COLLECTORS' CAR ?

Og hvis du vil ha vårt "baksidebilde" i farger, så finnes det som midtsidebilde i des. 80 nummertet av Collectors' car!

ADR: COLLECTORS' CAR
1 PC Consumer Industries Press
40 Bowling Green Lane
London EC, England

Årsabonnement £ 9.-

SE OPP FOR PROPELLER:

Denne advarsel er gjerne påført store båter. Nestformann overveier å påføre sin Minor samme advarsel. Først mistet han et vifteblad under kjøring på høyt turtall, bladet fløy av med slik fart og kraft at det gikk tvers gjennom innerskjermen og slo et 2 cm.langt hull utover i forskjermen på venstre side. Det var i fjor.

Sist sommer under kjøring på Saltfjellet (Norge) en sen nattetime sa det pang igjen og motoren fikk samme raklete gange, denne gang var det hornet som sto i veien. Den fine basstenen ble merkelig tynn og spe. Propellbladet hadde punktert hornet. De tre gjenværende vinger ble likegodt tatt av og lagt bak sammen med skruene.

Turen fortsatte sørover og på morgenkvisten smalt det igjen, det var da hjulet bak vifta hoppet av. Skruene bak i bilen var til feste av hjulet også.
Snakk om ~~og~~ være sløv !!

Resten av året har bilen gått i Oslo-trafikken uten vifte og det går fint. Radiatoren på 60-mod. er stor nok til og gi fin kjøling selv om sommeren, MEN det krever at bilen beveger seg framover fra tid til anen. I tett kø blir det problem da må motoren stoppes. Mye stopp og start blir det i verste rusjtiden.

Etter to propell-brekk på to forskjellige Minorer på to år og etter å ha hørt at enkelte svenske Minoreiere har hatt samme problem, må moralen bli :

Stikk aldri hodet ned i motoren mens du ruser den !

Skikkelige krefter er i sving når et blad fyker av og skulle du stå i veien kan det gå riktig ille. Altså :

KEEP CLEAR OF PROPELLER.

A002 Olaf

Hejsan, Hejsan! Gånder här ett blad över begagnade (brukte) delar. Dessa har jag ständigt på lager. Priserna är svenska kronor och vid större köp, över 1.000:- svenska kronor kan jag lämna en rabatt.

TILBUD PÅ DELER fra S.O.SCHENBERG

RESERVDELAR BRUKTE, BEGAGNADE TILL MORRIS MINOR 511 OCH 1000 1952-71.

Komplett topp med grenrör 948cc	150:-	Handbromsspök svart	30:-
" " " " 1090cc	175:-	" " krom	50:-
Vevaxel	150:-	Startkontakt	10:-
Kasaxel	50:-	Reglage och knappar	10:-
Nedre remskiva	20:-	Startmotor	75:-
Grenrör/insugningsrör	50:-	Generator	50:-
Oljeträg	75:-	Baklampor	50:-
Svänghjul	50:-	Vindrutetorkarmekanisk/wire	125:-
Vattenrörsknä/termostathus	15:-	Instrumentbröda serie MM,11	50:-
Ventilkåpa	40:-	Handskfackslucka	30:-
Oljepump	40:-	Emblem serie 11 och 1000 (MM)	40:-
Förgasare serie 1000	75:-	Hastighetsmätare	75:-
" " " 11	115:-	Oljetryck	40:-
" " " MM	140:-	Bensinmätare	40:-
Luftrenare	50:-	Bensintank	125:-
Strömfördelare	30:-	Mätargivare	30:-
Relä	25:-	Koffertlucka	125:-
Kylare	100:-	Motorhuv	200:-
Frontstycke	100:-	Dörr komplett	250:-
Bensinpump	50:-	Dörr skrapad	125:-
Vattenpump	30:-	Ytterhandtag	60:-
Kopplingsnav/Centrum	35:-	Inner vred och handtag	10:-
Tryckplatta	50:-	Tak	400:-
Uttrampningsgaffel	15:-	Ventilationsruta färgad	40:-
Pedalställ komplett	75:-	" " " kromad	60:-
Växellåda	300:-	Främruta	200:-
Bakaxel Serie MM samt 11 komplett	275:-	Bakruta	150:-
Bakaxel Serie 1000	250:-	Sidoruter	40:-
Diffklumpen	125:-	Emblem baklucka 511 och MM	50:-
Axel 2st	80:-	" front samt motorhuv	25:-
Kardanstång med knut/ar	100:-	" Koffert 1000	25:-
Fjäder bak	50:-	Gångjärn	30:-
Rattstång	75:-	Stötfångare komplett	150:-
Ratt Serie MM, 11 samt 1000	100:-	Navkapslar	25:-
Rattcentrum	25:-	Instrumenthylla	50:-
Kuggstång komplett	75:-	Parkeringslampor med sarg	15:-
Spindelstötta med trumma/stag	150:-	Nummerbelysning	20:-
Spindelstötta	75:-	Domkraft	50:-
Bromstrumma bak	50:-	Fälgnyckel	40:-
Bromstrumma fram	50:-	Vev	40:-
Bärarm	40:-	Fettspruta	80:-
Nav fram eller bak	50:-	Askkoppar	20:-
Torisionsstav	50:-	Vindrutespolning original-61	25:-

Detta är en del av de delar vi lagerför. Dessutom säten, dörrsidor m.m. Skicket på det uppräknade är fullt brukbart. Fina exemplar-dyrare. Den svenska mervärdesskatten 23% ingår i våra priser. Export - avragsgillt. Till Serie MM finns mer saker. Begär separat lista för originalreovering. Vi vill också påminna om att det flesta finns nytt. Vi säljer även bilar ex. Traveller 1955 2.800 s.kr. Vi skickar över hela NORDEN. Inget är omöjligt att skaffa om du betalar.

MORRIS MINOR CENTER
Ljungeby, 0515-840 00
521 03, FALKÖPING

Mild

TIL VÅRE MEDLEMMER I

KØBENHAVN og VEJLE

DERE HAR FÅTT HVER DERES STEDSGRUPPE:

VEIJLEOMERÅDET: A-021 John Jensen, også kjent som "PO-fantomet" (red. anmerkning), er den valgte leder for gruppen rundt Vejle. Dere blir herved innkalt til 1.møte hos John i Hvejsel søndag den 8.mars kl.15.00. John håper at alle i omerådet, enten de kommer eller ikke, ringer beskjed. Han nåes over telefon 05/873547. Vi i styret oppfordrer alle til å møte opp. For de som ikke er så godt kjent har John sendt oss følgende kart:

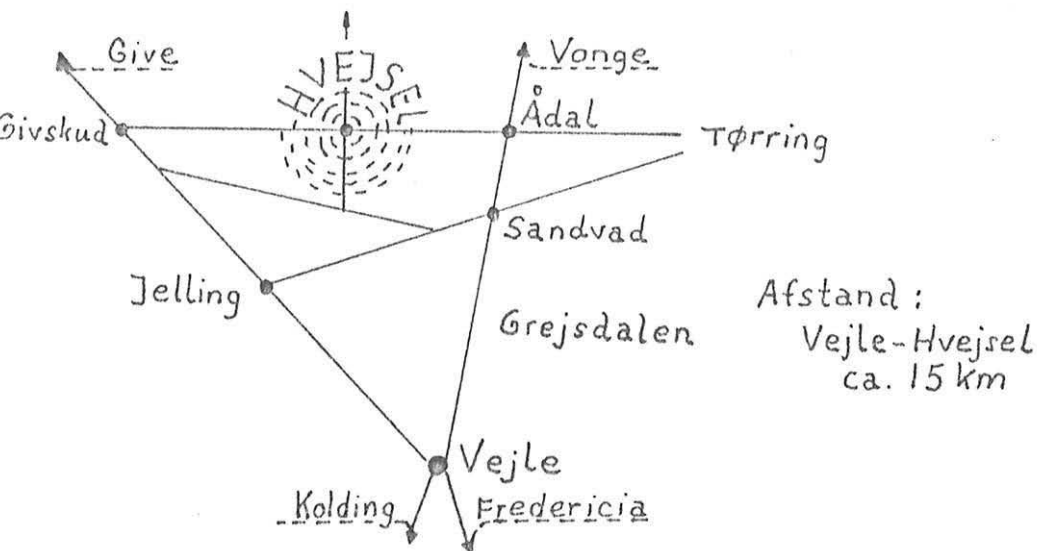

Adresse:Hvejselvej 44,Hvejsel,DK-7300 Jelling

KØBENHAVNOMERÅDET:A-016 Jens Chr.Jensen, også kjent som "Nordkapp fareren" (red.Anmerkning), er den valgte leder for gruppen i København og omegn.Gruppens 1.møte blir holdt 1. uken i mars(uke 10).Ring Jens for å avtale dato:01/800772

Adresse:Hørtøftvej 14,2700 Brønshøj

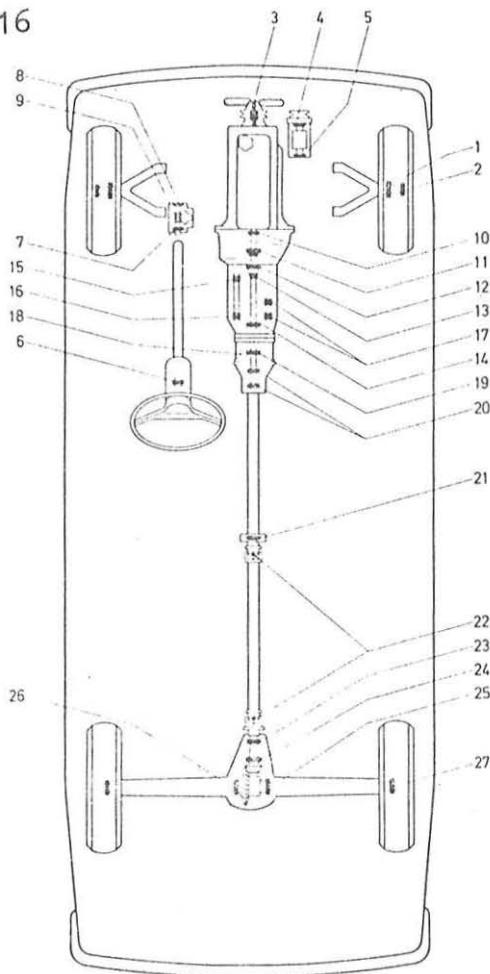

- 1 Front wheel, inner
- 2 Front wheel, outer
- 3 Water pump
- 4 Dynamo or Alternator, front
- 5 Dynamo or Alternator, rear
- 6 Steering column
- 7 Steering worm, upper
- 8 Steering worm, lower
- 9 Steering nut
- 10 Clutch spigot
- 11 Clutch withdrawal
- 12 Constant mesh pinion
- 13 Main shaft, front
- 14 Main shaft, rear
- 15 Lay shaft, front
- 16 Lay shaft, rear
- 17 Reverse idler

- 18 Overdrive:
- 19 Free wheel
 - 20 Output shaft

- 21 Propeller shaft, support
- 22 Universal joints
- 23 Bevel pinion, front
- 24 Bevel pinion, rear
- 25 Differential, right
- 26 Differential, left
- 27 Rear wheel

SKF

Minor 1000 1100 cc.
Car and Station Wagon 1965-71

Bearing position	Spare part No.	SKF No.	Qty.
Front wheels, inner	2A 4299	409347 or 236117	2
Front wheels, outer	2A 4148	7303 B/232298	2
Fan and water pump	2A 777	408340	1
Dynamo	189307	6202	1
Constant mesh pinion	2A 3245	RLS 8 NR	1
Main shaft, center	22A 465	613813	1
Lay shaft	3H 2113	613815	2
Bevel pinion, front	BTB 440	K-M 84548+ K-M 84510	1 1
Bevel pinion, rear	ATA 7166	K-M 88043/22+ K-M 88011/22	1 1
Differential	2K 5943	7207 B	2
Rear wheels	6K 584	6207/C3	2

STYREMØTE 1981

Årets første styremøte ble avholdt onsdag den 28. jan d.å.
De tilstedeværende på møtet var:

Formann :O.J.Østby
Nestformann:O.Engvig
Sekretær :A-G.Flønes
Kasserer :O.Bjørge
Styremedl. :M.Beichmann
V.repr. :H.Volden

Den første saken som ble tatt opp var angående sommertreffen 1981.Datoen ble fastsatt som foreslått til helgen 3.,4.og 5.juli.Det ble da snakk om å forsøke å avholde teffen i nærheten av Vävneren i Sverige.I den anledning ble også et brev fra S.O.Schenberg,om hans tilbud om tilholdsted i nærheten av hans Morris Minor Center og hans tilbud om hjelp i den anledning.Vi ble også enig om å evt. å kontakte noen av våre medlemmer i disse trakter.

Den andre saken var om evt. innkjøp av skrivemaskin til klubben.Vi har hittils fått låne en elektrisk maskin,men denne må nå dessverre leveres tilbake til eieren.Vi har en liten mulighet til å få låne en annen maskin,hvis ikke må klubben kjøpe en.Og da kommer pengeproblemene frem.Hvordan få penger til en ny elektrisk maskin????????

Videre ble det stilt spørsmål om hva som skulle tas med i dette nummer av Norminor.

Til sist ble brevet til Alec Issigonis om tilbud om æres-medlemskap nr.100 tatt opp.

Sekretær Anne-Grete Flønes

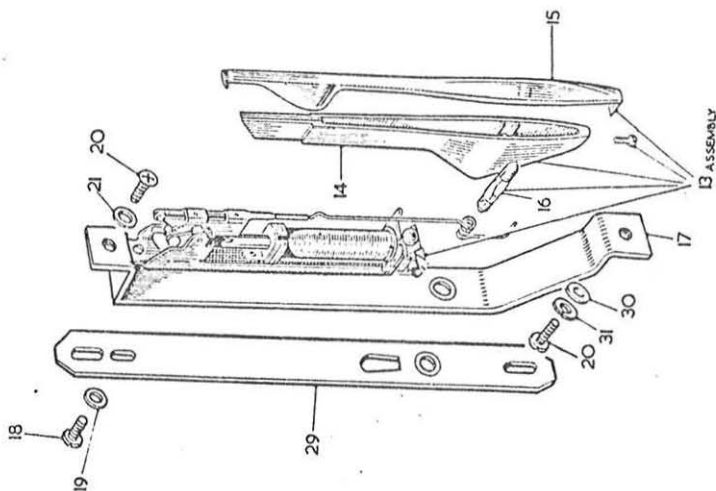

INTERVJU MED STYREMEDLEMMENE:

Første mann ut er nestformann:

NAVN ? Olaf T. Engvig ➤—————→

ALDER ? 43

YRKE ? Forfatter

FØRSTE GANG DU HØRTE ELLER SÅ EN MORRIS MINOR ?

I 1972 i Gamla Stan, Hvor Catharina hadde en blå Minor, -
og i den hadde vi mye morro.

NÅR KJØPTE DU DIN EGEN MINOR ? MODELL ? TYPE ?

I 1977 trengte jeg en ny bil og gikk på bruktbilauksjon.
Første bil oppropt var en blå Minor. Folk lo! Jeg bød 250 kr.
og fyren slo. Bilen har jeg senere brukt daglig. Det er en
todørs, blå 1960 modell, med vibratorradio. Senere fikk jeg
en varevogn fra bilverkstedet i Rissa (trøndelag), en 1960
modell og rød av farge.

HVORDAN BLE KLUBBEN TIL ?

Det ble klubb etterat en skjegete Minor-frelst fyr stoppet
meg for å "beundre" kjøredoningen. Han hadde flere makne og
dermed var de innledende forhandlinger gjort.

KOMMER DU TIL Å EIE OG KJØRE MINOR LENGE ?

Hvor lenge jeg kjører Minoren avhenger mere av Minoren enn
av meg.

HVA ER GJORT FOR Å UTBEDRE MINOREN ?

Ikke så mye ennå.

HYGGELIGE OG TRISTE OPPLEVELSER I MINOREN ?

Hyggelig: Å kline en time med ei vakker ei, mens vi venter
på resten av styret under utflukt i Sverige et sted.

Triste: Når gamle Minorer får nykker og man blir svett og
svart, mens klokka går og folket venter.

HØYESTE ØNSKE ?

En strøken Minor som ikke lager krøll.

SISTE VARSEL FOR BETALING AV KONTIGENTEN FOR 1981 nkr. 25.-

Betales inn på vår postgirokonto nr. 2 351625

Bestill gjerne klebemerker og jakkemerker samtidig (priser,
se tidligere NORMINOR.)

A-002

Olaf
Engvig

vår nest-
formann er
førstemann
i vår
intervju-
serie !



A-050 Jøran Klafstadbakken
serverer i dette nummer
første artikkel i serien:

MORRIS MINOR TOURER 1954

