

# NOR MINOR

Nr.2/Okt. 79.

---

MEDLEMSORGAN FOR NORDISK MORRIS MINOR KLUBB

---

Vinteren står for døren og Minoren blir for de fleste satt i garasjen vinteren over.

Etter de returnerte registreringskort og domme viser det seg at de fleste har Minoren som nr.2 bil. Vi takker for de returnerte reg.kort, og håper at de resterende også kommer. Vi har fått mange nyttige opplysninger via dette kortet.

Vi så med glede at ingen hadde noe imot at kontingenten for 1980 ble forhøyet til 25 N.kr.Dette på grunn av de store porto og kopieringsutgifter.

Styret etterlyser fremdeles litt Minorhistorie og ideer på ombygning, forbedringer osv.Send gjerne et bilde.



Eier: Henrik de Voss, Minor Varevogn, 1.premie 79

Medlemmer etterlyser ideer til sentral-lås på Minoren.

Vi etterlyser også ombygning til skivebremser, med / uten vacuumforsterker.

Kom med ditt forslag og vi trykker det her i NORMINOR.

Husk og ta vare på dine NORMINOR, da tips og illustrasjoner senere vil bli brukt i andre artikler.

Vi minner om vår adresse, da flere ikke har adressert fullstendig.

NORDISK MORRIS MINOR KLUBB'

Box 37, Hovseter,

Oslo 7

Norge

Neste NORMINOR kommer ca 15 des. hvis det blir stoff nok.

Vi vil prøve og få medting som:

Ombygning til vekselstrømdynamo (Lucas 16ACR)  
Ompolarisering avdet el. anlegget.

Div.

#### INNHOOLD DENNE GANG

Side 1-2	:	Diverse
" 3-4	:	Hva med bremsene
" 5-6	:	Graphoref 26 - HA/M
" 7	:	Justering av torsjonsstengene
" 8-9	:	De/Gjenmontering " "
" 10-11	:	Weekendtreff v/Leksand
" 12	:	Annonser,forts. side 2

---

Annonser forts. fra side 12:

MINOR BAKRUTEGLOSS type MM (lite)

Retningsviser, kompl. begge sider

ukomplette også av interesse.

Ole J. Østby (formann)

klubbadr.

---

Hvor lenge er det siden du <sup>har</sup> byttet ut din bremseveske ?

Som kjent så opptar bremsevesken fuktighet, dette går over til damp ved hyppig bruk av bremsene, f.eks. ved mye utforkjøring, ved bykjøring osv.

Men selv bremseveske som har stått i boks og flaske uten lokk/kork har tatt til seg fuktighet og må derfor regnes som ubrukelig

Vi som nå får dårlig samvitighet bør vel se over bremsene i vinter. Nye pakninger til masterpumpe og sylindrer lar seg skaffe. Nye bremserør av godkjent type kjøper man i metervis. Pakkene inneholder som regel 7 meter, og dette er nok til nytt bremserør opplegg på Minoren. 3 nye bremseslanger behøves også.

Som kjent har stemplet i bremsesylinerne lett for og sette seg fast. Ved hjelp av spesialfett, Lockheed Rubberlube, bøter også dette problemet.

Pakningssett masterpumpe Lockheed nr:  
KL 71409 7/8" Se Graphoref 26/M

Pakning bremsesyl, Lockheed nr: 9580 15/16"  
Se Graphoref 26/MA nr. 22

Gummimansjett bak. Lockheed nr: KL 71553  
Se Graphoref 26/HA nr.75

Bremseslanger 310 mm Lockheed nr:KL 57302  
Se Graphoref 26/M nr. 60

Bremserørnipler 3/8"-20gj." Lockheed 21994

Fett for bruk i bremsesyl.  
Lockheed RUBBERLUBE:

MINOR TYPE MM.

Masterpumpe som Minor 1000 eller :

Pakn 1. Lockheed J(E)138 7/8"

Pakn 2. - " - 588 J(E) 141 7/8"

Gummimansjet til m.pumpe: Lockh. 437\*J(E)121

Minor type MM forts.

Bremsesyl.pakning Lockheed 27526 J(E)68 7/8"  
eller:

ATE 3.3401-2201\*23182-37-64 ACO

Bremserør, alle modeller \*

Se Graphoref 26/M

Rørene kappes i lengder av:

Rør nr.	38	=	550 mm	Rør nr.	42	=	565 mm
" "	39	=	1185 mm	" "	43	=	795 mm
" "	36	=	1260 mm	" "	44	=	245 mm
" "	41	=	1710 mm	Rør nr.	44,2	=	stk.

- \* Dette er regnet ut etter bytte på Minor type MM 1953 modell. Lengdene skal være like på alle Minorer. Unntatt fra dette er de helt seneste år-ganger, hvor rør nr. 44 er litt lengere. Dette fordi bremsetrommelen er større, --bremsesylinerne sitter da lengere fra hverandre!!

Biltilsynet krever dobbel flens på bremserør av kobber. Dette gjelder i Norge, og sikkert i de andre nordiske land også ??.

Medlem nr A-026, Hans Volden, som bygger opp sin Minor MM, har kommet med nyttige opplysninger til denne artikkel.

Vi ønsker opplysninger av andre medlemmer som har bygd om bremsene sine, skiver, vacuumforsterker o.s.v.

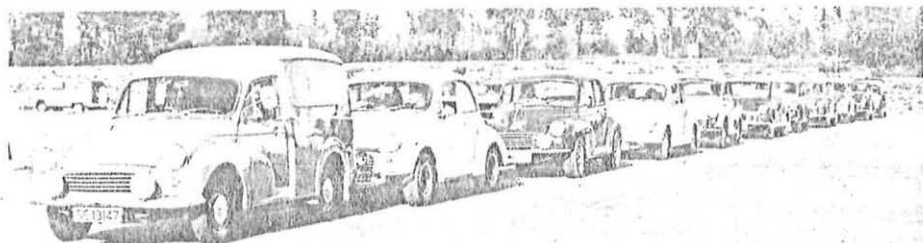

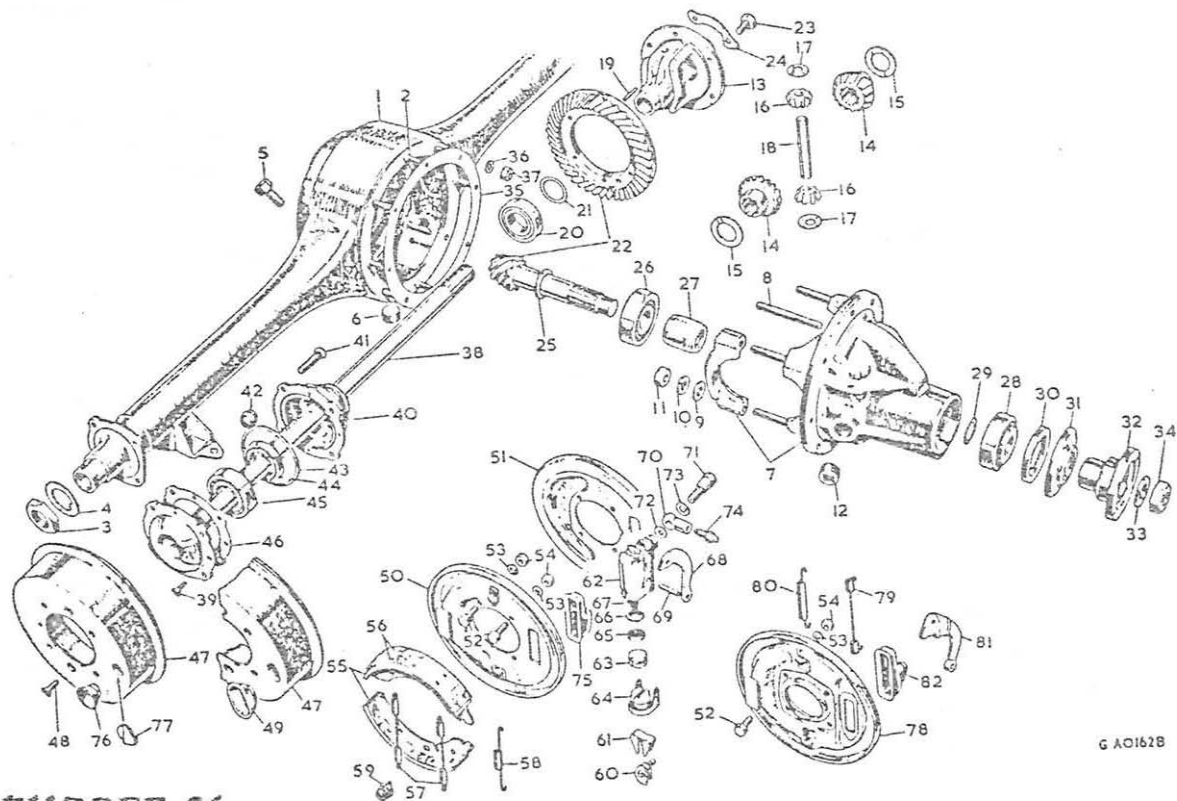

GRAPHOREF 26

G A01628

HA

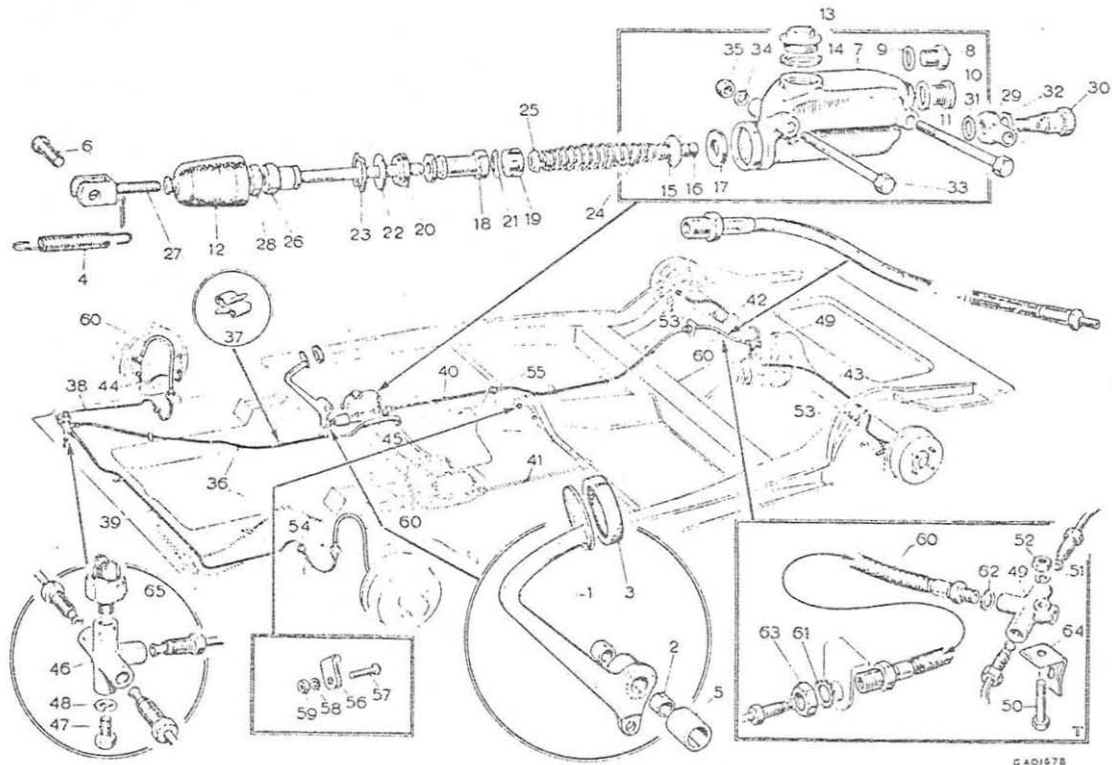

G A O 1 5 7 B

# GRAPHOREF 26

M

Justerplaten som finnes ved den bakerste ende av hver torsjonsstang brukes til korrigering av eventuell helling av vognen.

For å utføre denne justeringen løfter man forenden av vognen til hjulene er fri fra bakken, og man tar av hjulene.

Anbring en donkraft ytterst under kneleddsarm 43\*, løft inntil støtdemperarmen er fri fra gummiputen 87\*. Ta av mutter og bolt 70/71\* som holder forbindelsesstang 61\* til gaflen 65\* på kneleddsarmen 42\* og ta så bolter og muttere som holder kneleddene 42/43\* sammen. Fjern den forreste armen 42\*. Frigjør svingboltens nederste ledd 8\* fra bakerste kneleddsarm 43\* og senk donkraften til belastningen er tatt av torsjonsstangen.

Løs så mutteren og bolt 77/76\*. Ta av mutter og bolt 79/82\* som holder t.stangens bakerste endearm 73\* til rammens tverrvange og skyv justerplaten 78\* i nødvendig retning. Pass på og IKKE mist den flate skive 80\* som finnes mellom justerplaten og armen .

Ved innstilling av vognen oppad velges et lavere hull i justerplaten. For hvert hull løftes vognen ca 6.3 MM. Hvis platen flyttes i den motsatte retning senkes vognen naturligvis. Hvis armen 73\* dreies en not på torsjonsstangen vil vognen bli løftet ca. 3.8 CM. Anbring igjen bolt og mutter 79/82\* i den bakerste endearm og trekk til helt. Den øvrige samling foregår i omvendt rekkefølge av adskillelsen.

\*) Se forrige NORMINOR-nr.1. Tallene følger illustrasjonen "Graphoref 26".

## 8 Demontering av torsjonsstang.(-staven)

Løft bilens front så hjulene er fri fra bakken. Ta av hjulene. Anbring en donkraft under kneledsarm 43\* og løft den til det er klaring mellom støttemperarmen og gummipute 87\*. Pass på at ikke donkraften ikke smetter unna. Ta av bolten 69\* og frigjør enden av forbindelsesstangen 61\* fra gaffelen 65\* på kneledsarmen. Ta av muttere og bolter som holder kneledsarmene 42\* og 43\* sammen. Frigjør nederste ledd 8\* fra kneledsarm 43\* og senk donkraften til belastningen på torsjonsstangen er borte.

Ta av mutteren 76\* fra bakerste ende av t.staven 72\* samt mutter og bolt 79/82\* som holder t.stavens arm 73\* til rammen. Skyv armen 73\* fremover langs t.staven til den er fri av notene og avtag armens holderskive 74\* og sentreringskive 75\*. Torsjonsstangen er nå fri.

## Gjenmontering av t.staven.(-stangen)

En torsjonsstang som har vært montert og brukt på en side av vognen kan ikke under noen omstendigheter brukes på motsatt side av vognen. Kun nye ubrukte stenger kan ombyttes innbyrdes.

Det er 48 noter på hver side av t.stangen, og for hver av den bakerste endearms notstilling er det en radialbevegelse for svingboltens vedkommende på ca. 3.8cm.

Ved gjenmontering av t.stangen understøttes forenden av vognen og man instiller donkraften under den nederste kneledsarm 43\* så der er en høydeforskjell på 14.3 cm mellom kneledsarmens innvendige og utvendige sentrumstapp.

NB. Vognen må stå på ett plant gulv.



Når man monterer en ny torsjonsstang skal denne høydeforskjell økes til 15.2 cm, slik at t.stangen har større toleranse før den "setter seg".

Skru den bakerste ende av t.stangen gjennom den bakerste endearm og rammens tverrvange. Armen skal monteres med den innsvingte side bakover.

Sett den foreste ende av t.stangen i inngrep i kneledsarmen og før armen 73\* over bakerste endens noter så armens øye kommer på linje med utskjæringen (kanalen) i rammens tverrvange. Sett den utskårne holdeskive inn mellom armen og og vangen med den forsenkede side mot t.stangens noter.

Påse at skiven passer inn i recessen i armen og sett brystskiven på t.stangens jengede tapp. Den lille diameter på skiven 75\* skal passe med hullet i rammen. Monter skive og mutter 77/76\*

Sett justerplaten 78\* og den flate skive inn mellom armen og rammen. NB Den flate skiven 80\* skal ligge mellom arm 73\* og platen 78\*. Rett et hull i justerplaten inn med armens øye og sett bolt og skive 79/80 inn bakfra. Spenn mutter og fjærskive.

Løft donkraften til svingboltens nederste ledd 8\* går inn i høyde med kneledsarm 43\* Pass på at gummitettingene 55\* og trykkskivene 54\* er på plass. Gjenmonter så den foreste kneledsarm 42\*. Monter forbindelsesstangen 61\* og spenn til alle muttere og bolter.

Senk vognen ned på et plant gulv og kontroller den lodrette høydeforskjell mellom opphengningens innvendige og utvendige sentrumstapper. Dette mål skal være 4.1 cm, og være det samme på høyre og venstre side.

\*)Se forrige Norminor, illustrasjonen "Graphoref 26"

## WEEKENDTREFF VED LÄKSAN

Det var sent fredag kveld den 24/8-79 at tre Morris Minorer, en 4-dørs, en varevogn og en stasjonsvogn, "Woody", tøffet ut fra Oslo med nesen vendt østover mot Sverige. Det var etter invitasjon fra formannen i Det Svenske Minorregisteret Lennart Ericson, at Ole Østby, Anne-Grete, Flønes, Kjell Østby, Evy Skulstad, Olaf Engvig, Mona Beichmann, Morten Flønes og Undertegnede hadde bestemt oss for å ta en tur til Läksan. Der skulle nemlig medlemmene av Det Svenske Minorregisteret ha treff. Vi hadde nærmere 50 mil å kjøre den kvelden før vi var fremme. Vi ble derfor enige om å kjøre så langt vi orket før vi stanset for å overnatte. Den tilbaketogene ruten var Oslo, Kongsvinger, Grue Finnskog, Torsby og Marlung. Overnattningen skjedde på en avskjæring ca. 5 mil fra Läksan klokken 2.00 om natten. Telt ble sattopp i lys fra bilene, og gøy var det da Ole etter å ha lagt teltet utover bakken oppdaget at teltstengene lå igjen hjemme. Bortsett fra dette lille problemet, som ble løst på en meget tilfredstillende måte, nemlig ved å sove i varevogna, gikk overnattningen greit. Vi ankom møtestedet Clas Olsson, Insjön, ved 11-tiden lørdag. Der hadde det allerede møtt frem ca. 10 Minorer av forskjellige utgaver og modeller. I tillegg ankom et par Minorer etter at vi kom dit slik at vi ble 15 Minorer som reiste ut på en rundtur. Turen gikk fra Clas Olsson, Insjön mot Ål, Hägnäs og videre mot Romma og Läksan.

Her passerte vi bebyggelse ifra gamle dager som var meget godt vedlikeholdt. Slik den lå i terrenget virket det hele som tatt ut av en samling prospektkort. Virkelig en storslagen skjønnhet som man skjelden ser maken til.

Deretter gikk turen mot Råttvik og Tällberg. Ved Läknes var det rast ved en innsjø kalt Siljan hvor det ble pratet, diskutert og fotografert. Enkelte av Minorenø var endel trimmet mens andre var helt standard. Det var til og med møtt frem en original -51-modell med sideventilert motor. Etter rasten reiste vi via Hjortnäs til Läksan. Til sist reiste vi til Alvik, Almo, Siljansnäs og Bjørkberget der treffen ble avsluttet på Buffils-Annas Spisested med utsikt over Siljan. Der så vi en mengde båter som seilte oppover og nedover. Det var seilbåter, motorbåter, ja til og med dampbåter. Her spiste vi "smørgåsar" og drakk kaffe mens pratene gikk til den store gullmedaljen. Det ble selvfølgelig bestemt at vi skulle møtes igjen til neste år før avskjeden ble tatt og vi reiste hver til vårt ved 10-tiden. Vi i fra Norge fant oss en koselig plass utenfor Borlänge hvor vi slo opp teltene for natten. Her ble det laget bål og mens pølser ble grillet og medbragt ble testet, hygget vi oss til gitarspill og allsang. Morgenen etter regnet det så det sprutet da vi våknet. Alt var vått, så det var ikke annet å gjøre enn å pakke alt sammen i bilene og reise hjem igjen med minnene om en meget hyggelig treff på en dag med solskinn og varmt vær.

Hilsen Olav Bjørge.

## ANNONSER

---

MINOR VAREVOGN ønskes kjøpt.  
O.A.Benjaminson, Idrettsvei 8  
N-3109 Loftst-Eik, Norge

---

ØNSKER MINOR TRAVELLER (WOODY)  
i bytte mot 2 1/2 Minor :  
--1 stk. 4 DØRS SALOON DE LUXE  
i forbausende bra stand. Lindegrønn  
m/meget velholdt eplegrønt interiør.  
--1 stk Traveller som trenger restaurasjon  
(jeg har ikke tid)  
--Mange gode deler til 2 dørs, Saloon,  
som ble hugget før man viste at bilen ville  
bli en klassiker.  
ALLE ER 1957 MODELLER: (HASTER)  
Fred Ljone, Nico Hambrosvej 10, Oslo 10  
Telefon: 02-674675(9-16) 02-105813 e.kl 18

---

DELER ØNSKES KJØPT:  
"Minor 1000" merket som sitter bak på  
døra Traveller/ baklokk 2/4 dørs.  
Olav Naustdal, N-6943 Naustdal, Norge.

---

MINOR TRAVELLER TIL SALGS:  
Eventuelt som delebil. Mange "nesten" nye  
deler: Styretøi, bremstromler, bremsesyndere  
bakaksel m.m.---men litt rust!  
Bilen kan leveres i Oslo til jul.  
Henning Bøgh, Jyllandsgade 49, DK-6700  
Esbjerg, Danmark.  
Telefon: 095 45 51 38131 (HASTER)

---

DELER TIL SALGS  
Div.deler til MINOR 2 d.  
Bjørn Otto Pettersen, N-1481 Li Nittedal  
Norge

---