

NORMINOR

Nr. 23 - april 1983

MEDLEMSBLAD FOR NORDISK MORRIS MINOR KLUBB



Fra sommertræffet 1982 i Kongsberg

A-099 Michael Nielsen's pick-up

A-231 John Madsen's 2-dørs

NMMK

Stiftet i Oslo 18. september 1978

Adresse Box 8 - 7300 Jelling - Danmark **Postgiro** 3 36 47 12

Kontingent

A-medlem (medlemmer med bil)	100 Dkr.
B-medlem (medlemmer uden bil)	80 Dkr.
H-medlem (Husstandsmedlemmer)	40 Dkr.

Formand	A-021 John Jensen	Hvejselvej 44 DK-7300 Jelling
Næstformand	A-232 Morten Westermann	Sortebrødre Torv 1 DK-5000 Odense C
Sekretær	A-231 John Madsen	Fjellebrovænget 9 DK-5230 Odense M
Kasserer	A-281 Per Nielsen	Victoriagade 30A DK-5000 Odense C
Styremedlem	A-174 Finn Mikkelsen	Finlandsvej 4A st. tv. DK-7100 Vejle
1. varerepræsentant	A-099 Michael Nielsen	Højmevej 5 DK-5250 Odense SV
2. varerepræsentant	A-212 Thomas Nielsen	Engsvinget 11 DK-5250 Odense SV
Revisor	A-082 Jens Mondrup	Hygumvej 45 DK-7300 Jelling

NORMINOR

NMMK's medlemsblad

Box 8 - 7300 Jelling - Danmark

Redaktør A-232 Morten Westermann
Medarbejdere Styrets medlemmer

Deadline 10. februar - 10. april - 10. juni - 10. august - 10. oktober - 10. december

STEDSGRUPPER

Navne og adresser på NMMK's kontaktpersoner

Oslo	A-001 Ole Jørgen Østby - Box 37 - Hovseter - Oslo 7 - Tlf. (02) 45 56 25
Ålesund	A-057 Lidvard Lundanes - Eikenos - N-6020 Vegsund - Tlf. (071) 30192
Sødra Sverige	A-077 Peter Hellstrøm - Lilla Möllevångsgatan 12 - S-25235 Helsingborg - Tlf. (042) 14 16 96
Aalborg	A-176 John Hollander - Johannesmindevej 4 - DK-9000 Aalborg - Tlf. (08) 13 15 87
Randers	A-120 Anton Kamp Nielsen - Østergade 17 - Asferg - DK-8990 Fårup - Tlf. (06) 44 32 95
Vestjylland	Ny kontaktmand søges
Midtjylland	A-096 M. Bjerregaard Jensen - Bakkevej 5 - Borre - DK-8850 Bjerringbro - Tlf. (06) 87 18 79
Østjylland	A-082 Jens Mondrup - Hygumvej 45 - DK-7300 Jelling - Tlf. (05) 87 23 97
Vojens	A-104 Finn Nielsen - Vestergade 41 - DK-6500 Vojens - Tlf. (04) 54 73 50
Fyn	A-193 Peter Hage - Finsens Allé 11 - DK-5000 Odense C - Tlf. (09) 14 39 22
København og omegn	A-079 René Engvej - Dalvangsvej 37 st. th. - DK-2600 Glostrup - Tlf. (02) 63 29 03
Sydsjælland	A-345 Kaj Larsen - Brygvej 2 - 4700 Næstved - Tlf. (03) 72 63 34

NY

Formandens side

Så er vi her igen. 2 måneder tættere på årets sommertræf og alle de andre aktiviteter. Se på kalenderen, find ud af hvad du skal med til, og husk så og meld dig til. Der er ikke noget mere irriterende end at folk kommer dumpende til arrangementerne uden at tilmelde sig. Bemærk bl.a. Mini-træffene. Sidste år var der næsten lige så stor tilslutning til sådanne arrangementer, som der var til NMMKs sommertræf.

Et lidt alvorligere problem er den kære kontingent. Indtil idag har kun halvdelen af jer betalt, hvoraf de fleste er nye medlemmer. Det er for dårligt. I får nøjagtig 14 dage til at ordne det i. De der ikke ønsker at være med mere, må sende en udmeldelse til os. Hører vi ikke fra dig nu, bliver det dyrt hvis du senere ønsker optagelse i klubben igen.

Det var det alvorlige, så går vi over til det lidt mere morsomme. Interessen omkring sommertræffet har allerede været stor, så der er ingen tvivl om at der bliver større tilslutning end nogen sinde. Heldigvis har vi også hørt fra en del ældre der kommer. Dem har vi jo manglet tidligere. Og kan man ikke være med hele weekenden, er der intet i vejen for at man blot møder op én dag.

Vi vil gerne sige tak til de der har sendt billeder og indlæg. Det går fremad nu, men vi skal selvfølgelig fortsat have flere til at skrive. Hvis hvert medlem skrev 1 side og medsendte 2 billeder, ville der være stof nok til et blad på samme størrelse



som dette i 3-4 år frem.

Vi vil også takke de der skaffer nye medlemmer. Det går virkelig stærkt nu. Mere end én hver anden dag. Vi er nu allerede over medlem nr. 400.

A-021 John.

Tænk før du tanker!

20

liter benzin koster
i dag mere end din
kontingent for et
helt år i NMMK!!

Har du ikke betalt din kontingent for 1983 kan det nåes, hvis du er meget hurtig! Giro 3 36 47 12



Betaler du ikke inden 14 dage, får du IKKE næste nummer af »Norminor« og du betragtes som udmeldt.

Arrangementskalender

Tid	Mål	Arrangør
søn. 15. maj	Sprøjtetag	Randers gr.
4.- 5. juni	Mini-træf	Østjyllandgr.
5. juni	Gruppemøde	Sydsjællandsgr.
11.- 12. juni	Mini-træf	Københavnsg.
2. juli	Rømøtur	Vojens gr.
14.- 17. juli	Sommertræf på Jyllandsringen	Midtjyllandgr.
30.- 31. juli	Hollandstur	Fyn gr.
19.- 21. aug.	Mini-træf	Oslo gr.
27.- 28. aug.	Egeskovstur	Fyn gr.
4. sept.	Sprøjtetag	Randers gr.
Oslo gr.	afholder møde 1. onsdag i måneden. Mødested mai-okt: Rodeløkken kafé, Bygdø - nov-apr: Kjemisk Inst., Blindern (hvis ikke andet er kunngjort i NORMONOR)	
Fyn gr.	afholder klubmøde hver den 1. onsdag i måneden, samt lørdag d. 14. maj hos P.Hage.	
Østjylland	afholder Klubhusdag hver 3. søndag i måneden og hver 1. onsdag i måneden.	

Alle som er - eller skal i gang med aktiviteter, bedes skrive til klubben, så hurtigt som muligt.

På denne måde kan vi undgå »overlapning« af arrangementer.

STARTVANSKELIGHEDER



Vi undskylder meget, at der havde sneget sig et par trykfejl ind i arrangementskalenderen i nr. 22. Datoen for Tysklands-turen skulle være den 23/4 - vi håber folk selv så den rigtige dato under »Vojens-gruppen« - og ikke kørte forgæves.

Et par navne var også skrevet forkert - håber det tilgives.

Men HUSK derfor altid at skrive tydeligt på girokortet

Skriv en slagsang

Skriv en slagsang, der handler om vores fælles interesse: Morrissen.

Indhold og melodi vælger du selv - blot bør det nok være en allerede eksisterende og kendt melodi. Vi vil nedsætte en lille gruppe som vil gennemlæse - gennemsynges jeres forslag og vinderen vil blive offentliggjort i »Norminor« og/eller ved sommertræffet på campingpladsen ved Jyllandsringen.

Ophavsmanden (m/k) til vindersangen vil få en præmie og hvis der indkommer mange og gode forslag, vil vi overveje at lave en Morris-sangbog.

Sangene bør være styret i hænde senest den 10. juni.

God fornøjelse!

Sommertræf



Årets store begivenhed, sommertræffet, finder i år sted i Silkeborg med MIDTJYLLANDS-GRUPPEN som arrangør.

Området omkring Silkeborg indeholder mange af Danmarks smukkeste steder. Der kan nævnes Gudenåen, Silkeborgsøerne og Himmelbjerget, (det er 147 m højt, Hej Norge). Af andre seværdigheder kan nævnes Gjern Automobilmuseum, Silkeborg Glasværk, Silkeborg kunstmuseum, og i det hele taget er Silkeborg en spændende og aktiv by.

Hovedattraktionen for MORRIS-FOLK er A-089 Oluf Søgaard's samling af MINORER, der fornylig er blevet komplet, således at den indeholder en todørs af hver årgang fra 1949 til 1971. Desuden er der et passende udvalg af de andre modeller samt bjerge af reservedele. Oluf har naturligvis åbent hus under træffet. Træffet foregår på Jyllands-Ringens Camping, der er en tæstjernet campingplads med alle faciliteter. På pladsen får vi et område, der er afspærret, så vi har det for os selv. På pladsen er der købmandsbutik, der er åben til kl. 20 hver aften.

PROGRAM FOR TRÆFFET

Torsdag: Pladsen er åben. Intet fast program, men vi er til rådighed med forslag til ture m. v.

Fredag: Regner vi med, at folk myldrer ind i hundredevis. Oluf har åbent hus, og vi arrangerer en fællestur til Gjern Automobilmuseum. Grillaften (medbring Grill).

Lørdag: form. Opstilling af biler til fotografering. (Vi får en fotograf til at tage et "officielt" billede, der siden kan købes gennem klubben.

Herefter kolonnekørsel gennem Silkeborg.

Lørdag: Eftm. Aflevering af stemmesedler. Konkurrencer.
Præmieoverrækkelse.

Aften. Fællesspisning med dans discotek m.v.

Søndag: Tur til Himmelbjerget med afslutning her.

Man kan selvfølgelig blive på campingpladsen i længere tid,
og Midtjyllandsgruppen vil gerne være behjælpelig med forslag
til ferieaktiviteter.

M E D L E M S K O R T

Fra campingpladsen er der bedt om, at alle medbringer medlems-
kortet til NMMK.

K O N K U R R E N C E

Ud over de almindelige konkurrencer har A-089 OLUF SØGAARD
skænket præmien til en konkurrence, hvor tidligere og nuvæ-
rende MORRIS-forhandlere i Silkeborg-området vil kåre den bil,
som de synes bedst om.

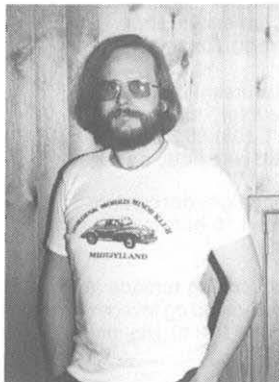

TRÆFFET arrangeres af Midtjyllandsgruppen,
og alle henvendelser om træffet rettes til:

A-096 MARTIN BJERREGAARD JENSEN

BAKKEVEJ 5 BORRE

8850 BJERRINGBRO

tlf: 06-871879

(er nemmest at
træffe om mor-
genen (inden 7.30))

Ordensregler for FDM campingpladser

1. Campingpladsen er åben for lemmer af FDM samt for ud-lændinge med internationalt campingpas.
2. I skoleferien kan opholdet be-grænses til højst 4 uger, og ubeboede campingenheder er normalt ikke tilladt i denne periode.
3. Normalt er kun mobil teltma-teriel, campingvogne og de mindre campingbusser (»rug-brødstyper« etc.) tilladt.
4. Ved ankomsten skal der ske henvendelse til lejrchefen, og dennes anvisninger skal føl-ges.
5. I henhold til brandregulativet skal der være mindst 3 m af-stand mellem campingeneh-derne.
6. Det udleverede kontrolkort anbringes, så det er synligt udefra.
7. Det er tilladt at medbringe hund, men lejrchefen kan henvise hundeejere til et be-stemt område af camping-pladsen. Hunden skal føres i snor (max. 2 m), og al »luft-ning« skal ske uden for selve campingpladsområdet.
8. Unødig støj er ikke tilladt. Fra kl. 22-dagen forud for søn-og helligdage dog kl. 23-skal der være ro indtil kl. 7 morgen. Knallertkørsel er ikke tilladt på pladsen.
9. Boldspil er ikke tilladt i nær-heden af camperende, og skyde- og kastevåben er for-budt overalt på campingplad-sens område.
10. Båltænding er kun tilladt ef-ter lejrchefens tilladelse og anvisning. Vær i øvrigt altid forsigtig med ild, lys og to-baksrygning.
11. Affald må kun lægges i de op-satte affaldssække. Vask og opvask må ikke ske ved tap-pesteder, og spildevand fra en campingvogn skal opsam-les i en spand under vognen.
12. Kun på campingpladser med specielle el-standere må der tilsluttes elektricitet til cam-pingvogn, og kun med ét stik pr. kontakt. Tilslutningskabler må ikke være længere end 15 m.
13. Campingpladsens reception vil daglig være lukket i to ti-mer mellem kl. 12 og 15. Af-regning vil derfor normalt ik-ke kunne finde sted i dette tidsrum. Ved afrejse skal det benyttede areal efterlades i ryddet stand.
14. FDM fralægger sig ethvert ansvar for tyveri, hærværk og eventuel anden skade, der måtte opstå på personer, biler, telte eller campingvog-ne.
15. Benyttes campingpladsen til dagcamping, betales samme pris som for overnat-ning. Besøgende til campe-rende på pladsen skal hen-vende sig til lejrchefen.

Priser ved sommertræffet '83

Overnatning pr. nat	voksen 18,- Dkr
	barn 9,- Dkr
	(afregnes ved afrejse)
Træfmærke (1 pr. medl.)	60,- Dkr
Spisning lørdag aften	65,- Dkr
	(drikkevarer medbringes selv til middag og resten af aftenen)

Træfmærke + spisning lørdag aften indbetales på giro 3 36 47 12 senest den 24. juni '83, men gerne i god tid.

**Tilmelding til sommertræffet returneres til klubben -
hvad enten du vil deltage eller ej!**

TRÆF - PRÆMIERING

Ved bedømmelsen af bilerne ved sommertræffet i år vil der blive følgende klasser og præmier.

2-dørs sedan.	Præmieres ved én 1. og 2. plads.
4-dørs sedan.	--'--- - én 1. plads.
Tourer. (cab)	--'--- - én 1. plads.
Van.	--'--- - én 1. plads.
Pick-up.	--'--- - én 1. plads.
Traveller	--'--- - én 1. plads.
Original Kl.	--'--- - én 1. 2. og 3. plads.

Regler for ORIGINAL-KLASSEN 1983.

1. Bilen skal stort set se ud som da den forlod fabrikken.
2. Det er dog tilladt at omlakere bilen, blot farven svarer til bilens årgang.
3. Det er tilladt at montere radialdæk.
4. Der skal være monteret Lucas lygter. (ikke Lucas H4)
5. Tidssvarende ekstraudstyr er tilladt.
6. Sædeovertræk er ikke tilladt.
7. Der må monteres radio og højttalere i bilen, hvis det svarer til bilens årgang. Er anlægget nyere end bilen, skal det være gemt væk i f.eks. hanskerum, så det ikke kan ses.
8. Vi vil ikke forbyde sikkerhedsudstyr som f.eks. ildslukker og sikkerhedsseler.

Er du i tvivl om din bil kan deltage i klassen, så send bilens årgang, stelnummer samt øvrige oplysninger + evt. foto. Så vil du få at vide hvilke ting der skal ændres inden træffet.

Ⓞ
**ÅRETS
BIL '83**

Den bil der til træffet får flest stemmer, vil blive kåret som ÅRETS BIL 1983.

Vær ikke så hemmelig Skriv til os!



Aldrig før har Minor-interessen været så stor i Norden.
Aldrig før har så mange garager været i gang,
til langt ud på natten.

Aldrig før har vi ventet på en sommer som netop sommeren 83.
Vi ser frem til stor trængsel på træfpladsen d. 14-17. juli.
Gamle 50-er Minor, frække vans, lækre woodyer, solskins ca-
brioletter samt 2 og 4 dørs sedan.
Fleer end nogen sinde tidligere.

Og selvfølgelig vil redaktionen fra Norminor være der med den
helt store reportage efter træffet.

Men vi vil gerne have nogle billeder nu, med bilen som den
ser ud før træffet.

Vi vil se at der sker noget rundt om i garagerne.

Selvfølgelig behøver du ikke røbe alt omkring opbygningen af
din bil, men blot i store træk ridse idéerne op, og så sende
et par billeder med. red.

NMMK POSTBOX 8 7300 JELLING DANMARK

OSLO gruppen

ADRESSE : NMMK, BOX 37, HOVSETER, OSLO 7, NORGE.

POSTGIRO: 2 35 16 25

Oslo-gruppen's møte 2.mars hadde meget liten oppslutning, men vi viste likevel den annonserte filmen om "hvordan finske rallykjørere greier seg på veien".

APRIL-møtet den 6.møtte det frem 8 Minorer og 11 medlemmer. Vi viste også da filmer utlånt fra Castrol Norge. Vi hadde "sosialt" samvær, -med kaffedrikking og loddsalg. Det ble penger i kassa også denne gang. Dermed skal dere i Oslo området få skriftelig varsel om neste møte få dager før!

NESTE OSLO-MØTET BLIR ONSDAG 4 MAI.

Vi møtes kl 19.00 på Rodeløkken kafé. Presis kl. 19.30 kjører vi i karavane inn i sentrum, -Karl-Johan og Torggt, -for å "vise oss frem". Deretter kjører vi til Stabekk og tar en pizza og en prat hos Peppes!

Vi håper på stor oppslutning, vennligst ring på forhånd til:

Ole : 02/455625 (8-15) eller

Hans : 02/455409 "

Dermed kan vi få bestilt bord med plass til oss alle.

(du behøver forresten ikke spise noe!)

Alle vi som var på møtet sist gang ønsker resten av gruppen medlemmer velkommen.

OOO

Interessen for Britool komb.nøkler var meget liten, kun et medlem ønsker seg et sett. (Han kontaktet oss før vi satte inn annonsen!) Er det ingen som behøver å skru/reparere på sine Minorer? Eller brukes vanlige millimeter og tomme-nøkler. Hvordan blir skruhodene seende ut? Vi vet at

Whitworth verktøy er vanskelig å få tak i, eller?



Vi vil få lov til å gratulere det nye styret med et meget fint Feb.nummer. Det er tydelighvis kommet i eksperters hender.

001

Til venstre:
Kontaktpersonen 001.
(PS. Har han kjørt cab?)

BILLEDER FRA OSLO-GRUPPENS MØDE DEN 6. APRIL





Vojens



På utallige opfordringer gentager vi Rømø-turen.

SOL & GO-CART O.S.V.

Turen starter som sædvanlig om i Vojens, hvor vi mødes den 2. juli kl. 9.00 på Vojens Banegård.

Kl. 9.30 er vi på Vojens Go-cart bane, hvor folk med 98 oktan benzin i blodet kan boltre sig lidt.

Kl. 10.30 sætter vi kursen mod solskinsøen R Ø M Ø.

Senere på dagen når eller før vi er blevet godt solbrændte tager vi en tur med "Æ SPRITTER" til sydhavsøen Sild.

PÅ SOLSYN

A-104 FINN

**HUSK
PAS**



Besked fra



Bestyrelsesmøde afholdt den 30.03.1983

Mødet startede med at formanden berettede om mødet med Egtved Kommune angående tilskud. De var positive og vi kunne få tilskud, dog kun til medlemmer under 25 år, og efter fritidslovens regler. Det blev dog oplyst at amtet har penge til sådanne formål, og dette bliver nu undersøgt.

Herefter blev følgende punkter vedtaget:

1. At have samme ordensregler som NMMK.
2. Eksklusion fra NMMK er ensbetydende med eksklusion fra Østjylland.
3. Man kan godt være medlem af Østjylland, uden at være medlem i NMMK.
4. Klubsreglerne vil blive opslået i klubhuset.

Østjyllands bomærke vil fremover være en Cabriolet.

Minitræffet afholdes den 4.-5. juni på Fårup Sø Camping.



A-230 Anton.

Henvendelse og tilmelding
angående træffet til

Anton S. 05-883329

Jens M. 05-872397

ØSTJYLLAND

Custom Car Show i Herning.

Fredag d. 1. 4. havde Østjylland sin første tur i år. Vi startede 9 biler fra Jelling-højene kl. 8.33 præcis, og var ca. en time om at nå Herning Kongreshal. Kl. 10.00 startede DM i rally, hvor vi så de første vogne starte. På selve udstillingen var der mange variationer, bl.a. den danske sportsvogn OScar, en helt hvid Rolls Royce, en Volvo Amazon med Rover V8 motor - men ingen Minor!!!???

Efter et par ture rundt i hallen, vendte vi næsen hjemad. På hjemturen holdt vi ind på et cafeteria og fik stillet sulten. I Brande besøgte vi et muligt nyt medlem, som i garagen havde en org. 4-dørs 53er og en org. 2-dørs 54er stående. Efter en lille Minor-snak gik det uden problemer hjem.

A-o82 Jens Mondrup.





Søndag d. 27. marts var der møde i klubhuset. Mange var der ikke fremmødt, men trods det, fik man de forskellige punkter på dagsordenen gennemgået.

1. Hvilken dag i måneden skal vi have som fast klubhusdag?

Som fast dag blev vi enige om at holde hver 3. søndag i måneden samt hver den 1. onsdag i måneden. Grunden til at man vil holde 2 gange er den at ikke alle har mulighed for at komme i week-enden. Senere vil det så vise sig hvilken af de 2 dage der er bedst.

2. Hvilken udsmykning skal klubhusets lokaler have?

Som udsmykning blev der foreslået at vi får taget billeder af klubbens biler, som så vil komme til at dekorere væggene i lokalerne. Ligeledes vil der blive lavet en opslagstavle som kan benyttes af alle, til foreksempel køb/salg, ideer samt informationer. Peter Bank som er nyt medlem af klubben ville forsøge om han kunne skaffe nogle korkplader til at lave tavlen af. For klubbens penge vil der blive købt 2 voksduge til de lange borde, vi har valgt at bruge voksduge, da disse er nemme at holde. Endvidere blev der foreslået at klubben skulle anskaffe sig en flagstang til at stå på gårdspladsen, så hvis der er nogen, der har en sådan liggende, er de meget velkomne til at give lyd fra sig. Åse Petersen meldte sig frivilligt til at sy et klubflag.

3. Klubhusrestauration.

Da der stadigvæk mangler en hel del at blive gjort færdig i klubhuset, er søndag d. 17. april fastsat til at udbedre dette. De som har lyst til at komme, må meget gerne medbringe maling, pensler samt malerruller. På klubbens regning vil der

Referat fra ØSTJYLLAND fortsat.

blive købt 5 ltr. vægmaling. Med hensyn til V A R M E N, så kan vi jo arbejde os til den (ha-ha).

4. Kommende aktiviteter.

Som kommende aktivitet er der turen til "Custom Car" udstillingen i Herning fredag d. 1. april (se referat). Der var bred enighed om, at det kun var de medlemmer som har betalt kontigent til ØSTJYLLAND, der vil få besked om denne tur, og de som skulle have glemt at betale i stedet for vil modtage et girokort. Så for sidste gang vil vi gøre opmærksom på, at de som ikke har betalt, ikke længere vil blive informeret om kommende aktiviteter. Så skynd jer nu at få betalt, det er jo kun kr. 50.00.

5. Eventuelt.

Der blev foreslået at man for at skaffe lidt penge til klubkassen, hver gang der var møde skulle sælge kaffe + brød til en pris af 3.- kr. Dette var der flertal for, så husk når der er møde kun at medbringe en kop/glas. Der vil ligeledes hver gang være mulighed for at købe øl + vand.

Bestyrelsen
ØSTJYDSK afdeling
H-324 May-britt Dini.



Garagerunde i Østjylland



← A-170 Karen Klausen er her ved at demontere sin 4-dørs Minor fra 1954.



← A-338 Per Klausen er i gang med sin 2 dørs fra 69. Her hjulpet af B. 128 og B-337 i "graven".

tekst og foto A-o21

Østjyllands (måske klubbens)
yngste bilbygger, B-128.

16 årige Jørn har netop fået
fat i en van fra 66, som vil
blive bygget op med original
pick-up lad. Det er i store
træk allerede planlagt hvor-
dan den skal se ud. Men det
røbes først til det norske
sommertræf i 1985. →

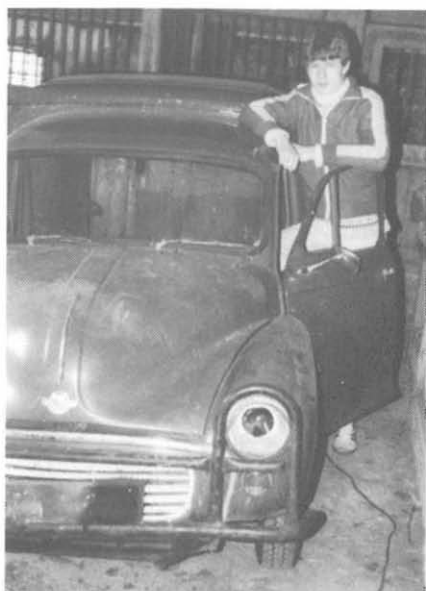

A-174 Finn Mikkelsens 2-
dørs ↑

Her klar til autolaker.

A-o82 Jens Mondrup er i færd
med at spartle nitterne på
skærmforøgerne ud. →



ÅLESUND

Aktiviteter for 1983:

Vi prøver å få til samlet start fra Ålesund til Danmark til sommertreffet. Vi regner med 2-3 biler helt fra starten og håper att noen vil slutte seg til oss underveis. Nøyaktig reiserute er ennå ikke bestemt. Avreise datoen er ikke fastsatt.

Vi har vedtatt en kontigent for gruppen på 50 kroner/år. Andre aktiviteter er foreløbig ikke planlagt.

2. ARTIKKEL OM TRIMMING/TUNING.

Topplokket:

Før att man skal få en mest mulig motstandsfri strømning i kanalene i topplokket bør de ha en utforming som er mest mulig lik venturiporten som er skissert under:

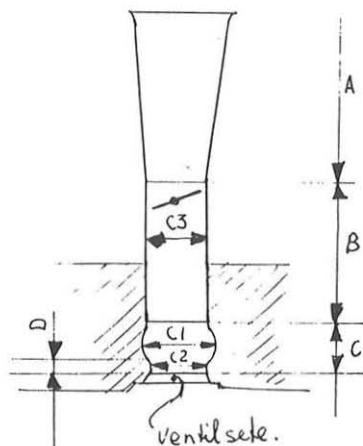

- A : Konisk del.
Stigningen her bør være 4-8 grader avhengig av lengden på insugningsmanifoilden.
- B : Paralell del.
Denne delen bør ha ett volum som tilsvarer 1/8-1/5 av volumet i en sylinder.
- C : Utvidet del.
Denne delen bør ha en lengde på ca. 1 in.
- D : Avrundet åpning.
- C1: 12-14% større diameter enn ventilen.
- C2: ca 90% av ventildiameteren.
- C3: ca 80% av ventildiameteren.

Ved firkantede kanaler, bør målene økes slik att tverrsnittsarealerne er ca 10% større enn om kanalen var rund. Figuren viser den teoretisk beste utformingen, det er selvsagt ikke mulig å oppnå en nøyaktig slik fasong på kanalene.

For å kunne forme kanalene til en fasong tilnærmet lik den på figuren trenger man en hurtiggående slipemaskin (20.000 rpm) og noen silisiumkarbidsteiner av forskjellig diameter. Alternativt kan man benytte en vanlig drill med en fleksibel kabel, men dette går mye seinere og slitasjen på slipesteinene er mye større. En hurtiggående, luftdrevet slipemaskin koster i Norge ca 500-1200 kroner avhengig av kvalitet.

Man kan ikke øke diameteren i kanalene på A-motorene ubegrenset. Begrensningen er hullene for støtstengene. Nedenfor er de største mulige målene ved det mest kritiske stedet angitt:

NB: 1275 ccm. !

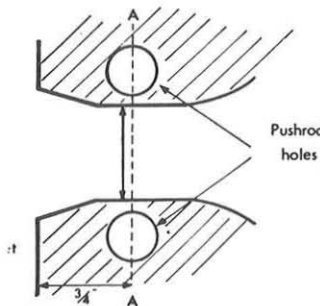

Dimensions of the inlet port between the pushrod holes in the position shown at AA in Fig. 7-9 for 1275 GT and S type Coopers:

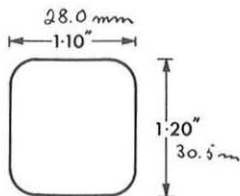

Utformingen av kanalene i topplokket er vist på figuren under. Det er ikke nødvendig å polere kanalene, men det er en fordel å polere det siste stykket før ventilen da dette til en viss grad hindrer sot i å avleire seg.

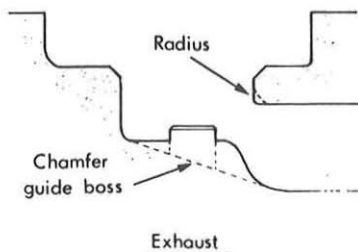
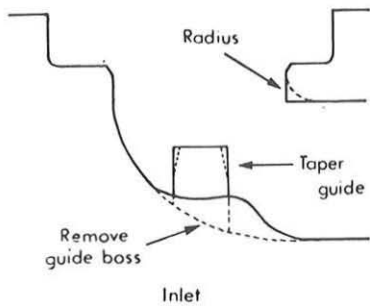

Ved å slipe/høvle bort materiale fra topplokket vil reduksjonen av volum i forbrenningsrommene være ca 3 ccm pr. mm avhøvling. Kompressjonsforholdet som funksjon av antall mm fjernet materiale, er vist under.

Forbrenningsrommets originale volum	ca	21,4 ccm	(12G940)
Volum av fordypning i stempelet	ca	11,0 ccm	(Non GT-stempel)
Volum av toppakning og volum over stempel i toppstilling	ca	8,4 ccm	
<hr/>			
Kompresjonsvolum	ca	40,8 ccm	
<hr/>			

Slagvol: m pr. sylinder: $\pi/4 \times 7.061^2 \times 8,128 = 318,3$ ccm

Originalt kompresjonsforhold : $(318,3 + 40,8) : 40,8 = 8,8 : 1$

Diagrammet gjelder bare 1275 ccm motorer med original boring, originale stempel og topplokk med delnummer 12G940.

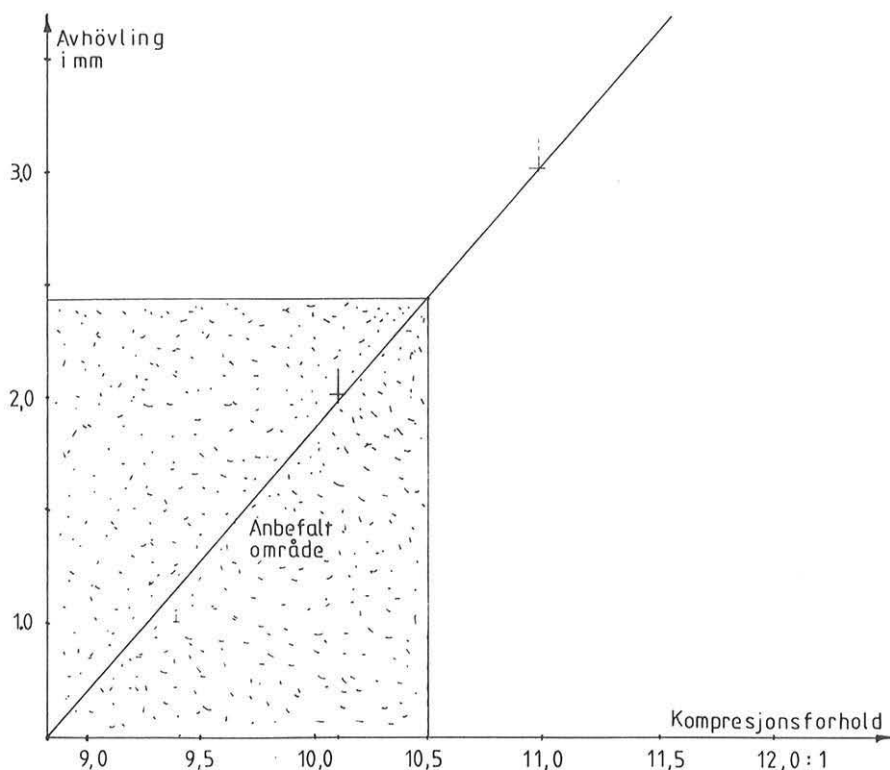

Hvis topplokket er ombygd, må man selv måle volumet av forbrenningsrommene. Når volumet måles etter en ombygning bør det ikke tillates større avvik enn ca $\pm 0,2-0,3$ ccm volumforskjell mellom de forskjellige forbrenningsrommene.

Målingen kan foregå med utstyr som vist under;

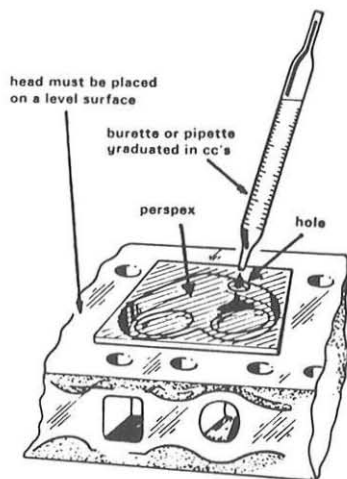

Measuring chamber volume

Neste artikkel skal bla. handle om å sette inn større ventiler i 1275 ccm topplokket.



Med hilsen

A-057 Lidvard Lundanes
NMMK Ålesund

RANDERS - gruppen

Kontaktmand: Anton Kamp Nielsen, Østergade 17, Asferg, 8990 Fårup. (06) 44 32 95 og 41 80 36.

Beskyttelse mod rust

søndag den 15. maj. Vi rigger Tonny's sprøjteudstyr til ude i laden og regner med stort fremmøde. Sidste gang blev 10 biler sprøjtet.

Tilmelding til mig snarest. De første der melder sig får den tid der passer dem bedst. Sprøjtningen klares på 20-30 min.

Pris 80 kroner ialt til materialer. Vi bruger et anerkendt middel til hulrummene og spildolie til resten.

Rengøringen klarer du ved at fjerne de største kager af jord fra krogene. Der må gerne være et tyndt lag tilbage som kan holde på olien. Panelerne under dørene bør skrues af, så beskyttelsen på dette sted bliver så effektiv som muligt.

Så mange som muligt må selv klare sprøjtningen. Det er ikke svært, men tag en kedeldragt eller gammelt tøj med. Sidste gang havde også Tonny og jeg en god dag, da vi ikke skulle sprøjte alle bilerne. Der blev også tid til at klare andre små problemer og snakke lidt om sagerne. At din bil er rusten og tæret må ikke afholde dig fra at deltage. Det er vigtigt at redde så meget som muligt, så pladesmeden har noget at svejse i.

Venlig hilsen A-120 Anton.

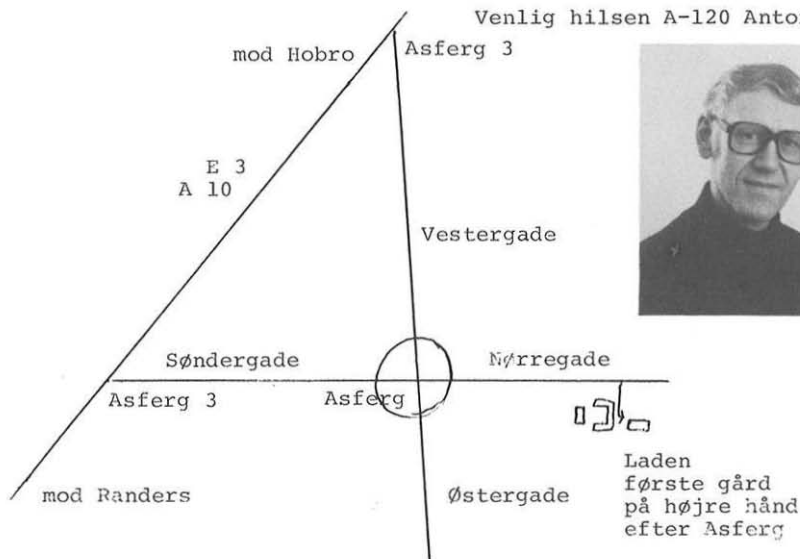

NORDISK MORRIS MINOR KLUB

Region Fyn

EKSTRA MØDE

Vi har igen modtaget ønske om en ekstra klubdag, det har jo været på tale før, men denne gang giver vi det altså en chance.

I første omgang bliver det under lidt trange forhold, på grund af manglende mødested, bliver det holdt hos A-193 Peter Hage, Finsens Allé 11, 5230 Odense M.

- 1.møde lørdag d.16/4 fra kl.13.00 - ?
- 2.møde lørdag d.14/5 fra kl.13.00 - ?

Altså en lørdag midt i måneden af hensyn til vores aftenmøder der jo er 1.onsdag i måneden.

Med disse eftermiddagsmøder skulle vi gerne opnå følgende:

1) At få mulighed for at snakke med medlemmer som arbejder eller på anden måde er forhindret i at komme til de "almindelige" møder.

2) At kunne indbyde andre lokale grupper uden disse bliver nød til at køre hjem i nattens mulm og mørke.

3) At kunne se hinandens Minoreri dagslys, hvorved der også åbnes mulighed for at diskutere et problem i motorrummet uden at vi behøver en lommelygte.

4) At kunne køre en tur i det fynske hvis der er stemning for det.

5) At kunne hygge sig sammen uden at skulle tænke på en efterfølgende arbejdsdag.

Der kunne nævnes mange flere ting. Men lad os se om der er stemning for et sådan møde.

Velmødt allesammen
Bestyrelsen FYN

Idé konkurrence

**Hvem kommer med det bedste forslag
til Fyn's nye klubtrøje!!**

Fyn - Fyn - Fyn - Fyn - Fyn - Fyn - Fyn - Fyn - Fyn - Fyn - Fyn

HOLLANDSTUR

Søndag d. 31.juli kl. 8.00 starter vi fra Fyn og kører mod Fredericia Banegård, hvor vi mødes med de her ankomne medlemmer. Når alle tilmeldte er mødt (senest kl.10.00) begiver vi os mod grænsen (husk pas).

Når denne er passeret og alle igen er samlet, er der givetvis stemning for frokost/morgenmad. Herefter er det slut med klokkeslet, bortset fra, at vi måske skulle aftale et sted at spise til middag/aften.

Jeg siger med det samme, at når jeg holder stille med min standard Minor på en resteplads eller tankstation i Tyskland, har jeg svært ved at finde Minoren for nysgerrige mennesker, som tror, at sådan en vogn kun findes på museer. Det er ikke fordi min vogn er særlig støvet, men fordi en Minor er ligeså sjælden i Tyskland, som en Rolls-Royce fra 1939 er i Danmark.

Nå, men det næste fælles stop er en camping plads lidt syd for Hamborg, hvor vi slår lejr for natten. Der er måske nogen, som vil sige, at dette ikke er langt nok at køre på éen dag, men det gør jo ikke noget, hvis vi kan nå at hygge os inden at vi skal sove.

Om mandagen skulle vi så nå et pænt stykke ind i Holland, hvor vi igen om aftenen slutter af på en camping plads, og så begynder vi ellers på ferien.

Vi skal se kanaler, flodpramme, automobilmuseer, dyreparker, møde hollandske Minorvenner, på europas største loppetov (bortset fra London), se på frække damer i Amsterdam og 10.000 andre ting, hvis der bliver tid. Vi kommer ikke til at kede os, men vi skal også nå at holde lidt ferie.

For en ordens skyld bliver jeg nødt til at have besked fra interesserede så hurtigt som muligt, så jeg nogenlunde er klar over, hvor mange der kommer, af hensyn til reservation af campingpladser ovs.

Skriv til:

A 193
Peter Hage
Finsens Allé 11
5230 Odense M
Danmark

Skriv om du har lyst/råd til 8 eller 14 dage, om du kunne tænke dig yderligere 8 eller 14 dage i England, og noget om hvor mange I er, om I har børn med og hvad I ellers kan finde på af sjove ting. Hvis nogen har forslag til turen, er de også velkomne til at skrive.

Met Minor Begroeten UW
A 193 Peter Hage

København og omegn

Sover København og omegn.??

Hvor er København og omegn's gruppemedlemmer ?

Den 6/4 var der indkaldt til gruppekomsammen af selve kontaktmanden i lejet lokale, som iøvrigt var udmærket, men hvor blev alle medlemmerne af ??

Hvad kan årsagen mon dog være, for også denne gang mødte kun ganske få medlemmer op. Er det aktiviteterne i gruppen ?

Er det manglende oplysninger af gruppen ? Er det forkerte dage i ugen eller tidspunktet ?

Selv har jeg deltaget i så godt som hvert indkaldt møde, men jeg må ærlig tilstå at interessen er stærkt dalende, når man gang på gang oplever at kun ganske få møder op.

A/016 Jens Chr.

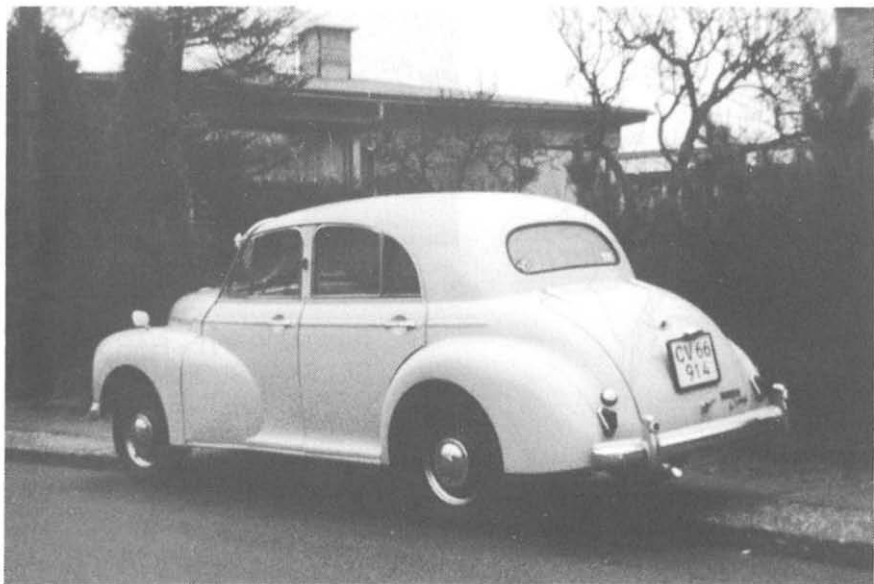

A-016 Jens Chr. har endvidere sendt dette billede af hans forvoksede Morris "Minor" Oxford.

"Mange ville måske slet ikke bemærke noget, men forskel er der jo - alene længden 37 cm."

Hej Minor-ejer

Her er et par ord fra os i København.

Vi har tænkt os at holde et Mini træf i week-enden d.11-12.6.83 på De hvide Svaner i Karrebæksminde ved Næstved, da vi ikke kunne få det nordiske træf (ingen sure Minore hos os). Vi har endnu ikke planlagt aktiviteterne, men det skal vi bl.a. snakke om ved næste lokal møde (d.11.5.83).

Vi håber at se så mange som muligt. Vi har uheldigvis en del dovne medlemmer på Sjælland som vi håber at få vækket på denne måde.

Med venlig hilsen
København og Omegn

Tilmedling til træffet skal ske senest d.20.5.83 skriftligt til
René Engvej
Dalvangsvej 37, st.th.
2600 Glostrup



DE HVIDE SVANER

RESTAURANT · BAR
SELSKABSLOKALER
OPHOLDSSTUE

SUPERMARKED
MARINA
MINIGOLF
BOLDBANER
LEGEPLADSER

EL-TILSLUTNING

Sydsjælland

Jeg hører jo efterhånden til de ældre Minor kører, har haft dem siden årgang '55 56 64-66 og 66 2dørs personvogn kører stadig og er i bedste velgående, samt har jeg for det meste en nr. 2 vogn pt. en VW Rugbrød ombygget til campingbrug.

Angående Minor er det en vogn, som jeg selv laver alt på, dog ikke pladearbejde. Et par stykker har jeg selv hugget op, så jeg mangler privat ikke dele og tør nok sige at jeg prøvet en del i årenes løb med Morris, men herom ved anden lejlighed.

Jeg blev pensioneret i juni '81 som 62 årig, efter 35 års tjeneste som opmåler ved Geodætisk Institut, og er godt kendt i Danmark - Island - Grønland.

Rejser stadig en del privat, har da også været i Morrisens hjemland nogle gange.

Da jeg regner med at kunne afsætte en del tid kan I regne med at jeg vil gå ind for sagen.

med de bedste hilsner
fra A-345 Kaj Larsen



Hej Minor Fans.

Da vi jo nu har fået en kontaktsmand i Næstved, syntes vi i Rislev at det kunne være sjovt at få samlet så mange medlemmer som muligt, til en lille snak om at få startet Sydsjællandsgruppen. Så hermed indbyder vi alle NMMK medlemmer samt andre interesserede i sydsjælland til Sorøvejen 484, Rislev, søndag d.5/6 kl.13.00 til en kop kaffe.

Da vi venter meget stor tilslutning til dette lille arrangement beder vi alle interesserede tilmelde sig på tlf.(03) 73 65 49.

Tihundere hilsener fra

A-314 Villy

Ketty

A-320 Helge

Læserindlæg

Fra Villy, Ketty og Helge har vi modtaget følgende:

I efterlyser stof til klubbladet. Så nu vil vi A-314 Villy og Ketty fortælle vores Morris Minor historie. Vi havde kørt Morris Minor i nogle år. I 1982 skulle sønnen A-320 Helge have bil, der blev snakket om hvilken bil det skulle være, det blev en Morris Minor, for så var vi 2, så ville det blive billigere, at have bil, ved det at så kunne vi købe hele biler til reserve-dele.

I Januar '82 købte sønnen en "59", der skulle renoveres, den blev skilt helt ad, alt blev så rensset, repereret og malet, efterhånden som stumperne var iorden, blev de lagt rundt om i huset, til resten af bilen var færdig.

I Juni var den til syn og gik lige igennem med blank seddel. Så havde vi fået Morris Minor på hjernen. Der blev lavet lager på udhusloftet. Der var flere ideer, vi ville lave vores egen Rislev Morris Minor Klub. Imellemtiden var datteren begyndt at spekulere på at få bil, sønnen og jeg (Ketty) fortalte hende hvor mange fordele der var ved at have Morris Minor. Villy havde observeret en Morris Minor Serie 2 1954, hos en ophugger, som vi fik hende overtalt til at købe. Det viste sig, det var en meget velholdt Minor, såder blev stillet skrappe betingelser, om at den skulle passes extra godt, på den måde fik vi lokket datteren til at bytte, så hun istedet fik vores "68".



Reservevogne

Så fik vi travlt, for vi skulle på ferie til Jylland i August, så der var halvanden måned til vi skulle afsted, vi nåede det, selv om vi måtte knokle hele tirsdag nat, for at få den til syn onsdag morgen kl. 8.

Men som sagt vi nåede det, og den gik da også lige så fint igennem som "59".

Om søndagen startede Jyllandsturen med Combien bagefter. Vi var så stolte af vores Morris Minor at vi kikkede efter Morriser hele vejen, da vi nåede Odense havde vi ikke set en eneste, vi snakkede lidt om det, lige efter på vej ud af byen så vi fem Morriser inde på en tankstation. Der blev hylet i hornet og vinket, et stykke ude af motorvejen kom de fem Morriser og stoppede os.

Vi snakkede så Morris Minor og A-021 John fik vores adresse så vi kunne blive meldt ind i N.M.M.K. vi fik også et kort fra Søgårds Auto A-089. Vi nåede da også ind at hilse på ham, der viste det sig så at det var sønnen A-247 Kurt der havde været med til at stoppe os på motorvejen. Hele turen gik iøvrigt fint.

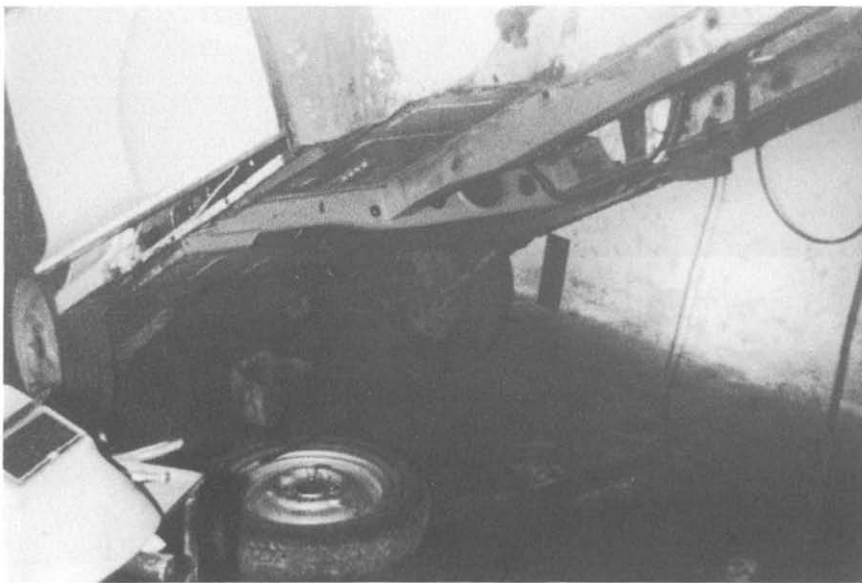

Ny monteret tværvange, samt rep. af langsgående vange.

Siden har vi fået et par stykker mere til at melde sig ind i klubben bl.a. A-345 Kaj Larsen, Næstved, som vi regner med at få som Kontaktmand, da han her masser af tid og snakker fanden et øre af, samt at Næstved og omegn er godt forsynet med Morris Minor 1000.

Venlig hilsen

A-314 Villy og Ketty
samt A-320 Helge.

Hej alle Morris Minor fans.

Jeg har hermed fulgt opfordringen og sendt nogle billeder.
De første billeder er taget af vore egne biler.
Den mørkeblå tilhører min bror Tommy (medl. nr. A-293)



Den lysegrå er min.



Den lyseblå er vores nyerhvervelse, som vi skal bruge til reservedele. Det er i øvrigt vores Minor nr. 4.



Vores 3. bil (en 65'er) købte vi på Fyn. Det var godt nok en bid vej at køre, men den havde kun gået 80.000 km og havde de sidste 3 år stået blokket op i en garage.



Som det fremgår af billedet, blev vi nødt til at hugge bilen op på vores parkeringsplads, hvilket ikke var populært blandt gårdmændene. Dette problem er vi heldigvis ovre nu, da vi har lejet en garage. Her er min bror i øvrigt i gang med at renovere sin bil, så den kan blive klar til sommertræffet.

De følgende billeder er fra vores "mini-træf" i Kongelundskoven i sommers. Her var et pænt fremmøde (12-15 biler). Efter mødet kørte vi i konvoj til Christianshavns Vold, hvor man havde aftalt med en fotograf fra Amager Posten at mødes. Vi kom da også i avisen nogle uger senere.







PS: Er det rigtigt at en ny serie af Morris Minor er under produktion (oplysningen stammer fra det lokale værksted) ?

Hilsen fra to
Minor-entusiaster fra Amager
A-293 Tommy og A-387 Lars

Vi har modtaget....

Angående mit tidligere indlæg og Tom Heimarks sidste indlæg ang. original/uoriginal, har jeg ikke yderligere kommentarer, indtil videre, da jeg ikke synes, at jeg kan forklare min mening bedre end jeg har gjort. Men lad os vente og se, om der ikke er andre, der har en mening om den sag. Jeg kan udmærket se af de 4-5 indlæg, der har været, at jeg står ret så ene med mine synspunkter. Tom efterlyser en udførlig artikkel ang. montering af ratstamme med lås fra 1100/1300.

Særlig udførlig bliver den nu nok ikke, da der er noget siden, jeg har lavet det. Men i store træk og med ca. mål vil det begynde som alle gode opskrifter: altså man tager en ratstamme fra en 1100/1300 og korter selve stammen (og røret med bøsninger) op med ca. 50 mm, hvilket er lettest at gøre i den nederste ende ved flangen. Det eksisterende ophæng sænkes ca. 50 mm og flyttes ca. 55 mm længere fremad mod forenden.

For at forstærke ophængen, da det ny er flyttet ud hvor pladen ikke er så stiv, lægges der en forstærkning i form af en 2 mm plade mellem hanskerummet og bunden af instrumentbrættet og boltes fast med ophæng, pluds nogle ekstra bolte, hvorefter man monterer ratstammen, som vendes 180° for at den kan gå fri af instrumentbrættet. det vil sige, at man får multikontakten med blink, nedblænder, tudehorn, overhalingslys på sin højre hånd, som f.eks. i BMW, og ratlåsen på venstre hånd.

Det vil nok være klogt at løsne de 4 møtrikker, der sidder i bunden til fastspænding af tandstangen inden montering af ratstammen, sådan at tandstangen kan flytte sig lidt, hvis vinkelen på ratstammen er ændret. Hvis man ikke gør det, kan der komme et forkert vrid i tandstangen, som igen medfører hurtigere slidtage.

Så er der faktisk kun ledningsarbejdet tilbage. ledningerne fra den gamle tændingslås (som blændes af) føres ned til ratlåsen. Ledninger til blink, tudehorn, nedblænder (den gamle nedblænder i bunden fjernes) forbindes til multikontakten.

Når man har fået det hele til at virke, er der en ledning for meget, som kobles sammen med en strømførende, så har man også et overhalingslys. Da der ikke er kontrollampe i den nye kontakt til blink, skal der monteres en et andet sted.

Det er vist, hvad der er at sige om det. Det lyder sværere end det virkelig er. Jeg vil ihvertfald mene, at det er let sammenlignet med montering af f.eks. Marina 1.3 motor. For en ordens skyld må jeg hellere oplyse, at jeg ikke er udlært mekaniker, men møbelsælger. Hvis det stadig er en dårlig belyst artikel, er jeg villig til at hjælpe, hvis der er problemer, eller at låne min bil til eftersyn.

Jeg har siden sidst skiftet bil til en 1970 traveller, som jeg skal bruge til at køre i, og derfor udstyrer den så den bliver (efter min smag) så god og praktisk som mulig, uden hensyn til om den er original eller ej.

Vedlagt et billede og en tegning, som ikke fortæller så meget, men blot at det er muligt.

A-135

Tonny Christensen.

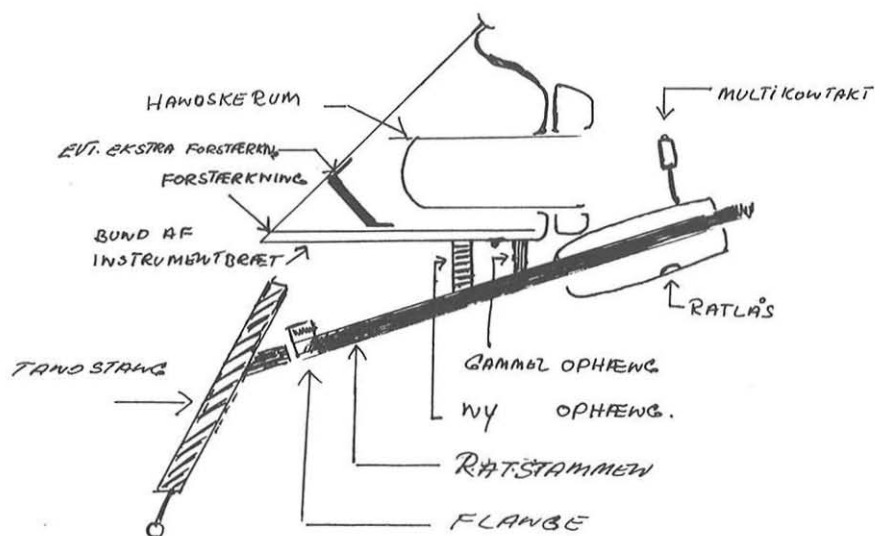
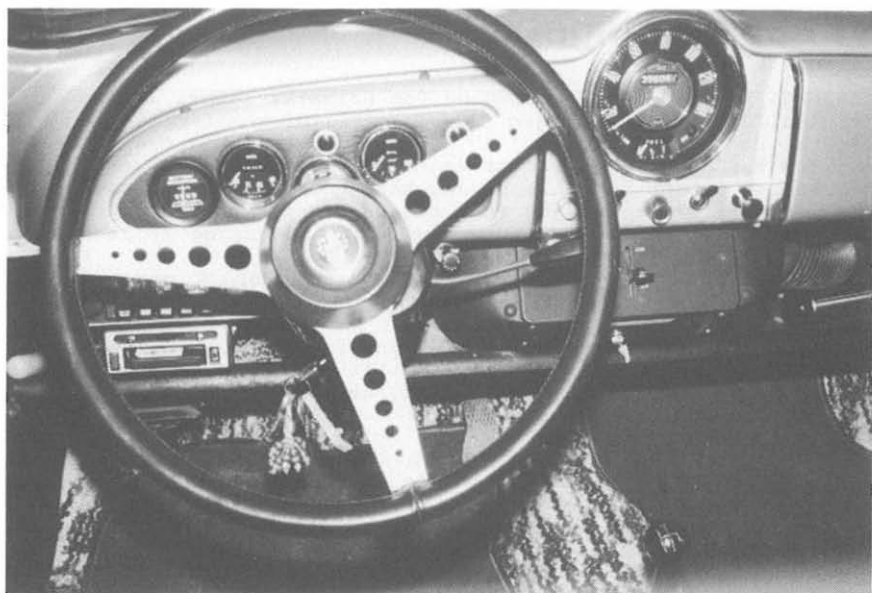

Klar til afgang fra sted og hjem - turen går til Oluf Søgård i Silkeborg.

Det kan afgjort mærkes at der er mere end den dobbelte vægt at slæbe afsted med, men det går fint uden at motoren bliver for varm.



Skulle nogen havarere eller få problemer her i nærheden kan jeg måske hjælpe for gode ord og en ringe betaling.

A-120 Anton Kamp Nielsen
Østergade 17
Asferg pr.
8990 Fårup.

Træf-tur bevis

Der er kommet et forslag fra A-193 Peter om et træf/tur bevis. Det går ud på følgende:

Der bliver evt. trykket et lille linieret kort som passer i størrelse med vores medlemsbevis. Det gælder så om at få så mange "kvitteringer" som muligt ved hvert træf eller tur. På disse arrangørerne en eller anden form for kvittering. Det kan være et stempel eller en underskrift. Der skal så om efteråret uddeles en præmie til det medlem som har flest "kvitteringer". Hvis flere medlemmer har samme antal, trækkes der lod, og til de som ikke får hovedpræmien udstedes diplomer.

Det gælder selvfølgelig kun nordiske træf og ture hvor hele Norden er indviteret.

DEBATTEN går videre

Original - u-original

Det glæder mig at høre om de skærpede regler for originalklassens præmiering. Det skal nok få flere til at kunne se det sjove i at lave en original Minor. Jeg håber det vil virke positivt for det er jo stadig muligt at finde alle stumperne, til at lave et sådant projekt. Det er det måske ikke om f.eks 5 år. I England kniber det allerede med at finde org. sæder og lign. Jeg glæder mig til 1984, hvor jeg regner med at kunne stille op med min cabriolet. Men jeg håber at der inden træffet i 83, bliver lavet et helt fast sæt regler, både for original og custom. Så ved en evt. dommerkomité, hvad de skal se efter.

Ang. kommende regler for præmiering?

Hvis man vil sætte en Minor i stand fra grunden, og hele vognen skal omlakeres. Må man så male den en anden farve, end den vognen havde da den forlod fabrikken? Dette selvfølgelig kun hvis indtrækket passer til farven, og denne fandtes i farvekataloget i det år bilen er fra.

Lad os sige at en Minor med det og det stelnr. i den og den årgang, fra fabrikken, var hvid. Kan man så efter de nye regler male den en anden original Minor farve?

Det kan tilføjes at dette ikke er velset i andre grupper af automobilfolk.

Venlig hilsen A-193 Peter Hage.

Svar: Først vil vi i NMMK understrege, at der i klubben ikke er noget der hedder custom-klasse. Der er ved præmiering af bilerne klasser for 2-dørs, 4-dørs, van, cab osv. Foruden disse forskellige modeltyper, har der de sidste år været oprettet en original-klasse. Dette selvfølgelig for at fremme lysten hos de enkelte medlemmer, til at holde bilen original.

Vi har i bestyrelsen lavet nogle regler for org.-klassen, som vi mener at kunne administrere. Medlemmerne kan så efter træffet komme med ændringsforslag, og derved være med til at stramme reglerne yderligere ved de efterfølgende træf.

SE DE NYE REGLER FOR ORIGINAL-KLASSEN ANDET STED I BLADET.

A-o21

Bogliste over ældre Morris-litteratur

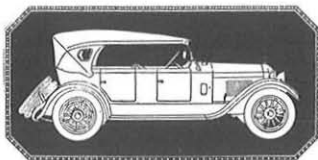

Køsters Boghandel

Jens Olesen
Postbox 209
Raadhustræde 2
8900 Randers
DENMARK
Telf. (06) 42 08 13
Postgiro 6 00 84 96

- Pitman's Book of The Morris 8 & Minor, 142 sider
vedligeholdelse af sideventilet, ill. 120,-
- The Bullnose Morris, tidlig Morris historie, incl.
service-håndbog, mange ill. 184,65
- Morris Minor. The British People's Car. 240 sider
200 ill. komplet modelhistorie 231,15
- Morris Minor 1948-70, 36 artikler og vejprøver
fra samtidige motorblade 100 A4-sider 115,-
- Morris Minor Collection no.1. 1948-80, vejprøver,
model introduktioner, om at købe brugt, m.m. 70 si-
der, 139 ill. A4-format 91,75
- Morris Minor. Purchase & Restoration. privat udgi-
vet hæfte på 21 sider om at købe og restaurere, 36,50
- Morris Minor. Service & Parts specialists. Navne og
adresser på leverandører af reservedele i England
36,50
- Morris Minor & 1000 Superprofile, nyhed, historie,
udvikling, specifikationer, klubber m.m. 56 sider,
90 fotos, 20 s/h kr. 115,-
- Desuden har jeg instruktionsbøger til de fleste år-
gange på engelsk eller dansk.
- Reparationshåndbøger:
- Haynes 024 Morris Minor 1000, 948 og 1048 cc fra
1956 til 1971 154,85
- Autobooks 770 Morris Minor 1952-71, alle modeller
132,50

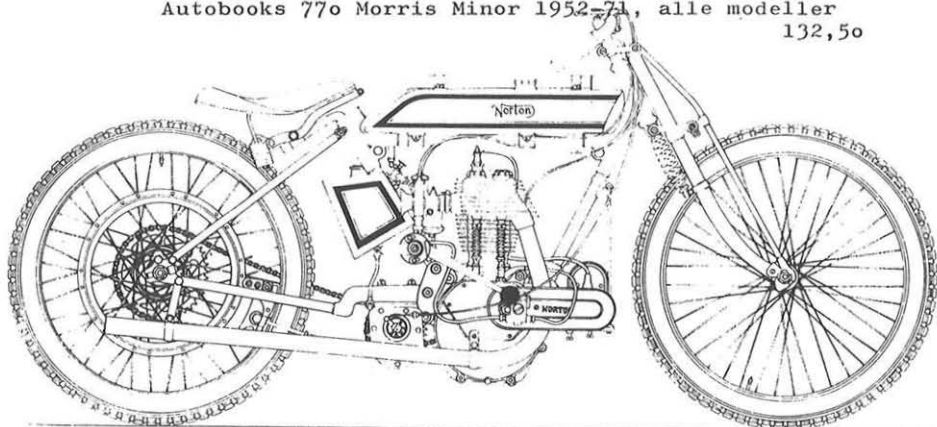

Kontor i Sverige: Jens Olesen, Gränsvägen 13, 137 00 Sverige, postgirokonto 441 78 07-7

Køb og Salg

Sælges: Luksus Tacaro bilsterioanlæg. Radio, båndoptager m/Equaliser, 30 watts forstærker og 2 højttalere. 3 mdr. gammelt, har kun siddet i bil i 8 dage. Pris: 3.300,- Dkr.
Henv.: A-281 Per A. Nielsen
Victoriaegade 30 A^I
5000 Odense c
Tlf: 09 141890

Sælges: Nye og brugte dele sælges. Rabat til medlemmer.
Henv.: A-120 Anton Kamp,
Østergade 17, Asferg,
DK-8990 Fårup.
tlf: 06 443295 og 06 418036

Sælges: Tværvange til Minor, massiv plade, pr. stk. Dkr. 275,-
Henv.: A-199 Peder Poulsen,
Vejlevej 13,
DK-7300 Jelling



Købes: Chassisramme til pick-up '69
Henv.: Erik Pedersen
Skolevej 4
5800 Nyborg
tlf: 09 311730 (mellem 18 og 19)

Købes: Brugt el. ny udvendig solskærm.
Værkstedshåndbog - helst dansk.
Henv.: A-332 Karsten R. Christensen
Gl. Landevej 18
Birkelse pr.
DK-9440 Åbybro

Købes: Støtfangere/kofangere foran og bak ønskes kjøpt. De må ha god krom og være komplette. Helst med støtfangerhorn. Hanskerom (Papp-delen) og hanskeromsluker til begge sider kjøpes. Lukene er av den minste typen. Originale lys, visker, choke og start brytere kjøpes. Delene kan eventuelt byttes i motordeler til 950 ccm eller 1098 ccm.
Henv.: A-057 Lidvard Lundanes
Eikenos 6020 Vegsund
Norge

Købes: Kofangerhorn.
Henv.: A-170 Karen Klausen
Hvejselvej 44
DK-7300 Jelling

Sælges: En Morris Isis, 6-cyl. 1956, køreklar, org. lak, meget fin stand, mange ekstra dele medfølger.
Henv.: A-016 Jens Chr. Jensen
Hørtoftevej 14
DK-2700 Brønshøj
tlf: 01 800772

Sælges: 2 røde forsæder á Dkr. 50,-
Henv.: A-097 Peter S. Myschetzky
Folkets Allé 22
DK-2000 Frederiksberg
tlf: 01 862289

Sælges: Morris 10 fra '39
Henv.: A-199 Peder Poulsen
tlf: 05 872216

Købes: 5 stk (eller flere) diagonaldekk 5.20 x 14 til minor. nye evt. lite brukte.
Også interessert i opplysninger hvor slike fåes kjøpt nye, og hvilken pris. Helst Dunlop, Avon eller annet engelsk.
Henv.: A-001 Ole Jørgen Østby
Persbråtan 2
Oslo 3, Norge

Mikansue Morris Traveller

* også de helt små til 10,00 d.kr.

Hvis model interesserede ellers kunne tenke sig en miniature udgave af sin egen Morris hjemme på hylden, så er det nu muligst for Woody folket at erhverve sig et Kit (samlesæt) i hvidmetal for ca.150,00 d.kr. alt incl.

Modellerne kommer fra England og vi kan risikere ventetid på op til 3 uger. Bestillinger sendes eller ringes til afdl. FYN.

Klubben sælger:

klæbemærke: 1 stk 10,- Dkr.
3 stk 25,- Dkr.

jakkemærke: 1 stk 20,- Dkr. (leveringsdygtig ca. pr.1. juni)

Rabatsatser:

BIL & MASKINBROMS, KRISTIANSTAD

giver rabat på bremse og koblingsdele ved forevisning af gyldigt medlemskort.

DOMI - Morris Vejle

giver op til 15% rabat, ved køb over 100,- Dkr.

B.J.AUTODELE, SVENDBORG.

Morris tilbehør: Weller Wheel - 8 spoke 5½ x 13 hvid el.
Super Magnum pr. stk. 362,00 d.Kr.
Samme i 7 x 13 hvid pr. stk. 454,00 d.Kr.
Mangels - 8 spoke 5½ x 13 Cromer pr. stk. 524,00 d.Kr.
Samme i 7 x 13 Cromer pr. stk. 617,00 d.Kr.
Frontspoiler Trans AM 517,00 d.Kr.
Skærmforøgere sæt (4) 372,00 d.Kr.
Ventildæksel i sort og cromer 320,00 d.Kr.
Knastæksel " Farst Road " 450,00 d.Kr.

B.J.Autodel, Viebåltet 1, DK-5700 Svendborg.

Telf. (09) 21 99 60.

(rabat kun ved forevisning af gyldigt medlemskort)

Ved gennemgang af vore foto fra 1982 træf i Norge, stødte vi på dette billede. Nu da træffet 1983 nærmer sig, får man den tanke, om den ældre herre kommer igen ?
For var han ikke den ældste i Norge ?



Med venlig hilsen A-230 Anton Sørensen H-301 Åse Pedersen

Nye medlemmer

- A 364 Jørgen Søndergård,
Dannelskovej 50, DK-5690 Tommerup. Danmark.
- A 365 Bjarne Hansen,
Kirkevænget 17, DK-6200 Åbenrå. Danmark.
- A 366 Hans Poulsen,
Strandparken 9, Falsled pr. DK-5642 Millinge. Danmark.
- A 367 Philip Rannje,
Stilledal 17, IMF, DK-2720 Vanløse. Danmark.
- A 368 Henning Kristensen,
Thybovej 16, Knudstrup pr. DK-8620 Kjellerup. Danmark.
- A 369 Frank Boe Christensen,
Absolonsgade 44, 1.tv., DK-5000 Odense C. Danmark.
- A 370 Bo Thuelund Hansen,
Hedebovej 18, DK-5474 Veflinge. Danmark.
- A 371 Jens E. Grasto
Marlevej 14, DK-2950 Vedbæk. Danmark.
- A 372 Jørn Lund,
Kollegiebakken 6, 1915., DK-2800 Lyngby. Danmark.
- H 373 Kate Nielsen,
Dalvangsvej 37, st.th., DK-2600 Glostrup. Danmark.
- B 374 Carsten A. Frederiksen,
Veflingeskovvej 11, DK-Veflinge. Danmark.
- A 375 Jan Bøgely,
Skovalleen 17, DK-5250 Odense SV. Danmark.
- A 376 Richard Lund,
Vestre Allé 37, DK-8600 Silkeborg. Danmark.
- A 377 Søren Jørgensen,
Rugårdsvej 604, DK-5210 Odense NV. Danmark.
- A 378 Erik Nielsen,
Abigaelsvej 6, DK-5000 Odense C. Danmark.
- A 379 Søren Eltzholtz,
Strubjerg 184, DK-9400 Nørresundby. Danmark.
- A 380 Carsten Fjeldsted,
Barritlanggade 195, DK-7150 Barrit. Danmark.
- A 381 Annie Svendsen,
Gartnervænget 9, DK-5800 Nyborg. Danmark.
- A 382 Henrik Plambech,
Hestehavevej 11, DK-4930 Maribo. Danmark.
- A 383 Erik Johnsen,
Hobovej 29, DK-2500 Valby. Danmark.
- H 384 Dorte Danielsen,
Byledet 2, DK-2820 Gentofte. Danmark.

- A 385 Svend l. Christensen,
Energivej 14, 2., DK-8900 Randers. Danmark.
- H 386 Ketty Rasmussen,
Sorøvej 484-486, Rislev pr. DK-4700 Næstved. Danmark.
- A 387 Lars Brandt,
Brydes Allé 94, 2.tv., DK-2300 København. Danmark.
- A 388 Steen Pedersen,
Smedetoften 8, Vrold pr. DK-8660 Skanderborg. Danmark.
- A 389 Niels Hjortlund Nielsen,
Dalgasvej 3, DK-6623 Vorbasse. Danmark.
- B 390 Aksel Søndergård Andersen
Hans Bojes Allé 20 a, Krstrup pr. DK-8900 Randers. Danmark.
- A 391 René W. Seidelin,
Holkebergsgade 16, 4.th., DK-9000 Ålborg. Danmark.
- A 392 Jesper Kjæretoft,
Sandbakken 43, DK-4700 Næstved. Danmark.
- A 393 Ernst Larsen,
Svendborgvej 15, DK-5762 V. Skerninge. Danmark.
- A 394 Svein Storsveen,
Hestehagen 1, N-1360 Nesbru. Norge.
- A 395 Karsten Andersen,
Lindevænget 8, DK-7361 Ejstrupholm. Danmark.
- A 396 Tore Fogh,
Kirkebakken 46, DK-8330 Beder. Danmark.
- A 397 Ove Brandt,
Kornetparken 132, DK-9310 Grinsted. Danmark.
- A 398 Hans Gaarn Svendsen,
Flyet 15, Vodskov pr. DK-9310 Grinsted. Danmark.
- A 399 Preben Lemming,
Låsbygade 104, 1.th., DK-Kolding. Danmark.
- A 400 Tommy Jensen,
Gudrunsvvej 46, 6.th., DK-8220 Brabrand. Danmark.
- A 401 Lise Trille Møller,
Skibhusvej 87, 1., DK-5000 Odense C. Danmark.
- A 402 Per Jacobsen,
Ådalsvej 347, DK-5230 Odense SV. Danmark.
- A 403 Tom Windmar,
Næsset 46, DK-5330 Munkebo. Danmark.
- H 404 Tina Clemmensen,
Hygumvej 45, DK-7300 Jelling. Danmark.
- A 405 Børge Friis,
Præstegade 17, DK-6760 Ribe. Danmark.
- A 406 Bo Andersen,
Elmevej 3, DK-6760 Ribe. Danmark.
- A 407 Palle B. Hansen,
Kristiansdals Allé 11, DK-5250 Odense SV. Danmark.

Nye adresser

- A 050 Jøran Klafstadbakken,
Brochmannsgt. 4, Oslo 4. Norge.
- A 126 Hans-Ole Holm,
Færgegårdsvej 22, DK-5700 Svendborg. Danmark.
- A 136 Fredrik H. Beck,
Byledet 2, DK-2820 Gentofte. Danmark.
- A 182 Hans Dalsgård,
Sinkbækvej 15, Flynder pr.DK-7660 Bækmarksbro. Danmark.
- A 200 Christian M. Bach Hansen,
Grønnegade 2, DK-7300 Jelling. Danmark.
- A 211 Ove Dan,
Christianevej 86, st.th., DK-2860 Søborg. Danmark.
- A 308 Bjørn Jensen,
Vesterbrogade 73, DK-7100 Vejle. Danmark.



Har DU betalt din kontingent for '83

Har vi ikke modtaget din indbetaling inden 14 dage, betragtes du som udmeldt - og dette er det sidste »Norminor« du har modtaget.

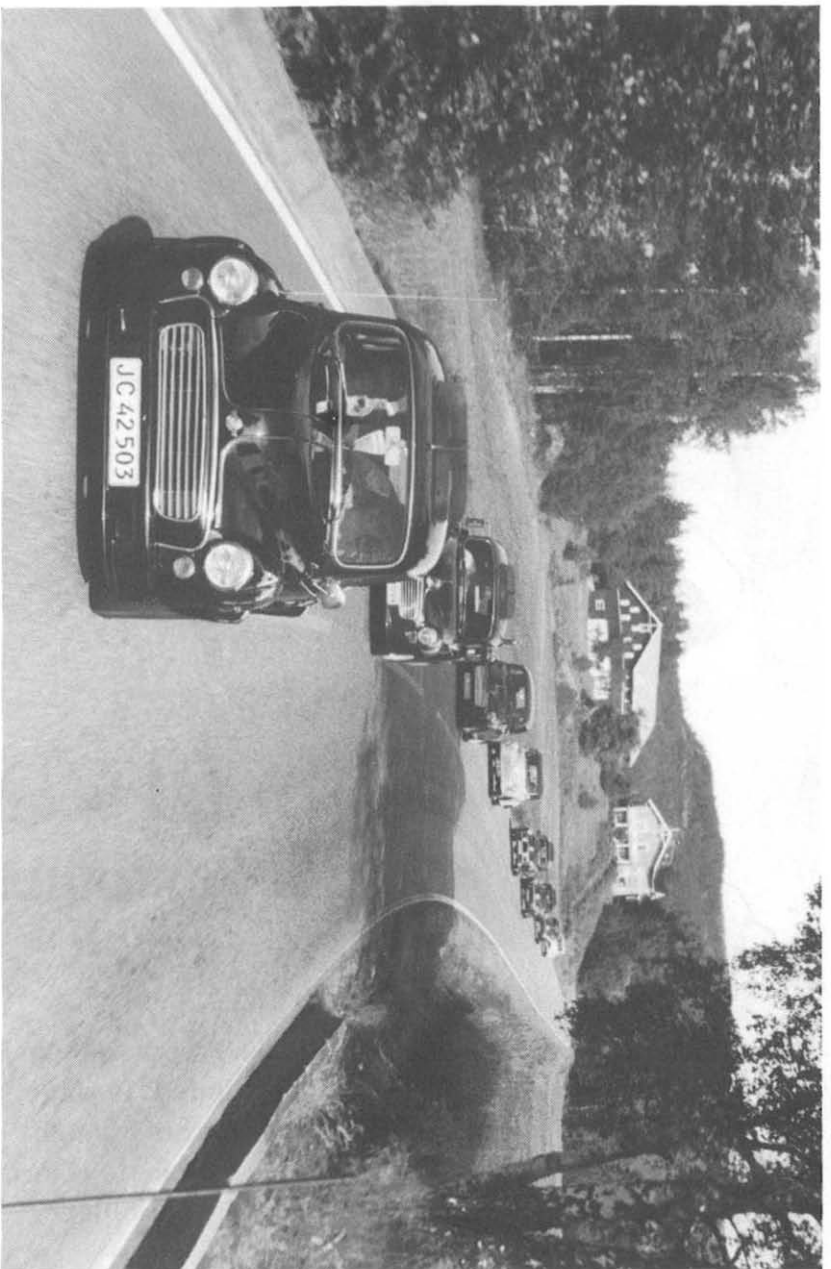

Hjemtur fra sommertæffet '82 i Kongsberg - Vel mødt ved Silkeborg i '83.