

NORMINOR

Nr. 27 - december 1983

MEDLEMSBLAD FOR NORDISK MORRIS MINOR KLUBB

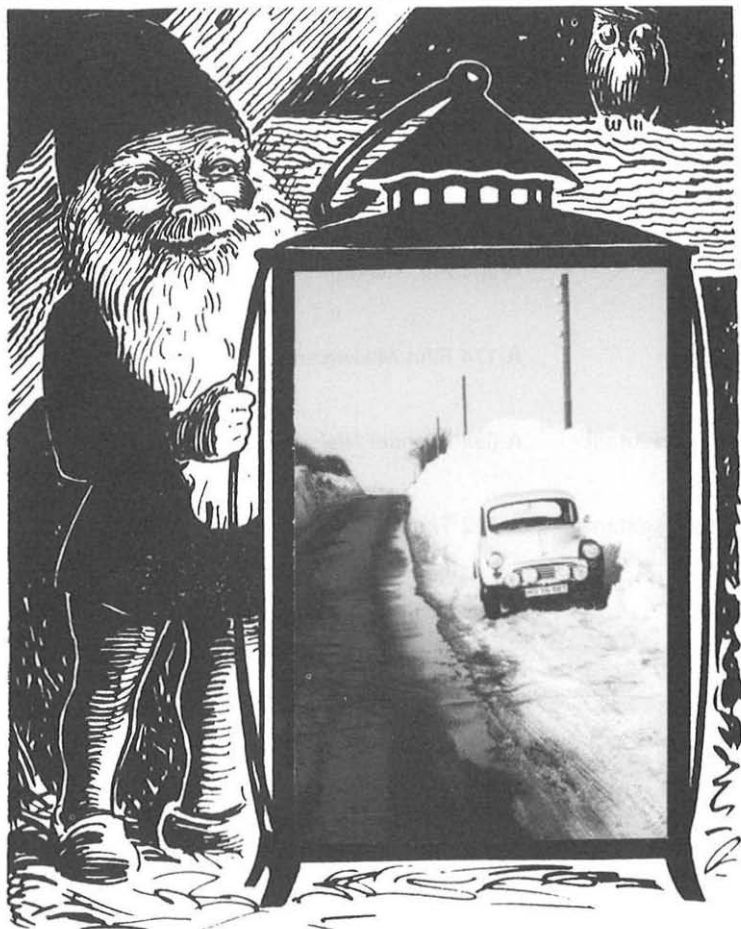

Vinteren står for døren

NMMK

Stiftet i Oslo 18. september 1978

Adresse Box 8 - 7300 Jelling - Danmark **Postgiro** 3 36 47 12

Kontingent A-medlem (medlemmer med bil) 100 Dkr.
pr. kalenderår B-medlem (medlemmer uden bil) 80 Dkr.
 H-medlem (Husstandsmedlemmer) 40 Dkr.

Formand	A-021 John Jensen	Hvejselvej 44 DK-7300 Jelling
Næstformand	A-232 Morten Westermann	Sortebrødre Torv 1 DK-5000 Odense C
Sekretær	A-231 John Madsen	Fjellebrovænget 9 DK-5230 Odense M
Kasserer	A-281 Per Nielsen	Victoriagade 30A DK-5000 Odense C
Styremedlem	A-174 Finn Mikkelsen	Finlandsvej 4A st. tv. DK-7100 Vejle
1. varerepræsentant	A-099 Michael Nielsen	Højmevej 5 DK-5250 Odense SV
2. varerepræsentant	A-212 Thomas Nielsen	Engsvinget 11 DK-5250 Odense SV
Revisor	A-082 Jens Mondrup	Hygumvej 45 DK-7300 Jelling

NORMINOR

NMMK's medlemsblad

Box 8 - 7300 Jelling - Danmark

Redaktør A-232 Morten Westermann
Medarbejdere Styrets medlemmer

Deadline 10. februar - 10. april - 10. juni - 10. august - 10. oktober - 10. december

STEDSGRUPPER

Navne og adresser på NMMK's kontaktpersoner

Oslo	A-001 Ole Jørgen Østby - Box 37 - Hovseter - Oslo 7 - Tlf. (02) 14 97 48 - (kl. 8-14) (02) 45 56 25
Ålesund	A-057 Lidvard Lundanes - Eikenos - N-6020 Veggund - Tlf. (071) 30192
Sødra Sverige	A-077 Peter Hellstrøm - Lilla Möllevångsgatan 12 - S-25235 Helsingborg - Tlf. (042) 14 16 96
Aalborg	A-176 John Hollander - Johannesmindevej 4 - DK-9000 Aalborg - Tlf. (08) 13 15 87
Randers	A-120 Anton Kamp Nielsen - Østergade 17 - Asferg - DK-8990 Fårup - Tlf. (06) 44 32 95
Midtjylland	A-096 M. Bjerregaard Jensen - Bakkevej 5 - Borre - DK-8850 Bjerringbro - Tlf. (06) 87 18 79
Østjylland	A-082 Jens Mondrup - Hygumvej 45 - DK-7300 Jelling - Tlf. (05) 87 23 97
Vojens	A-104 Finn Nielsen - Vestergade 41 - DK-6500 Vojens
Fyn	A-419 Klaus Rasmussen - Bystævnevej 21, 3.tv., - DK-5200 Odense V - Tlf. (09) 16 76 62
København og omegn	Ny kontaktperson søges
Sydsjælland	A-345 Kaj Larsen - Brygvej 2 - DK-4700 Næstved - Tlf. (03) 72 63 34
Sydfyn og øerne	A-299 Erik Lassen - Møllevej 5 - Ulbølle - DK-5762 V. Skerninge - Tlf. (09) 24 10 15

Formandens side

Året er ved at nærme sig sin afslutning, og mange af os begynder at se tilbage på 1983. Nogle med gode oplevelser og andre (forhåbentlig få) med mindre gode oplevelser.

Hvad styret har oplevet vil jeg ikke udpensle her, da der andetstede i bladet er referat fra generalforsamlingen, og de årsberetninger der blev fremlagt.

Vi har desværre endnu ikke modtaget materialer om sommertræffet i 1984 (d.13-15 juli) fra A-077 Peter Hellström. Men vi håber at have noget i det første blad i det nye år.

Desuden mangler vi fortsættelsen på A-297 Ove Dalgårds Portugal-tur - og A-057 Lidvard Lundanes motortuning. Og Ole Østby (ool) har udsat sin beretning om NMMKs historie, - så der er noget at se frem til i 1984.

Og selvfølgelig ser vi også godt snart den historie DU stadig brygger på, om din eller kammeratens Minor. Vi trænger til den nu.

Wollongong MMCC !!!! Hvad er det?

Det er såmænd en Morris klub i Australien, med adressen box 64, Warrawong N.S.W. 2502. Det er én ud af mange andre klubber som NMMK bytter klubblade med. Vi giver dig flere adresser inde i bladet. Giv os besked hvis vi mangler nogen.

Kontingentet for 1984 holder vi endnu et år på kr. 100.-. Det kan vi gøre fordi vi laver visse besparelser. Bl.a. vil Norminor blive sendt som postbesørget blad. Det vil sige at bladet bliver sendt uden at komme i kuvert.

Vi vil også skærpe kontrollen med rettidig indbetalinger og tilmeldinger til klubben. Kontingentet skal betales på vedlagte girokort mellem d.2.1. og d.29.2. Betaler man efter denne dato, må man som straf betale for de Norminor man ikke har fået.

Endelig vil jeg gøre opmærksom på at det nye år starter med et træf allerede i februar måned. Det er Oslo-gr. der arrangerer NMMKs første VINTER TRÆF. Jeg håber at en ny tradition er skabt. I Østjylland er man allerede gået igang med at gøre et par biler klar til turen. HUSK TILMELDING.

Til slut vil jeg på styrets vegne ønske jer alle

ET GODT NYT MINOR ÅR.

Vi kommer igen med et, forhåbentligt alletiders nummer af NORMINOR, omkring begyndelsen af marts.



A-021 John.

NMMK's Generalforsamling d. 12-11-83

NMMKs årlige generalforsamling blev i år afholdt på Tørring Skole. Dagsorden ifølge vedtægterne.

P.1. Mødet blev åbnet af formanden, A-021 John Jensen, der bød alle velkomne. Dirigent og referent blev valgt. Dirigent 231 John Madsen gennemgik dagsordenen, og gik derefter over til punkt 2 - årsberetninger fra styre og lokalgrupperne.

P.2. Formanden gennemgik styrets årsberetning. Derefter fulgte beretning fra Oslo - læst af 005 Olav Bjørge, Østjylland af 082 Jens Mondrup, Vojens af 104 Finn Nielsen. Desuden havde vi modtaget årsberetninger fra Ålesund og Næstved som blev oplæst af styret, da der ikke var nogen tilstede fra disse grupper.

Årsberetningerne kan ses på de følgende sider.

P.3. A-307 Pia Nielsen gennemgik et midlertidig regnskab for perioden 1.1.-31.10. Det endelige regnskab foreligger i januar. Regnskabet for sommertræffet blev forevist, som sammenlagt med salget af T-shirts og lignende på pladsen, viste et overskud.

P.4. Da der ikke var andre end det "gamle" styre på valg, og der ikke var kommet ændringsforslag til vedtægterne udgik punkt 4.

P.5. Ordet var frit, og der var mulighed for at komme med gode råd og spørgsmål til styret.

A-120 Anton Kamp lagde ud med at kritisere træffet i Silkeborg. Han mente det var for dårligt at folk ikke kunne finde ud af at rette sig efter almindelige campingregler. Bl.a. at der ikke var ro om aftenen efter kl. 10.00.

Det kom der en længere snak ud af og nogle mente at man måtte lave de fremtidige træf "alkohol-frie".

A-230 Anton Sørensen mente ikke at Svenskerne skulle have træffet til næste år, når ikke én af dem viste sig på træffet i 83. Han forstod heller ikke at styret følte sig sikre ved at lade én mand alene stå for næste års arrangement.

Styret fortalte at vi kender så meget til Peter Hellstrøm, at vi ikke er bange for at lade ham klare Sommertræf 84, og han har også flere hjælpere i området. Løvrigt havde både 230 Anton og 021 John (+flere) været til et fantastisk tilrettelagt træf i Sverige i 1982, tilrettelagt af 077 Peter Hellstrøm.

005 Olav Bjørge gjorde også opmærksom på at det ifølge klubbens tradition skal gå på omgang i Norden.

230 Anton spurgte da hvorfor det ikke blev holdt i Suomi-Finland. Det blev af et af medlemmerne oplyst at de få medlemmer der er i Finland, ikke ønsker at arrangere træf.

Under mødet kom vi naturlig også ind på vort medlemsblad Norminor. 104 Finn Nielsen gav udtryk for at han var tilfreds med bladets indhold og dets tekniske forbedringer i 1983.

Andre mente at der burde være mere Morris stof og billeder i bladet. Noget styret kun kunne give dem ret i, men det kræver at flere medlemmer sender materiale til os.

Referent 174 Finn Mikkelsen.

Arrangements- kalender

Tid	Mål	Arrangør
18. februar	Generalforsamling	Østjyllandsgr.
25-26. februar	Primus Treff	Oslo gr.

Oslo gr. afholder møde 1. onsdag i måneden.
Mødested mai-okt: Rodeløkken kafé, Bygdøy
- nov-apr: Kjemisk Inst., Blindern
(hvis ikke annet er kunngjort i NORMINOR)

Fyn gr. afholder klubbmøde hver den 1. onsdag i måneden, Vesterbro 99, Odense

Østjylland afholder klubhusdag hver 3. søndag i måneden og hver 1. onsdag i måneden.

Alle som er - eller skal i gang med aktiviteter, bedes skrive til klubben, så hurtigt som muligt.

På denne måde kan vi undgå »overlapping« af arrangementer.

NMMK's Årsberetning

Kort tid efter at vi var valgt ind i nov. 82, holdt vi et møde for at lægge fast hvilke emner vi skulle lægge ud med.

D. 8. jan. holdt vi et planlægningsmøde for samtlige kontaktpersoner. På dette møde blev det bl.a. besluttet hvor i Danmark at årets sommertæf skulle afholdes.

Ved samme lejlighed kom det "gamle" styre med alle materialer der tilhørte klubben - en Minor van proppet med mapper, kasser, papirer, klubflag, gamle Norminor og alverdens ting og sager. - Da gik det ligesom op for os hvad det var vi havde indlådt os på.

Tiden nærmede sig da det første nummer af Norminor skulle laves. Vores næstformand, som står for bladet, fik adskillige aftener til at gå med at få det hele til at passe sammen - og ændret det der skulle ændres.

Vi andre forsøger så hvergang at hjælpe til med at skrive rent og lign. Den forbedring der er sket med henhold til trykningen af bladet, skyldes dog udelukkende Morten.

Regnskabet - er også noget at et arbejde nu, med det medlemstal vi er oppe på.

Hvis man ser på den første side i kassebogen fra 1978, kan man ikke lade være med at trække på smilebåndet. Der står, for hele året, 3 stk. betalende medlemmer.

Det var oprindeligt 281 Per Nielsen der blev valgt ind som kasserer. Så var det meningen at Pia skulle hjælpe hen ad vejen. Men efter at Per gik igang med sit pick-up projekt, blev det hurtigt Pia der overtog hele regnskabet.

Årets store begivenhed - Sommertræffet - var nok det vi var mest spændte på at skulle igang med.

Vi var klar over at der ville komme mange biler, og havde selvfølgelig også en masse idéer om hvad der skulle ske på træffet.

Styret blev også klar over at der måtte hjælp til. Derfor blev Midtjyllands-gr. bedt om at finde et egnet sted i Silkeborgegn. De kom med 3 steder at vælge imellem. Efter en del diskussion og nogle møder fandt vi frem til Jyllands Ringens Camping.

Der var ca 75 - 80 Minorer tilmeldt til træffet da vi kørte derop torsdag formiddag, og det planlagde vi så det hele ud fra. Så skete der det, som ofte sker i klubben. Der kom lige futtende et par stykker som havde glemt at melde sig til.

Men - det blev faktisk til 30 - 35 extra biler som ikke var meldt til. Der er som regel 2 - 3 personer i hver bil, og de fleste ville også gerne med til spisningen. Derfor gik alt for meget af styrets tid med at indskrive og vejlede ikke-tilmeldte medlemmer, og vi havde ikke det overblik over træffet som vi ønskede. Teltene kom også til at stå lidt tættere end nødvendigt. Havde alle meldt sig til rettidigt havde vi fået mere plads til vor rådighed.

Trods visse kedelige hændelser håber vi at de fleste fik en god og hyggelig week-end ud af det.

Bestyrelsen blev helt sikkert en erfaring rigere.

Medlemstallet - vi startede d. 1.1. med nr. 328 og har nu pase-
ret medlem nr. 600.

Det er vældig godt med så mange nye medlemmer. Det giver penge
i kassen, - men det har også en bagside.

Nye medlemmer har ikke længere det samme forhold til klubben,
og føler ikke den samme ansvar for klubbens eksistens som med-
lemmer havde for 2 - 3 år siden - men det kan man vel heller
ikke forlange når man blot er et nummer blandt 300 andre nye
medlemmer.

Det giver også problemer for styret. Det er frygteligt svært at
beregne hvad der skal købes ind af T-shirts, jakkemærker og lig-
nende ting når medlemstallet hele tiden øger så stærkt.

Vi venter også spændte på at se hvormange af de nye der blot er
"døgn-fluer" og melder sig ud ved årsskiftet. Jeg vil her benyt-
te chancen til opfordre jer til ikke at prøve at presse nye med-
lemmer ind i klubben. Det kan der aldrig komme noget godt ud af.

Vi har omsider fået lavet de Grill-emblemer som det tidligere
styre gjorde de indledende øvelser til for ca. 2 år siden. Men
vi er noget skuffede over at der ikke var større opbakning end
der var. 35 emblemer blev der bestilt - det er ikke mange. Men
det er selvfølgelig altid svært at sælge noget der ikke kan vi-
ses frem.

Vi håber at kunne lave et parti igen i begyndelsen af 1984.

Styret har også i årets løb fået lavet T-shirts, stofmærker,
bagrude streamers, strygemærker, plakater til træffet og langt
om længe blev vi også færdige med den informationsfolder der
var med det forrige Norminor.

Alt ialt mener vi nok at vi har nået en hel del i årets løb.
Vi mener selv at vi nogle gange har haft lige rigeligt at se til,
men det første år er vel altid sværest når man starter på no-
get nyt.

Til slut vil jeg takke alle i klubben der har sendt materiale
til klubbladet, eller hjulpet til på en eller anden måde.

En speciel tak til Midtjyllandsgruppen som var en fantastisk
hjælp til årets Sommertræf.

Og også en tak til lokalgrupperne der har lavet arrangementer
af den ene eller anden art - for ligesom at aktivere medlemmer-
ne rundt om i Norden.

Så håber vi blot at 1984 bliver et endnu bedre Minor-år end 83.

A-o21 John

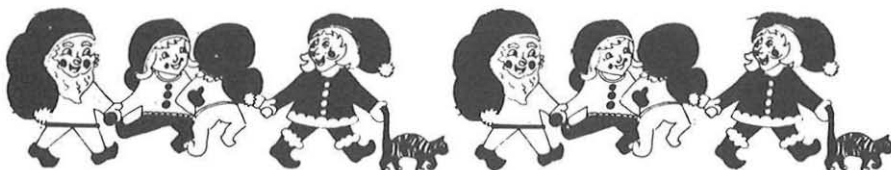

Årsberetning fra Oslo-gruppen

Oslogruppen har fulgt sitt mønster fra tidligere år.

Møtene har vært holdt 1. ste onsdagen i måneden.-På Kjemisk Institutt,Blindern i vinterhalvåret,og på Rodeløkken kafé på Bygdøy i sommerhalvåret.

Det er den "harde kjerne" som møter opp hver gang.Vi skulle selvfølgelig ønske at fremmøteprosenten hadde vært større. Vi regner med at gruppen består av ca 35-40 medlemmer (A-B-H). Til gruppen regner vi med alle som bor innenfor et omeråde av 250 km i diameter med Oslo i sentrum.

Første møtet i januar 83 annonserte vi med gratis pizza,-det lokket ikke noen nye til! På novembermøtet blir gratis vinter-sjekk på Minoren lokkematen!

Vintermøtene utarter seg med at vi viser lysbilder og film, motorfilmer utlånt fra Leyland Norge,Castrol Norge eller BP. Våre damer er snille og baker kaker mm som vi har å kose oss med,-vi hygger oss sammen.Det er alltid noen som har noe nytt og fortelle,noen har kommet over en Minor til salgs,-et gunstig delekjøp,en ny idé,---eller har vært på fisketur! Vi er så heldige at vi får låne et stort auditorium (til oss 10-15 medlemmer) for visning av lysbilder og film.

Utemøtene starter på Rodeløkken kafé,noen ganger blir vi der,-men som regel reiser vi et annet sted for å spise pizza,eller for å grille ute i det fri.Grillkveldene foregikk på Huk/Bygdøy og på Hvervenbukta.På juni-møtet koste vi oss med grilling hjemme hos 066 Anne Karin og 115 Øyvind.

Til sommertreffene i Silkeborg møtte Oslogruppen frem med 13 medlemmer i 9 minorer.Gruppens medlemmer hadde det fint, arrangementet var enestående bra,-turen frem og tilbake gikk også for seg uten uhell.

Senere på sommeren,-19-21 august avholdt gruppen sitt "minitreff" i Oddane Sand i nærheten av Larvik.Dermed ønsket vi medlemmer fra Danmark og Sverige velkommen. Disse uteble,-og det gjorde også mange norske medlemmer vi hadde regnet med.Våret og treffene ble likevel en fin begivenhet for oss 9 medlemmer(og andre) som møtte frem i sine 6 minorer,---et minitreff.

Gruppen feiret klubbens 5 ÅRS dag tre ganger.Først på medlemsmøtet først i september,så på en utflugt søndag den 18. sept.,og for tredje gang på Peppes Pizza dagen etter,-den 19. På medlemsmøtet var de tre som stiftet klubben for 5 år siden tilstede:001 Ole,002 Olaf og Agnes,-som var sekretær den gangen. Søndagsutflugten d.18.besto av kun 4 biler,det var få som hadde anledning den dagen.Desto flere var det på Peppes dagen etter,5 ÅRS-dagen ble feiret!

Styret i gruppa forsøker og skaffe sine medlemmer fordelaktige tilbud på deler,verktøy,olje mm.Sist gang vi omsatte olje,var det ~~6-7~~⁷⁻⁸ liter helårsolje (10-40W) til 9.50 kr pr.l.

Økonomisk greier vi oss ved hjelp av loddsalg.Det er ikke store utgifter vi har,da porto til våre medlemsrundskriv kjøres på frankeringsmaskin av et av styremedlemmene,-gratis!

Det sittende styret har jobbet bra sammen da det har vært behov for det. Vi kjenner hverandere godt fra den tid da NMMK styret satt i Oslo.

Årsberetning fra Østjylland

ÅRET DER GIK:

Faste klubdage: D. 1. onsdag (kl. 19) og den 3. søndag (kl. 14) i hver måned. Søndagene er fortrinsvis blevet brugt til restaurering af vort klubhus.

Bestyrelsesmøde: Den sidste onsdag i hver måned.

12.febr.: Generalforsamling i klubhuset ved Bredsten. Mange var mødt op. 6 personer blev valgt til bestyrelsen. Om aftenen blev der spillet op til fest.

1.april: Årets første tur gik til Herning, hvor der var Custom Car Show. 9 biler var afsted. Vi så også starten på DM i rally.

23.april: Vojens-gruppen havde arrangeret "Æ HUGGERTUR" til Tyskland. 4 østjydske biler var med.

3-5juni: Østjydsk Minitræf ved Fårup Sø. Her var ca. 20 Minorer mødt op. Der var besøg fra København-, Fyn-, Nordjylland- og Vojensgrupperne. På programmet var bl.a. tur til Løveparken, konkurrencer og en rotur på Fårup Sø.

9.juli og 13. aug.: Medlemmer fra Østjylland var ude og danne spalier for 2 brudepar. Fyn og Vojens assisterede.

14-17.juli: Det store sommertræf i Silkeborg med Midtjylland som arrangør. Over 100 Minorer havde klaret turen. Mange fra Østjylland var mødt op til årets Minor-begivenhed.

21.aug.: Debatmøde i klubhuset. Vi diskuterede sommertræffet på godt og ondt, samt medlemskab af Østjylland. Resultat af det sidste: Man skal være medlem af NMMK, for at være med i Østjylland. Skæringsdato: 1/1 1984.

28.aug.: Fyn-gruppen havde inviteret til Egeskovtur. 5 biler fra Østjylland var med. Vi så museet og slottet, og derefter var der arrangeret konkurrencer for Morrissen. Om aftenen var vi på Ryslinge kro, hvor vi fik stegte ål.

17.sept.: Fødselsdagsfest i klubhuset. NMMK fyldte 5 år og Østjylland næsten 3 år. For at komme ind, skulle man være klædt på i 50'er stil. Ca. 25 medlemmer mødte op.

7. dec.: Juleklip i klubhuset. Der pyntes til afslutningen.

18. dec.: Juleafslutning med gløg og æbleskiver. Rigtig hyggeligt aften med bankospil og knas.

GODT NYTÅR !!

A-o82 Jens

Vojens

ÅRSBERETNING FRA VOS OM I VOJENS.

Vores gruppe herved er efterhånden vokset til 15 "medlemmer"
Vi har ikke som andre grupper bestyrelse osv. Vi mødes engang
imellem når vi synes vi trænger til lidt klog snak igen.
Sådan kører det i Vojens.

KAMPAGNEAFTEN:

Carsten Wivel fra MG-klubben og undertegnede prøvede sidste
vinter med såkaldte kampagneaftener på Hotel Over Jerstal
den første mandag i hver måned. Det blev kun afviklet 4 gange,
hvorefter vi besluttede os for at stoppe dette p.g.a. for
lidt fremmøde.

TYSKLANDSTUR:

Den 23. april afholdte vi vores første ophuggertur til Tysk-
land. Der var ialt fremmødt 18 biler, hvilket vi synes er
udmærket. De kom både fra Østjyllandsgruppen + Fynsgruppen.
Der blev købt en del stole, el-ventilatorere osv.

RØMØTUR:

Den 2. juli havde vi vores årlige Rømøtur. Tilslutningen var
dog ikke overvældende, men dette skyldes andet "arrangement" i
Østjyllandsgruppen. Turen startede som sædvanligt om i Vojens.
Vi kørte derefter ud på Go-cart banen, hvor vi fik et par
sjove omgange. Herefter vendte vi snuden mod RØMØ, og som
sædvanligt fristes man til at sige, var vejret ikke med os.
Med vi fik da vores tur med Æ SPRITTER.

TYSKLANDSTUR:

Den 1. oktober blev tur nr. 2 arrangeret. Denne gang med 9 biler.

ANDRE MØDER:

Vi har desuden i det forløbne år afholdt et par møder hos
undertegnede.

Med venlig hilsen og alle ønskes en god jul og et godt nytår
A-104 FINN

Årsberetning fra Ålesunds-gruppen

Gruppen er så liten at vi foreløpig ikke synest det er nødvendig med faste medlemsmøter. Somregel treffes vi ofte likevel. Aktiviteten siste året har stort sett bestått i restaurering av bilene, og fellestur til treffet i Silkeborg. Denne treffet var uten tvil det beste treffet i NMMK's historie. Vi ser frem til treffet neste år, og håper å kunne møte med samtlige medlemmer også neste år!

Ålesundgruppen har en tid arbeidet med å få leie et lokale der vi kunne holde til å restaurere Minorer. Det lokalet som vi hadde størst forhåpninger til, ser nå ut til å bli leiet ut til andre formål. Vi vil holde øye og ører opne for eventuelle andre muligheter. For å finansiere et slikt prosjekt er det mulig at vi må la personer som ikke har Minor benytte lokalet.

Planer for neste år:

- Restaureringslokale.
- Sommertreff 1984.
- Velge Kasserer.
- Få laget medlemskort.
- Skaffe nye medlemmer.
- Skaffe restaureringsobjekter til interesserte personer.
- Viss det er ønske om det fra noen medlemmer, begynner vi med faste medlemsmøter.
- Holde kontakt med andre Motor historiske klubber.

Med hilsen A-057 *Lidvard Svindanes.*

Årsberetning fra Midtjyllands-gruppen

Største aktivitet i Midtjyllands-gruppen i dette år har vært sommertræffet, der arrangeredes i Silkeborg med meget stor tilslutning. Træffet har vært omtalt i bladet og skal derfor ikke kommenteres yderligere her.

Ellers har det vært småt med aktiviteter i det midtjyske. Det har vært svært at samle gruppens medlemmer til ture og møder. - Men vi prøver igen til foråret.

Som kontaktperson har jeg haft mange henvendelser om køb og salg af biler, stumper o.s.v., samt div. henvendelser om klubbens aktiviteter.

Med disse ord ønsker jeg alle i klubben et godt nytår.

A-096 Martin Bjerregaard

Årsberetning fra Sydsjællands-gruppen

Jeg blev medlem i januar 83 og kontakmand i marts 83. Efter hvad jeg har kunnet skønne var vi her i området 8 medlemmer på det tidspunkt. Pr. 1/9 var det steget til 24, og nogle nye er sikkert på vej. Det skyldes dog ikke mig alene, bl.a. har H-386, gift med A-314, der ikke bare sælger reservedele, men også skaffer nye medlemmer. Og der er andre der gør deres for at skaffe nye medlemmer. Men efter de Morris Minor der kører her i området er det for lidt. Vi må have flere med.

Og hvad er der så sket i gruppen i årets løb. Måske ikke så meget, men som bekendt blev Rom ikke bygget på en dag, ej heller Næstved. En del besøgte vores første møde d. 5. juni hos A-314 som er omtalt i Norminor nr. 24 side 22.

Derefter besøgte en del Københavns gruppens Minitræf d. 11-12 juni på De Hvide Svaner ved Karrebæksminde. Og endelig deltog en del i det nordiske træf ved Jyllandsringen, som må betragtes som et absolut højdepunkt i klubbens 5 årige historie.

D. 3. oktober holdt vi et lille møde hos A-345, hvor A-314 Villy, H-386 Ketty, A-320 Helge og A-418 Knud deltog. Vi blev enige om at lave et lille styre, bestående af 3 personer, foreløbig A-345 og H-386 og endnu en der melder sig frivilligt, for at vi sammen kan lave nogle planer for gruppen.

På mødet blev vi enige om at lave et Løvfalds-minitræf søndag den 23. oktober. Mødested på P-pladsen ved Gisselfeld kl. 13. Der mødte 10 Minorer og 22 personer m/k i alderen 14 mdr. - 64 år op. Efter en tur rundt i parken og efter at have set museet og drivhusene og have snakket sammen, var der opbrud ved 16-tiden. En del stoppede op til kaffe hos A-488 i Toksværd, som har taget billederne fra turen.



A-345 Kai Larsen



København og Omegn

Til Minor-ejerne i København og omegn!

NY KONTAKTPERSON M/K SØGES!!!

Og så er der nok nogle, som spørger sig selv - HVORFOR?

Jo. I de næsten 2 år vi har fungeret som dels kontaktperson og sekretær, har vi lidt en del. Da vi i starten foreslog et mindre kontingent i København og omegn mødte vi kun negative reaktioner og spørgsmål som: Hvad skal pengene gå til? - Hvem skal føre regnskab? 6.s.v. På det tidspunkt var der ca. 25 medlemmer i KBH. og omegn. Da man hørte, at det eventuelle kontingent skulle gå til bl.a. papir, frimærker, konvolutter m.m., foreslog man, at vi delte beløbet med antallet af udsendte breve og krævede pengene ind på de forskellige møder. Dette kunne ikke lade sig gøre, da ud af 25 inviterede personer kun dukkede 5-6 personer op hver gang. Vi vidste aldrig hvor mange der havde tænkt sig at komme, for selv om vi hver gang bad indtrængende om man ikke nok ville ringe hvis man kom, var der som regel 2 eller 3, som fulgte denne opfordring.

Klubben voksede og lige pludselig var det mange breve, der skulle sendes ud. Vi kan oplyse at hvis vi ikke har rundet 50 medlemmer, så gør vi det snart. For nylig er vi flyttet og der er i det hele taget sket meget inden for det sidste halve år som også koster penge. Penge som skal falde hver måned.

Således må Minor-klubben altså vente. Det er der åbenbart nogle som ikke kan acceptere. Man skriver bl.a. til os at man vil trække sig ud af Minor-klubben, hvis der ikke snart sker noget. Og når man så ringer og beder et medlem om assistance, så har man ikke tid. Det var ligesom om hvergang vi bad medlemmerne lave lidt, slog man omgående bak og sagde at det havde man ikke tid til.

Men - sidde på sin flade... og vente på at vi lavede noget og når det så ikke gik stærkt nok, fik vi det sandelig også at vide. DET HAVDE MAN BÅDE TID OG LYST TIL.

Så nu kære venner - har vi ikke længere tid og lyst.

Vi har andet at passe. Noget som har mere krav på at blive passet.

Med venlig hilsen

A-079 René Engvej og H-373 Kate Engvej

OSLO gruppen

Referat fra OSLO-gruppens møte onsd.2.11.83.

Vi møttes på Kjemisk Institutt kl 18.30.

Denne kvelden var avsatt til vintersjekk på Minoren.

På forhånd hadde vi tatt opp bestilling på de nødvendige deler.

Vi skiftet dynamobørster, stifter, pluggar.

Vasket ble bilene både over og under. Tid til polering ble det også. 5 Minorer + annet var møtt frem.

Dette tok nesten hele kvelden.

Deretter samlet vi oss i et av K.I.'s forelesningsrom og koste oss med en Cola.

NMMK fikk et nytt medlem, nemlig Per Syversen fra Oslo som holder på å restaurere en eldre 2 dørs.

Vi vil ønske ham velkommen til OSLO-gruppa og håper at han vil finne samarbeidet med klubben nyttig.

Til slutt samlet vi inn noen kroner til en gave til 500 Signe og 001 Ole's datter som var ca 35 timer gammel da møtet ble avsluttet.

Vi gratulerer!

Hilsen OSLO-gruppa v/ 026 Hans

TIL OSLO MEDLEMMENE:

Husk våre medlemsmøter på Kjemisk Institutt nå i vinterhalvåret.

Vi venter alltid flere til møtene.

Ta en tur du også, -som vi så sjelden ser!

Husk og sett av helgen 25-26 februar til PRIMUS-TREFFEN vår, hvis du har erfaring fra slikt treff, --overnatning i snøhule-- så kontakt gruppas styre.

OSLO-GRUPPA ØNSKER ALLE MEDLEMMER EN RIKTIG GOD JUL
OG ETT GODT NYTT ÅR, TAKK FOR DET GAMLE.



OSLO-gruppen

inviterer interesserte til:

PRIMUS TREFF

d. 25.-26.FEB.84

I skrivende stund er planene disse:

Vi håper på kaldt vær, (-30°C) og mye snø. Avreisen blir fra Oslo sentrum tidlig lørdag morgen og tilbake søndag ettermiddag. Treffsted er forløbige bestemt til: Dokka, som ligger ca. 180km fra Oslo i nordlig retning. Det er en betingelse at deltagerne har utstyret i orden. En god sovepose, -underlag og mye varmt ulltøy. Primus er en selvfølge, gaz er tabu.

Komplett utstyrliste og program blir sendt interesserte. Ønsker du å bli med så gi beskjed til OSLO-gruppen snarest og innen 13 januar 84. Kontakt gjerne din sportsbutikk og hør hva du trenger for å overnatte i snø-hule. Skiutstyr bør du også ha med, -i alle fall mini-ski.

Men som skrevet, -er du interessert så send oss noen ord, -så får du høre våre planer.

Husk at Minoren også trenger litt ekstra, -snøkjetting og startsveiv!

Kontakt oss snarest.

Hilsen 001 ole *ole*

Dette arrangementet må planlegges, -vi kan ikke godta flere på treffene enn påmeldte.

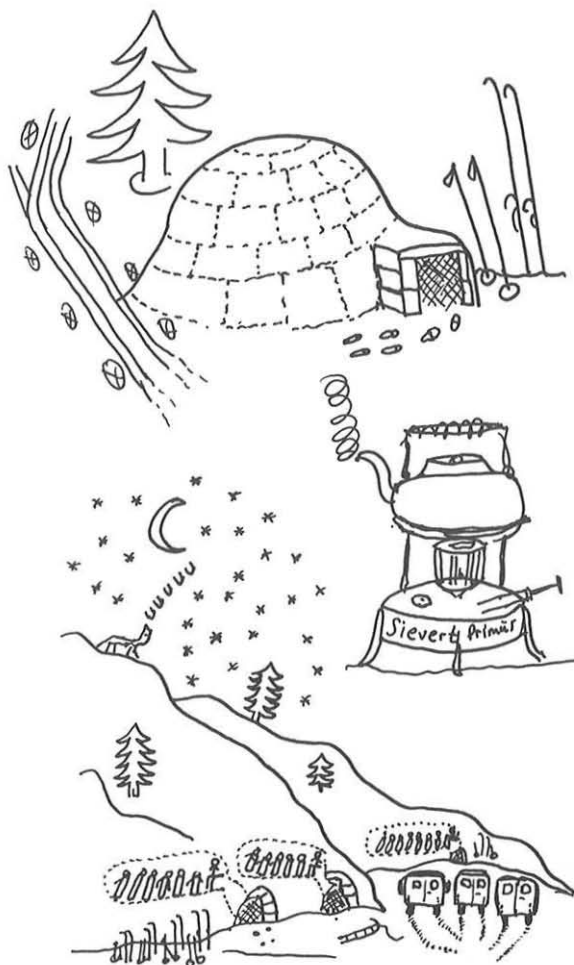

5 år med NMMK

Jeg beklager at artikkelen ikke er blitt ferdig til dette nummer.

Ikke for å legge skylden på noen, - men min "prinsesse" har tatt meget av min tid i det siste!

Jeg kommer igjen. 001

Til slutt vil vi få ønske alle MINOR venner en riktig
GOD JUL og ETT GODT NYTT AR.

Hilsen 500 Signe, 001 Ole J. og
"prinsessen".

Distance driver 1983

Vi Ålesund-gruppen har kommet til at jeg, A-327 har kjørt lengst til treffet i Silkeborg.

Distansen fra Humla til Larvik er ca. 720 km. + det som blei kjørt fra Frederikshavn til Silkeborg.

Med hjerteleg hilsen
A-327 Bjarte Humlen

Slip rattet og grib
NORMINOR

Besked fra



generalforsamling

Lørdag d. 18.02.84 kl. 17.00 indkalder vi nok en gang til generalforsamling. Det foregår i klubhuset ved Bredsten. Sådan finder du vort klubhus:



Målestokforhold: 1: 100.000 d.v.s. 1 cm på kortet svarer til 1 km i virkeligheden.

Følgende personer stiller op til genvalg:

- A-083 Flemming Nissen.
- H-170 Karen Klausen.
- A-082 Jens Mondrup.

Da 3 medlemmer ønsker at træde ud af bestyrelsen, kan vi godt

bruge et par stedfortrædere. Har nogen lyst, kan de henvende sig til mig inden generalforsamlingen. P.s. ingen bliver tvungen ind i bestyrelsen, så MØD OP - MØD OP - MØD OP - MØD OP - MØD OP.

Vi i bestyrelsen vil gerne have flere medlemmer ud i klubhuset i 1984. Hvorfor kom du ikke derud i 1983? Sker der for lidt? Det mener bestyrelsen i hvert fald. Hvilke aktiviteter kunne du tænke dig? Bestyrelsen har diskuteret, om vi skulle lave mulighed for småreparationer ved klubhuset. Hvad synes du om ideen? - Prøv at møde op til generalforsamlingen og kom med din mening.

Samme aften holder vi traditionen tro årets første fest. HUSK derfor at medbringe madkurven med aftensmaden. Øl og vand kan købes i baren. Efter maden vil der blive spillet op til dans og sjov i de tilstødende lokaler.

VINTERFERIE!!!

Der er lukket i klubhuset fra Nytår og til d. 11.02.84. - Så starter vi på en frisk!!!

A-o82 Jens Mondrup.



Årets julekonkurrence



Ole har problemer med sin Van!

Hvad siger A-001 Ole Østby, da der på træffet i Frederikshavn 1980, røg en ventilatorrem???

Den bedste tekst belønnes med et af vores nye emaljeemblemer til bilen

Skriv til

NMMK - Box 8 - 7300 Jelling

Læserne fortæller

Hvad er det egentlig, som gør bilerne fra 40'erne, 50'erne og 60'erne så populære ?

Der handles livligt med gamle rustne Ford'er og oliedunstende Chevy'er. Der gives adskillige eksempler på entusiaster, der har spredt stumper over hele soveværelset, biler på hele græsplænen, olieplettet køkkenbordet og en syndflod af reservedele liggende i bogreolen.

Er det for at køre en tur med "dullen" i den nyrestaurerede Cadillac "Eldorado Brougham Town Car" ? Eller er det for at provokere de nye biler lavet af blik, PVC, polyester og andre kræftfremkaldende stoffer. Eller er det bare charmen ved de gamle biler ?

Jeg kommer ofte ud for, at en eller anden stodder (sammen med hareskåret) hilser i sin nye japaner (High Beam Laser Like Halogen Polarid Parafluks TX 100) på vej over til sviger mekanismen for at se videofilm "Dallas i Brønshøj".

Det var en, der troede han kendte mig

Jeg kører selv i Morris Minor 1100 p.g.a. den ikke er fyldt med plastik knapper og alle mulige mærkelige "bibere", som blinker og lyser samtidig, når man har glemt at tømme askebægeret eller vindusviskene ikke er slået fra.

Den er købt bl.a. fordi, den er lavet i det årstal, hvor linialen bare var noget, man havde hørt om.

Rundt om i verden er man i fuld gang med at restaurere eksemplarer af ældre køretøjer, også her i Danmark er man kommet godt med, så der er god grund til at glæde sig over, at udviklingen blev fastholdt også "in natura".

I følge bogen "50'ernes biler", Interpresse, var Morris Minor virkelig en epokegørende biltype. "Englændernes måske allerbedste bil nogensinde, Morris Minor, kom i 1948. Man har sagt, at hvis blot de engelske bilfabrikker havde forstået at sælge deres produkter rigtigt, så var Minor blevet en større succes end VW's folkevogn. For Morris Minor var en bedre, mere moderne og komfortabel vogn end den vesttyske Volkswagen, og tilmed betydelig mere sikker på vejen."

British Motor Corporation.

Ps. skrevet med ti finger systemet - søger med Ø og slår med l= venlig hilsen nr 478

Michael Jensen

Bygg din egen Cabriolet!

Et av våre medlemmer, 322 Trygve Sandberg har hatt i tankene og bygge om en to-dørs Minor til Tourer (Cab). Dette godkjente Statens Biltilsyn i Norge, --hvis tillatelse kom i fra fabrikken. Alle er jo kjent med at dette foregår i England. (se vedlagte brev)

322 Trygve kontaktet vårt medlem 272 Per Wiborg Wold hos Leyland Norge. Han igjen kontaktet fabrikken, og derifra var svaret enkelt og greit, nei. Ingen har fått en slik tilatelse! (se vedlagte brev)

Oslo gruppa takker, --sikkert på alle medlemmers vegne, --
-322 Trygve Sandberg og 272 Per Wiborg Wold for forsøket.

Hilsen 001 02e

Trans Motor AS

Postboks 55. Arvoll,
Oslo 5
Kontor Tredde etasje 275
Telefon 16276 times r
Tlf (02) 65 14 20
Bank giro 5301 06 29086

5. oktober 1983.
J. nr. 426/83/PWW/ad

MORRIS MINOR OMBYGNING TIL CABRIOLET

Vi kan bekrefte mottakelsen av Deres brev datert 30.9 omhandlende ovennevnte ombygning.

Som nevnt pr. telefon må en slik ombygning godkjennes av fabrikken i England og Deres forespørsel ble forelagt disse pr. telex. Dessverre ble svaret negativt noe vi også antydet da fabrikken ikke vil stå ansvarlig for arbeid de selv ikke utfører.

For å sitere fabrikken så er absolutt ingen, hverken i England eller i andre land, godkjent til å utføre en slik ombygning. Fabrikken fraholder seg et hvert ansvar for disse modifikasjoner selv om de er klar over at de utføres (se vedlagte telexkopi).

Vennlig hilsen
TRANS MOTOR A/S

Per Wiborg Wold

**GO TOPLESS THIS
SUMMER!**

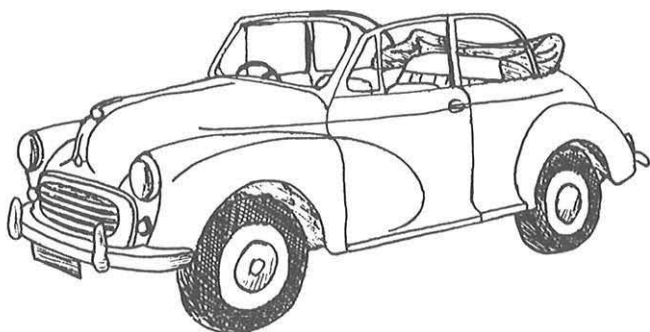

**WITH A 2-DOOR SALOON
CONVERSION BY
SOUTH YORKSHIRE
MORRIS MINORS**

**HAVE YOUR MORRIS MINOR 1000 2-DOOR SALOON
PROFESSIONALLY CONVERTED INTO A MUCH SOUGHT
AFTER CONVERTIBLE, AND INCREASE THE VALUE OF
YOUR CAR AS WELL AS ENJOY THE PLEASURES OF OPEN
AIR MOTORING**

All conversions are carried out in our own workshops to the original BMC specifications, using all new parts, with a wide range of hood colours available.

FROM £500 — PLEASE CALL FOR A FREE ESTIMATE

**We also have a selection of
Ready Converted Minors for Sale**

SOUTH YORKSHIRE MORRIS MINORS
Little Lane, Cusworth, Doncaster Tel. (0302) 786213

STUMPEMARKED



Roskilde d. 6-10-83

LØBESEDDER - PRESSEMEDDELELSE

Søndag d. 22 Januar 1984 afholdes stort stumpemarked hos  i Roskilde, Ringstedvej 2. Kl 10⁰⁰- 15⁰⁰.

Markedet er arrangeret af en gruppe uafhængige bilinteresserede idet vi opfatter et behov for også engang i løbet af vinteren at kunne mødes, både for at handle og bytte men nok så meget for at samles om fælles interesser.

Alle med interesse for gamle biler og motorcykler, ikke kun veteraner, kan købe, sælge eller bytte på dette marked. For folk som vil sælge, kan stader reserveres for fra 50,-. Publikum har gratis adgang, idet Ford i Roskilde har været så venlige at stille lokale til rådighed vederlagsfrit. Al henvendelse til Hans Henrik Havsted o2 40 26 91 .

Med venlig hilsen

p g v

Hans H. Havsted

A handwritten signature in cursive script, appearing to read 'Hans H. Havsted'.

KØB - SALG - BYTTE AF RESERVEDELE, TILBEHØR, BØGER OG M.A.

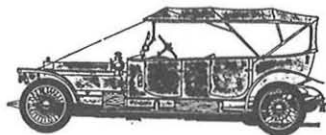
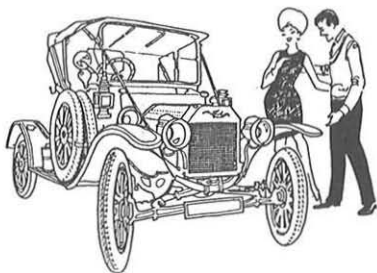

Debat-siden

Skal de fremtidige træf være "alkoholfri"?

Styret opfordrer hermed alle medlemmerne til at sende os sin mening om dette emne.

Når 300-400 mennesker mødes i festligt lag, vil det altid give støj og uro. Skal vi forbyde alkohol helt på vore træf, eller har du et bedre forslag til at skabe mere ro.

De fremtidige aktiviteter bliver tilrettelagt efter de meninger vi hører fra medlemmerne. Så har du en mening, bør du sende den til os snarest.

Hvordan skal NMMK og Norminor se ud i 1984? Skal indlæg honoreres på en eller anden måde?

Vi efterlyser stadig gode idéer og sjove indslag til medlemsbladet.

Har du noget du er utilfreds med, hører vi også gerne det. Men vi håber du har et bud på hvordan dit problem løses. Vi er ikke magiske troldmænd, der har svar på alt.

Venlig hilsen

Styret

NMMK - Box 8 - 7300 Jelling



STOP!!

Husk dit medlemskontingent

Vil du fortsat have Norminor tilsendt, må du betale dit kontingent i begyndelsen af 1984 og senest den 29. februar. Betaler du efter denne dato, må du betale for at få tidligere numre af Norminor tilsendt.

Styret

Andre Morris-klubber

Morris Minor Owners Club

V/Jill Holmes
10 Stone View
Tingewick
Buckinghamshire
England

North East Morris Minor Club

Samantha Davey
9 Hatfield Place
Peterlee
Co. Durham
England

Cornwall Morris Minor Club

V/Alan James
10. Polstain Road
Threemilestone
Truro
Cornwall
England

Amilale Morris Minor

Pierre Gravel
37. Bis Rue Bourbon
37120 Richelieu
France

Morris Minor Club Nederland

J. A. de Bruyne
Voorzitter Noldijk 67
Barendrecht 01806-3586

M.M.C.C. of New South Wales

Po. Box 151
Earlwood 2206
Australia

Morris Minor Club.-S.A.

G.R. Dodds
44. Fordice Road
Walmer 6065
Port Elizabeth
South Africa

Morris Minor Reg. of Sweden

Hornsgatan 21
781-32 Borlange
Sweden

Morris Minor Group of

British Columbia
C/O no.1 1957 Mcnicoll Avenue
Vancouver BC V6J1a7
Canada

Morris Minor Registry /

Morris Owners Association
of California
2311 30th Avenue
San Francisco
CA 94116
U.S.A.

Morris Minor Car Club

of Western Australia
86 Richmond Street
Leederville 6007
Australia

M.M.C.C. of Victoria

76 Yerrin Street
Balwyn 3103
Australia

LITTERATUR OM MORRIS MINOR

MORRIS MINOR: THE WORLD'S SUPREME SMALL CAR /Paul Skilleter/
Populäraste boken om Morris Minor. En komplett, initierad och roande historik om en av Englands genom tiderna populäraste bilmodeller. 217 illustrationer. 224 sidor. Inbunden. 150:-

PRACTICAL CLASSICS ON MORRIS MINOR RESTORATION
Populära tidskriften Practical Classics hade en uppskattad artikelserie om restaurering av Morris Minor. Artiklarna har nu samlats i en värdefull handbok som täcker allt vad den som renoverar en Morris Minor kan tänkas behöva. 385 illustrationer. 98 sidor. 80:-

MORRIS MINOR 1000 SUPER PROFILE /Ray Newell/
Kort introduktion och historik om Morris Minors modellutveckling genom åren. Reproduktion av ett urval tester ur engelsk motorpress. Information om klubbar, reservdelsleverantörer mm. 90 illustrationer. 8 sidor i färg. 56 sidor. Inbunden. 75:-

MORRIS MINOR 1948-70
Tester och artiklar ur samtida motorpress. Täcker hela Morris Minor-epoken och speglar utvecklingen. Rikt illustrerad. 100 sidor. 80:-

MORRIS MINOR COLLECTION 1
Tester, artiklar mm ur samtida motorpress. Material utöver vad som tidigare publicerats i Morris Minor 1948-70 - inga dubbleringar i de båda böckerna. 144 ill. 70 sidor. 65:-

THE MORRIS MINOR PURCHASE AND RESTORATION /R Bateman/
Litet häfte av enkelt utförande om köp och renovering av Morris Minor. 22 sidor. 25:-

MORRIS MINOR SERVICE AND PARTS SPECIALISTS /R Bateman/
Litet häfte av enkelt utförande med adresser till engelska företag som är specialister på Morris Minor service och/eller reservdelar. 20 sidor. 20:-

MORRIS MINOR 1000 DRIVER'S HANDBOOK
Original instruktionsbok. Väl ill. 60 sidor. 25:-

HAYNES CAR MANUAL - MORRIS MINOR 1000
Service och enklare reparationer av Morris Minor 1000. Kan ses som en extra utförlig instruktionsbok. 110 sidor. 30:-

HAYNES WORKSHOP MANUAL MORRIS MINOR 1000 1956-1971
Bästa verkstadshandboken för Morris Minor 1000. Väl illustrerad. 160 sidor. Inbunden. 120:-

AUTOBOOK MORRIS MINOR 1952-71
Enda gör-det-självt-handboken som omfattar även de tidigaste årgångarna av Morris Minor med toppventilmotor. Väl ill. 136 sidor. Inbunden. 100:-

OLYSLAGER MORRIS MINOR 1000
Kort modellhistorik, tekniska data för alla modeller samt enklare reparationer och underhåll. Väl illustrerad. 80 sidor. Litet format. 15:-

Alla böckerna med engelsk text.
Angivna priser inkluderar mervärdesskatt. Porto tillkommer.

MOTORBOKHANDELN

Butik: Karlbergsvägen 42, telefon 08-32 52 65

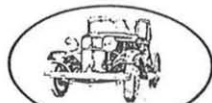

Automobilhistoriska biblioteket

Køb og salg

Morris Minor Super årg.'66
sælges nysynet
Leveres med bl.a.:
Guldmotor 15.000 Km.
Original frontspoiler
Wheller Wheel m. nye dæk
Læderrat, smart soltag
Rustfritstål udstødning
Originale fælge m. vinterdæk
evt. Carrera Sportssæder



A231 John Madsen

Fjellebrovænget 9, DK-5230 Odense M. Tlf. (09) 149940

Sælges: På grund af arbejde i udlandet sælges Morris Minor
årg.1954, 2-dørs, delt forrude.
Alt rust er lavet, nylakeret - vinrød, lysledninger
mangler.
Ekstra motor og gearkasse + andre dele medfølger.
Pris: 18.000 kr.
Henv.: A-140 Jesper Tirstrup
Kærmindevej 28, DK-6000 Kolding
tlf: o5 523623

Sælges: Morris Minor 1000 Super Bindingsværk årg. 68, defekt
i bund. Pris kr. 2000,-
Henv.: A-345 Kai Larsen
Brygvej 2, DK-4700 Næstved
tlf: o3 726334

Sælges: Morris Minor Pick up sælges til opbygning. Bundrammen
næsten hel - ellers rust de sædvanlige steder.
Pris 3500,- kr.
Henv.: A-507 Ole W. Jensen
tlf: o6 157325

Sælges: Minor Van (59?) Bilen er komplett.
Bilen er annonsert i Aftenposten og ool Ole og o98
Arne har vært og sett på bilen. Vi kan svare på hvordan
vi syntes den var!
Ellers så har eieren tlf: o32/73755 (Norge, Moss)

Sælges: Morris 1000 pick up, årg. 71 sælges for højeste bud
over 3000,-.
Henv.: Tom Greenfort,
Sonnerupvej 22, DK-4060 Kirke Såby
tlf: o2 392521

Sælges: 1964 Minor Cabriolet, som den er eller istandsat. (Se den i tidligere numre af NORMINOR)
1971 Minor varevogn, som den er eller istandsat.
Nyt eller brugt anhængertræk til Minor pick up / Van.
Nye Cibie tåglygter med monteringsbeslag og gule pærer.
1,3 ltr. Marina motor med B.W. automatgearkasse og skift.
1 stk. B.W. automatisk gearkasse til Marina motor.

Henv.: A-o83 Flemming Nissen
Ussinggårdsvej 26, DK-7000 Fredericia
tlf: o5 94o944

Sælges: 2 metalforskræmme - som nye.
Højre forreste fiberskræmme.
Bindingsværk (Woody) uden papirer - men med meget fin motor og gearkasse 1500 kr. Egned til reservedele.
Bindingsværk (Woody) med god motor og gearkasse - 4 nye skræmme - godt træværk - men en del rust.
2 forreste hjulkasser (nye).
2 døre i fin stand.

Henv.: A-176 John Hollander,
Johannesmindevej 4, DK-9000 Aalborg
tlf: o8 131587

Købes: Fra Morris-Bindingsværk Baglygter - reflekser - stanglås-greb - kofanger (bageste)

Henv.: A-478 Michael Jensen
tlf: o8 6583o6 (efter kl. 17)



Sælges: Tværvange til Minor, massiv plade, pr. stk. Dkr. 275,-

Henv.: A-199 Peder Poulsen,
Dalvænget 9,
DK-7300 Jelling
Tlf: o5 87224o

Sælges: Nye og brugte dele sælges. Rabat til medlemmer.

Henv.: A-12o Anton Kamp,
Østergade 17, Asferg,
DK-899o Fårup
tlf: o6 443295 og o6 418o36

Sælges: Tværvange til Morris looo. Omgående leveringsdygtig.

Henv.: Ganges Bro autoværksted
K. Ottesen
DK-4700 Næstved
tlf: o3 728488

SANDBLÆSNING - ØSTJYLLAND

Sandblæsning og evt. efterbehandling til rimelige priser. Yderligere oplysninger hos John 873547.

Klubben sælger:

Klæbemærke:	1 stk	10,- Dkr
	3 stk	25,- Dkr
Jakkemærke:	1 stk	20,- Dkr
Strygemærke:	1 stk	10,- Dkr
	2 stk	15,- Dkr
T-shirts:	str. 38, 40, 42, 44	



pris pr. stk. 65,- Dkr.

På tegningerne ses, hvordan de nye t-shirts ser ud. Der er tryk både for og bag.

T-shirten er hvid og trykket er rødt og sort.



For →



Bag →



Sælges

Komplet garage indeholdende:
1 stk Morris Minor - årg 56,
i god mekanisk stand.
Samt - 1 stk skrueløst
uhjælpeleg bilgal fyrr!

chia

Nye medlemmer

- A 580 Peter Grant Larsen,
Dyrehave Gaardsvej 18, DK-2800 Lyngby. DANMARK.
- A 581 Vagn Laugesen,
Granvej 32, Fensmark pr. DK-4700 Næstved. DANMARK.
- A 582 Bruno Pedersen,
Gl. Ribevej 99, DK-7000 Fredericia. DANMARK.
- A 583 Lars Lyster,
H. C. Andersens Vej 5, DK-8600 Silkeborg. DANMARK.
- A 584 Gudrun Nielsen,
Odinsvej 21, DK-6100 Haderslev. DANMARK.
- A 585 Henrik Knudsen,
Vandkarsevej 34, DK-2880 Bagsværd. DANMARK.
- A 586 Karl Erik Nielsen,
Sindbjerglundssvej 6, Lindved pr. DK-7100 Vejle. DANMARK.
- A 587 Henrik Lund Nielsen,
Herluftrollesvej 2B, DK-4200 Slagelse. DANMARK.
- A 588 Jørgen Primdahl,
Karolinelundsvej 12, DK-8883 Gjern. DANMARK.
- A 589 Tue Broby Madsen,
Hanehøj 16, DK-2880 Bagsværd. DANMARK.
- A 590 Per Syversen,
HVO 2 Oslo MIL, Oslo 1, NORGE.
- A 591 J. Ousen,
Ternevænget 27, DK-2791 Dragør. DANMARK.
- A 592 Valdemar Hansen,
Fruenskovvej 9, DK-5700 Svendborg. DANMARK.
- A 593 Jørgen Bebe,
Præstegårdsgyden 35, DK-5600 Faaborg. DANMARK.
- A 594 Eli Jensen,
Bramslykkevej 32, DK-2500 Valby. DANMARK.
- A 595 Birgit Søgård Hansen,
Brændeskovvej 18, Tved pr. DK-5700 Svendborg. DANMARK.
- A 596 Albert Hansen,
Brændeskovvej 18, Tved pr. DK-5700 Svendborg. DANMARK.
- A 597 Erik Jensen,
Blomstervænget 24, Klokkeholm pr. DK-9320 Hjallerup. DANMARK.
- A 598 Ole Normann Hansen,
Højvangen 3, Virklund pr. DK-8600 Silkeborg. DANMARK.
- A 599 Preben Eriksen
Rypevej 10, DK-9575 Terndrup. DANMARK.
- A 600 Karsten Bruno Jacobsen,
Manøvej 90, st.tv., DK-4700 Næstved. DNMARK.

- A 601 Kaj Lykke Hauge,
Hastrupvej 1, Thyregod pr. DK-7323 Give. DANMARK.
- A 602 Anne-Mette Jensen,
Grønagergårdsvej 5, DK-4070 Kirke-Hyllinge. DANMARK.
- A 603 Tom Niss Nielsen,
Skørpingvej 25, Siem pr. DK-9575 Terndrup. DANMARK.

Nye adresser

- A 053 Helge Havnes,
Nakkenga 5A, N-6017 Åsestranda. NORGE.
- A 343 Torben Buhl,
Vejlølandevej 40, DK-7200 Grinsted. DANMARK.
- A 372 Jørn Lund,
Bloustrødvej 6A, DK-2970 Hørsholm. DANMARK.
- A 507 Ole West Jensen,
Fenrisvej 7, DK-8230 Åbyhøj. DANMARK.

Efterlysning - Efterlysning - Efterlysning

Hvem kender A 125 Gert Wiborg Pedersen NYE ADRESSE , Sidst kendte adresse var Annasholmgade 38, DK-5000 Odense C.



Gør dit, for at gøre
Norminor mere spændende

- send os en lille
historie, nogle billeder eller
en tegning!

THE MORRIS MINOR (Series II and 1000)

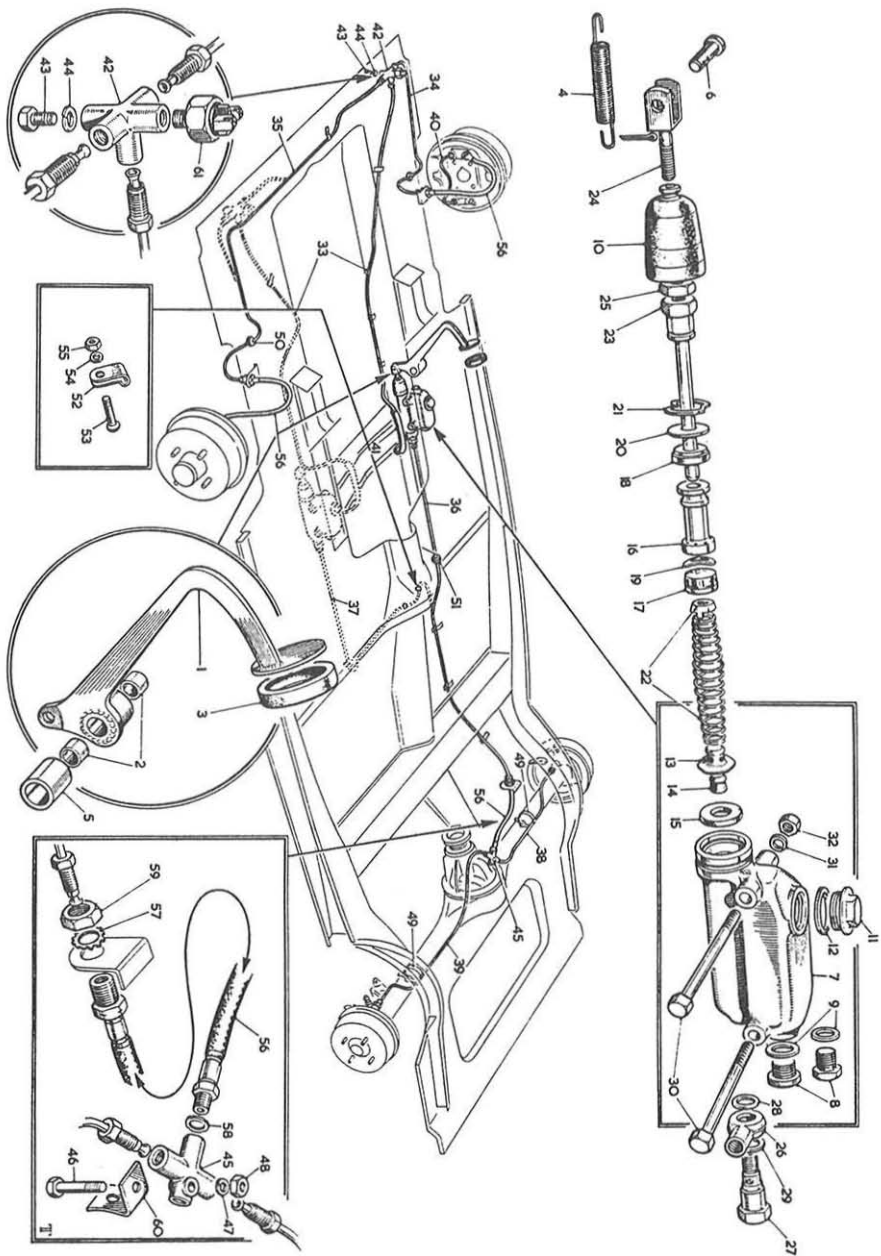

T-1E MORRIS MINOR (Series II and 1000,

1st TYPE

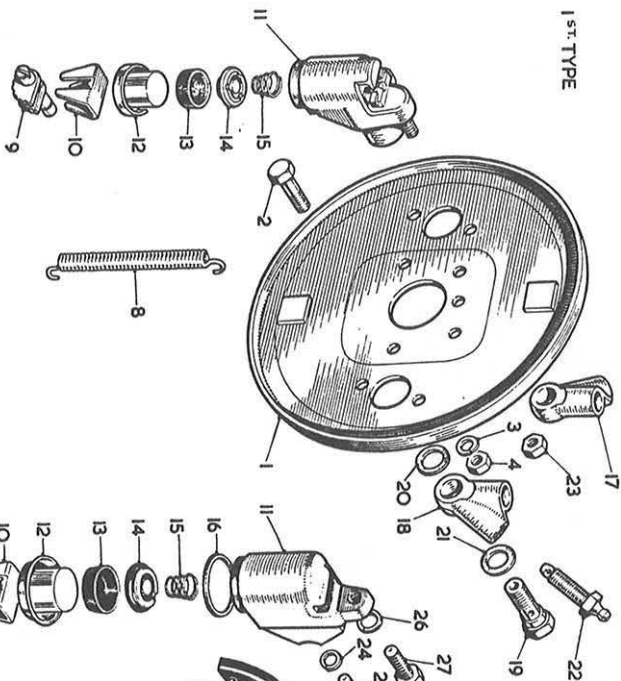

2nd TYPE

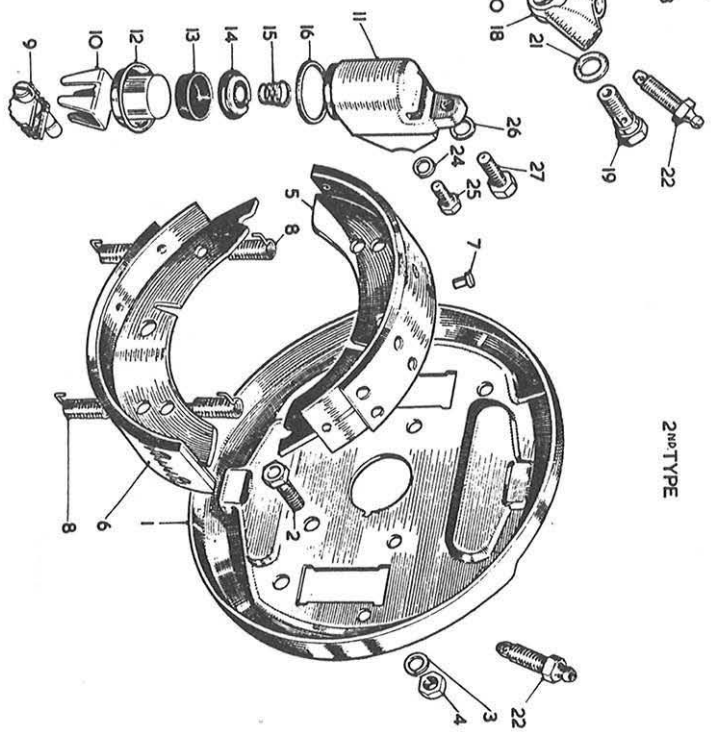



A-274 Frank Pedersens 2-dørs '67 ved Egeskovsturen d. 28-8-83.