

NORMINOR

Nr. 34 - februar 1985

MEDLEMSBLAD FOR NORDISK MORRIS MINOR KLUBB

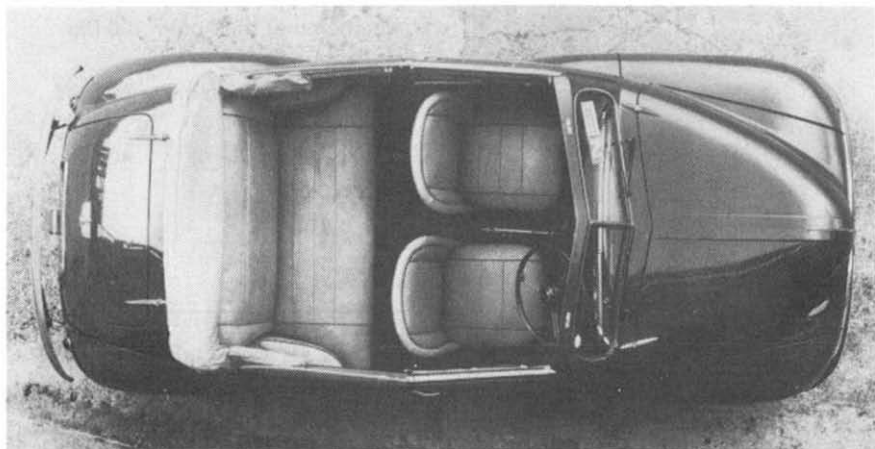

Øverst: Morris Minor Tourer serie MM, 1949

Nederst: Traveller serie II. Foto's fra Paul Skilleter's bog, Morris Minor

Formand

A-021 John Jensen
Hvejselvej 44
DK-7300 Jelling

Næstformand

A-442 John Rasmussen
Præstebrovej 3, Urlev
DK-8781 Stenderup

Sekretær

A-438 Kaj Larsen
Peterholms Allé 97
DK-7100 Vejle

Kasserer

A-174 Finn Mikkelsen
Kornager 72
Bredballe pr.
DK-7120 Vejle Ø

Styremedlem

A-104 Finn Nielsen
Højbyvej 44
DK-5260 Odense S

Redaktør

A-232 Morten Westermann
Tværgade 42
DK-5750 Ringe

Distributør

A-231 John Madsen
Fjellebrovænget 9
DK-5230 Odense M

Revisor

A-082 Jens Mondrup
Hygumvej 45
DK-7300 Jelling

NMMK

Stiftet i Oslo 18. september 1978

Adresse

Box 8
DK-7300 Jelling

Postgiro

3 36 47 12

Kontingent pr. kalenderår

A-medlem
(medlemmer med bil) 100 Dkr
B-medlem
(medlemmer uden bil) 80 Dkr
H-medlem
(husstandsmedlem) 40 Dkr

NORMINOR

NMMK's medlemsblad

Box 8 - 7300 Jelling - Danmark

Medarbejdere

styrets medlemmer

Deadline

10. februar - 10. april
10. juni - 10. august
10. oktober - 10. december

Stof til bladet kan sendes direkte
til redaktøren.

STEDSGRUPPER

Navne og adresser på NMMK's kontaktpersoner

Oslo	A-005 Olav Bjørge - Box 37 - Hovseter N-0705 Oslo 7 - Tlf. (02) 75 38 71
Møregruppen	A-057 Lidvard Lundanes - Eikenos - N-6020 Vegsund - Tlf. (071) 30192
Sødra Sverige	A-077 Peter Hellstrøm - Ribev. 18 D - S-217-46 Malmö - Tlf. (040) 91 56 26
Jönköping og omegn	A-649 S. E. Jørgensen - Storgatan 14 C S-570 22 Farserum
Småland	A-290 Flemming Morgan Pitchfork - Trekanten S-340 16 Ryssby
Nordjylland	A-164 Jørgen Ebdrup - Vestavej 14 - DK-9200 Ålborg SV - Tlf. (08) 18 23 29
Randers	A-120 Anton Kamp Nielsen - Østergade 17 - Asferg - DK-8990 Fårup - Tlf. (06) 44 32 95
Midtjylland	A-522 Lone Skov - Gl. Almindvej 6 - Gl. Almind - DK-8800 Viborg - Tlf. (06) 63 92 12
Grindsted og omegn	A-230 Anton Sørensen - Egebjerg Landevej 26 Krogagerpr. - DK-7200 Grindsted - Tlf. (05) 3392 37
Østjylland	A-082 Jens Mondrup - Hygumvej 45 - DK-7300 Jelling - Tlf. (05) 87 23 97
Vojens og omegn	A-461 Henrik Kjær - Allégade 7 - DK-6500 Vojens - Tlf. (04) 54 15 15
Fyn	A-419 Klaus Rasmussen - Bystævnevej 21, 3.tv., - DK-5200 Odense V - Tlf. (09) 16 76 62
Nordsjælland	A-297 Ove Holbæk Dalgaard - Gurrevej 6 F 1.tv. - DK-3000 Helsingør - Tlf. (02) 21 87 52
Sydsjælland	H-386 Ketty Rasmussen - Sorøvej 484-486 Rislev pr. - DK-4700 Næstved - Tlf. (03) 73 65 49

NY

NY

Formandens side

Det Orwellske år, 1984 er slut. Meget ondt var spået om dette år, men forhåbentlig slap I alle ud af det med Minoren i behold.

Nu er det 1985 det gælder, og netop i år er det loo år siden den 41 årige ingeniør fra Karlsruhe, Karl Fridrich Benz, sammen med sin medhjælper starter og prøvekører verdens første benzinforbrændingsmotorkøretøj. 0,86 HK. og med ca. 200 omdrejninger i minuttet, gik det hen over Manheims brosten. Det gik vildt til dengang.

Men nå - et er datid, noget andet nutid. Hvad der sker i den nærmeste fremtid i NMMK, kan du se på aktivitetskalenderen. Den er, efter hvad jeg kunne dømme ved deadline d. 10. februar, ganske pæn denne gang. Nogle grupper har sendt datoer for arrangementer for det meste af året. Det sunes jeg er vældig flot. Det giver os alle en større chance for at planlægge i god tid hvilke ting vi vil deltage i.

Klubbens sekretær, May-Britt, forlod posten pr. 1.1. og jeg vil her benytte lejligheden til at sige tak for hjælpen i 1984. Samtidig kan vi så sige velkommen til hele 3 nye i bestyrelsen, og ved årets første bestyrelsesmøde fandt vi frem til arbejdsfordelingen mellem os.

A-438 Kaj Larsen overtager sekretærposten. Ud over at udarbejde alm. skrivelser, har han også til opgave at informere nye og kommende medlemmer, samt evt. gøre PR for NMMK.

A-442 John Rasmussen overtager Næstformand-jobbet. Han vil udover dette stå for NORMINORS Køb og Salg sider. Han vil prøve at holde sig underrettet om hvor de forskellige dele kan skaffes, hvilke firmaer der giver rabat, samt hvad der udbydes til salg af medlemmerne.

A-104 Finn Nielsen starter noget helt nyt op. Nemlig NORMINORS Tekniske Brevkasse, som bestyrelsen prøvede at lave i 1984, men opgav på grund af mangel på tid. Det skulle efter de breve vi tidligere har fået, virkelig være noget der er behov for. Allerede til dette første første blad har der været mange spørgsmål, så det skal nok komme til at køre.

Som noget nyt er der oprettet en post som Redaktør, og den stol har A-232 Morten Westermann selvfølgelig straks placeret sig, med rette.

Før i tiden var det sådan at alt til klubben gik gennem postboksen. Vi vil som noget nyt lade det være op til hver enkelt om man vil sende sit brev til Box 8, eller direkte til den i bestyrelsen det er rettet til. Har man f.eks et spørgsmål og sender brevet direkte, skulle svaret kunne nå hurtigere tilbage til afsenderen igen.

Til slut vil jeg blot minde jer om NMMKs Sommertræf i Norge, nu er der jo faktisk kun 4 måneder igen til at du kan sikre dig årets store begivenhed. Der vil komme meget mere herom i næste Norminor. Vi skulle gerne have materialerne til dette blad SENEST d. 10. APRIL.

A-o21 John.

P. Wilson Commercials

★★★★★

MECHANICAL REPAIRS
STEAM CLEANING AND WELDING

ABBEY GARAGE
1 ABBEY STREET
PRIORY INDUSTRIAL ESTATE
BIRKENHEAD L41 5JU

Telephone 647-8551

To all Members

Greetings and best wishes for 1985 from The Morris 1000 Centre in Birkenhead, (near Liverpool) England.

We have been specialising in Minors now for the past 12 months and the response has been so great that now over 90% of our work comprises repairing and restoring these magnificent cars.

We now feel established enough to help not only British enthusiasts but owners all over the world to obtain parts and perhaps solve a problem.

We carry quite a comprehensive range of parts, both new and second hand, but if we do not have the item you require, we are confident that we can obtain it for you.

No doubt your existing suppliers give excellent service, but if we can be of help to you in any way, (for instance we carry the elusive 803 c.c oil filters in stock at all times), do not hesitate to contact us at:

The Morris 1000 Centre
Abbey Garage
1 Abbey Street
Priory Industrial Estate
Birkenhead
Merseyside
L41 5JU
England

Yours faithfully,

(P. Wilson)



(M.M.O.C. Members)

Arrangementskalender

9. mar.	Stumpemarked i Herning-Hallerne	Østjyll.
16. mar.	Motorskiift, 1100-1300 motor	Nordjyll.
24. mar.	Komsammen-træf i Haderslev	Vojens
24. mar.	Gruppemøde, Pejsestuen i Grønnegades Kasserne	Sydsjæll.
31. mar.	Gruppemøde, Signesminde Kro	Midtjyll.
3. apr.	Gruppemøde, Kjemisk Inst. Blindern	Oslo
13. apr.	Chassisrammer i rustfri stål	Nordjyll.
21. apr.	Udstilling, v. Tinghallen i Viborg	Midtjyll.
1. maj	Første udemøde på Rodeløkka Kafé, Bygdøy	Oslo
3. maj	Udstilling på Løvelbanen	Midtjyll.
19. maj	Gruppemøde, Pejsestuen i Grønnegades Kasserne	Sydsjæll.
24.-26. maj	Mini-træf, Østjylland	Østjyll.
24.-26. maj	Minitræf, De Hvide Svaner	Sydsjæll.
31. maj - 2. jun.	Minitræf, Jyllands-Ringens Camping v. Silkeborg	Midtjyll.
30. jun.	De Motorhistoriske Kjøretøyers Dag	Oslo
12.-14. jul.	Sommertræf, Norge	NMMK
25. aug.	Tur til Aalholm Automobilmuseum	Sydsjæll.
31. aug - 1. sept.	Høst-treff, Sjusjøen	Oslo

5ÅR 5ÅR med NMMK

Året 1982 startet med at vi måtte forbrede omgjøring av vedtektene og "konstruering" av valgeregler for NMMK. Vi ville også verve nye medlemmer, noe o21 John, o83 Flemming og 114 Per hadde greid fint på slutten av 1981. Da stilte de ut sine biler på fine "stands" de gjorde selv, - på utstillingen "UNG 81", som besøkte både Ålborg, København, Holstebro og Åbenrå.

Ny gruppe dukket opp på nyåret, det var Vest-Jylland gruppen med 175 Tom Heimark som kontaktperson. Klubben sendte igjen ut k.kort for å få sine medlemmer til å oppgi data på sine klenodier, slik at vi skulle få laget ferdig vår medlemsmatrikkel.

Kontingenten økte fra 1.1.82 til 75 n.kr. Det var problem å få inn kontingenten den gang som nå, - noen sendte inn beløpet i danske eller svenske kroner. Dette medførte nytt krav, og dermed mere arbeid.

Arbeid ble det også ut av salget som klubben sto for. Vi tilbød verktøy-sett i Whitworth systemet, bremsepumper, bremsefett, bensinpumpestifter, Lucas el.verkstedhåndbok, Paul Skilleter's Minor-bok, tetn.lister til døre, T-trøyer og tyveri-alarm. Samtidig forsøkte vi og ta opp bestillinger på grill-emblem!!

Delene ble sendt etter at medlemmene hadde betalt inn det aktuelle beløp på vår postgirokonto. - Men noen ganger sendte vi pakken først. Dette resulterte i en del ubehagligheter. Slik som den gangen vi måtte vente 4 mnd og først etter 4 purre-brev fikk inn det tilgodehavende.

Medlemstallet pr. 20.1.82 var 213 medlemmer. DK-98, N-77, S-34, SF-2, GB-1.

Som det sees så var danskene allerede da i flertall.

Referat fra styremøtene i Oslo ble sendt til alle kontaktpersonene i stedsgruppene.

Mange medlemmer mente/trodde at styringen av klubben ble etter hvilken mening styret i Oslo hadde i hver enkel sak. Dette er ikke riktig, pga at kontaktpersonene viste "hele tiden" hva styret holdt på med, og hadde god anledning til og tale sin, - og sin gruppe's mening direkte til styret. Noen benyttet seg av sin posisjon, og flere avgjørelser ble forandret/forbedret pga dette.

I NORMINOR nr 16 forsøkte vi oss med en "poster" på midt-siden. Det ble 1. ste og siste gang. Det ble for dyrt- og for liten utnyttelse av plassen.

Det dukket opp et nytt firma i Sverige som solgte Minor-deler. Flemmings Auto-Karosseri i Alvesta. Innehaveren ble medlem, og ga medlemmer rabatter.

NMMK medlemmer fikk via NORMINOR innbydelse fra Morris Minor Club of Victoria i Australia,-til Minor treff på samme sted i påsken 83. To danske medlemmer fattet interesse.Styret hadde ikke kapasitet til og legge opp reiseplan! Enten reiste de ikke,eller så har de ikke kommet tilbake enda!

Tidlig på våren 82,mens det enda lå snø i Kongsberg-distriktet reiste medlemmer av styret dit for å se på den utvalgte camp.plassen beregnet på årets sommertreff. Fordelen med plassen var at vi kunne ha hele plassen for oss selv,og at det lå et gammelt forsamlingshus bare ett par hundre meter ifra.Bakdelen var at toaletter og dusjer ikke var ferdig.Dette lovte bestyreren av campingplassen ferdig før treffen.

Generalforsamlingen ble avviklet 23 april.Forslaget på vedtektsendring kunne ikke godkjennes på møtet,da det var under 10% av medlemmene tilstede.Det ble ikke mange nok selv om 4 fra Danmark møtte opp,deriblandt 021 John.Vedtektsendringsforslaget og forslaget på valgeregler måtte til skriftlig avstemning blandt alle medlemmer.

Forøvrig ble det sittende styret gjenvalgt.Det samme fortonet seg for revisor,-og komiteer.

Norges Automobil Forbund,som er den største bilorganisasjon i Norge,utgir et medlemsblad "Motor" med et opplag på 470 000. "Motor" rykket ut med en oversikt over alle de norske veteran-og merkeklubber.Her sto vi benevnt som Norsk Morris Mini Klubb + vår adresse.(Mini på norsk er det samme som Mascot på DK,og Hundkoja på S)Dette resulterte i en hel del henvendelser som vi måtte besvare.

3 april var det Swap-Meet hos 014 Henrik de Voss i Fr.Sund. Mange medlemmer fant veien dit,det gjorde også 026 Hans og undertegnede.Noe slikt vedr.kjøp og salg av Minor-deler hadde vi ikke sett før.

På forsommeren fikk vi i Norge lov til å bruke 13x5.5" lettmetallfelger på Minoren.Betingelsen var at 185.70x13 dekk ble benyttet.Dette for å oppnå samme rullediameter som original dimmensjonen.Denne tilatelsen kunne vi takke 057 Lidvard fra Alesund og vårt medlem hos Leyland Norge,-272 P.W.Wold for.

I NORMINOR nr 16 begynte historien om sykkelfabrikanten MORRIS,-som fortsatte mange nummer fremover.

Fristen for retur av stemmesedlene på vedtektsendring utløp d. 11.mai.Resultatet ble som ønsket,det nye forslaget fra styret ble godkjent.Dette resulterte i at ny generalforsamling måtte holdes igjen innen utgangen av november måned. Samtidig måtte forslag på nytt styre være innkommet innen 30 september.Alt var nå klart for at Danmark kunne overta styre-posisjonen.Nytt var det også muligheten og melde inn husstandsmedlemmer.

På forsommeren fikk Øst-Jylland gruppen eget klubbhus. Sødra Sverige gruppen i felles skap med det Svenske Minor-Registret arrangerte treff I Helsingborg.Den var meget vellykket,og mange NMMK medlemmer deltok.

Noen av "pigene" i NMMK ville markere seg i ett av sommerens NORMINOR.De mente at de ofte har mye av åren for at "fyrens" Minor er blitt så og så fin.Hvem polstret ikke invendig?Hjalp til med bremsluftinger,maling av motor-forum mm? "Fyren" får all åren,-nå vil de være med å dele den.Fur øvrig har flere av pigene fått egen Minor,og de vil,-og bør også være,-velkommen i styrende posisjoner i styrende organer i NMMK.

001 forts.n.nr.

Årsregnskab for NMMK pr. 31.-12.-84

Indtægter

1	Kontingent	42226,49
2	Jakkemærker	950,00
3	Klubmærker	295,00
4	T-shirt	2955,00
5	Træfbilleder	48,00
6	Strygemærker	90,00
7	Træfmærker	5010,00
8	Gamle Norminor	140,00
9	Grilemblem	1710,00
10	Bompenge, Kullen	100,75
11	Overnatning, Kullen	172,90
12	Div. klistermærke	166,55
13	Overskud, indkøb Generalfors.	29,85
14	Balance	<u>53894,54</u>

Kommentarer til indtægter i 1984.

Jeg skal her prøve at forklare de forskellige poster i årsregnskabet.

Under indtægter giver de fleste punkter nok ikke anledning til så mange spørgsmål. At kontingentet bliver et så skævt beløb, skyldes norske og svenske indbetalinger, hvor vekselkurs giver de skæve beløb.

Punkt 2-9, er ting vi har solgt i 1984.

Punkt 10, er rabat som klubben fik til sommertræffet på Kullen, ved besøget i naturreservatet.

Punkt 11, er rabat ved campingpladsen på Kullen.

Punkt 13, skyldes tilbagelevering af for meget indkøbt plasticbestik ved generalforsamlingen.

Punkt 14, er balance, altså indtægter ialt.

Udgifter

15	Norminor	9791,50
16	Bogbinder	1200,00
16	Porto	11010,40
18	Kontorartikler	1653,50
19	Kontingent retur 001	120,00
20	Besigtigelse, Kullen	961,00
21	Skrivemaskine	3200,00
22	Regnemaskine	641,72
23	T-shirt og klæbemærker	8486,30
24	Pokaler	2010,00
25	Kullen Fyr + benzin	30,85
26	Træfmærker	3352,10
27	Telefonpenge	1550,00
28	Træfbilleder	77,35
29	Generalforsamling	2025,39
30	Fægebilletter	1908,00
		<hr/>
		48018,11
		<hr/>
31	Overskud	5876,43
		<hr/>
32	Balance	53894,54
		<hr/>

Kommentarer til udgifter 1984.

Punkt 15, prisen for at fremstille Norminor

Punkt 16, pris for bogbinder til Norminor

Punkt 17, vores største udgift

Punkt 18, div. ting som papir, kartotekskort, kasser, farvebånd, konvolutter o.lign.

Punkt 19, kontingent retur til A-001 Ole, som er æresmedlem og derfor ikke skal betale kontingent.

Punkt 20, 4 bestyrelsesmedlemmer på tur for at se træfpladsen på Kullen

Punkt 21-22, vi fik brug for både skrivemaskine og regnemaskine

Punkt 23, fremstilling af T-shirt

Punkt 24, pokaler til sommertræffet

Punkt 25, besigtigelsestur i forb. med sommertræffet (kørt rundt og set området)

Punkt 26, køb af træfmærker

- Punkt 27, telefon betalt for 4 bestyrelsesmedlemmer
 Punkt 28, fremstilling af billeder fra træf
 Punkt 29, div. udgifter i forb. med generalforsamlingen, såsom
 tilskud til spisning, leje af video, arrangere orienteringsløb, kaffebord ved Domi o.lign.
 Punkt 30, færgebillet betalt for gruppeformænd fra Norge, Sverige, og Sjælland
 Punkt 31, overskud
 Punkt 32, balance, udgifter ialt.

Kasserer

A-174 Finn Mikkelsen

Status

Aktiver		Passiver	
Kasse	2045,35		
Giro	9483,84		
T-shirt	9880,00	Ingen kreditorer	
Jakkemærker	1380,00		
Klæbemærker	11620,00		
Strygemærker	1500,00		
Grilemblem	0,00		
Træfmærker	540,00		
Overskud	<u>5876,43</u>	Egenkapital	<u>42325,62</u>
Balance 31/12-84	<u>42325,62</u>	Balance 31/12-84	<u>42325,62</u>

Kommentarer til balancen

Under status har vi aktiver og passiver. Her har klubben dog kun aktiver, da vi ikke skylder penge til nogen kreditorer.

Under aktiver har vi vores beholdning af div. ting. Der er dog et beløb, som skal tages med et vist forbehold; det er klæbemærkerne. Det skyldes at vi hvert år sender et klæbemærke til alle medlemmer gratis, og derfor får vi jo aldrig 11620 kr hjem på denne post.

Regnskabet er godkendt af revisor, formand samt kasserer.

A-174 *Finn Mikkelsen*

A-082 *Finn Mikkelsen*

NMMK - NORGE og medlemskap i LMK

- siste nytt

Efter innkalling deltok to representanter fra NMMK-NORGE på landsmøte til Landsrådet for Motorhistoriske Kjøretøyklubber, (LMK) den 9. februar 1985 i Oslo.

Av praktiske grunner ble representantene utpekt fra Oslo-gruppens styre, som hittil har fungert som sekretariat for NMMK-NORGE ovenfor LMK. Disse var ocl Ole Jørgen Østby og undertegnede.

Litt repetisjon:

LMK er en paraplyorganisasjon for de fleste av Norges motorhistoriske kjøretøyklubber. De har som formål og samordne klubbens interesser og virker da som et talerør til myndighetene på veine av oss. Medlemskap i LMK er særlig fordelaktig for små klubber som ikke kan handle med kraften av store medlemstall bak seg. Det var LMK som påvirket myndighetene til å frita kjøretøyer 30 år eller eldre for årsavgift (alle våre split screen modeller) og som fikk innført engangs avgift på kr 1500 ved innport av kjøretøyer i samme årsklasse. De har innarbeidet spesielle forsikringsordninger for kjøretøyer eldre enn 21 år som gir eieren tilbake det bilen egentlig er værd ved eventuell tap eller skade.

Den 5. februar 1984 var to representanter fra NMMK-NORGE innkalt til LMK's landsmøte som observatører.

Eventuell innmelding kunne skje etter samtykke fra Norges medlemmer og NMMK's styre, men dog ikke før neste landsmøte i LMK. Oslo-gruppens styre mottok ingen negative holdninger til innmeldingen. Vi lot oss derfor med bakgrunn i dette innmelde i LMK på årets landsmøte. Kontingenten er kr. 5.- pr medlem med bil(er) eldre enn 21 år. I tillegg kommer en arrangements kalender og et blad utgitt av LMK som bl.a. er fullspekket med annonser. Dette må medlemmene betale noe for, men det hele overskrider ikke kr 15.-.

Oslo-gruppens styre skal innen utgangen av februar holde et møte vedrørende LMK.

NMMK's norske medlemmer vil derefter motta ytterligere innfomasjon sammen med innbetalingsblankett og kartotek-kort. I mellomtiden kan dere ta frem tidligere utsendte rundskriv av mars 1984 vedr. LMK.

Alt er basert på samarbeid. Vi oppnår intet uten deres hele og fulle støtte. Returner derfor kartotek-kortet og kontingenten så fort som mulig.

Innmeldingen i LMK resulterte også i at vi automatisk er med i Nordisk Motorhistorisk Forbund (NMF) og i Fédération Internationale des Véhicules Anciens (F.I.V.A.)

Dagen etter landsmøte deltok de samme representantene på LMK's forsikringsmøte. Vi anbefaler alle medlemmer som har en restaurert eldre Minor, om å bruke LMK forsikringen. Det er absolutt den beste forsikringen man kan få for et slikt kjøretøy. Ingen kan få denne forsikringen, uten å gå via oss. Mere informasjon kommer.

For Oslo-gruppens styre

Arne B. Holm
sign.

Oslo-gruppen

Den norske delen av NMMK blir med 99% sikkerhet medlem av Landsrådet for Motorhistoriske Kjøretøyklubber (LMK) på landsmøtet lørdag den 9. februar. Dette medfører bl.a. rimeligere forsikringer på Minorer eldre enn 21 år. Dessuten vil dette medføre at alle norske medlemmer av NMMK som har bil eldre enn 21 år må betale en symbolsk LMK-avgift. Krav om innbetaling kommer fra Oslo-gruppen senere.

Vi starter feiringen av "Motorkjøretøyet - 100 år" lørdag den 1. juni. Denne dagen er fremkommet etter avtale med Klubbene i de andre nordiske land. Oslo-gruppen vil derfor møtes, på et i skrivende stund ikke bestemt sted, for å være med på denne feiringen. LMK vil sende ut en pressemelding til rikspresse og NRK, NTB etc. i forbindelse med denne feiringen.

Feiringen vil fortsette med en Norgesmønstring og Jubileumstreff den 30. juni på Hellerudsletta i Skedsmo.

Denne mønstringen er det ACCN som arrangerer og alle samarbeidende klubber i LMK vil få innvitasyon.

Med dette for øye kommer Oslo-gruppen også til å delta med så mange biler som mulig her. Nærmere opplysninger vil bli sendt ut til Oslo-gruppens medlemmer.

OSLOGRUPPENS ARRANGEMENTER

- | | |
|-------------------|---|
| 3. april | Gruppemøte på kjemisk Inst.
Blindern. Vårens garagesjekk.
(ventil- bremse- og tennings- |
| 3. april | Gruppemøte på Kjemisk Inst. Blindern. Vårens garagesjekk. (ventil- bremse- og tennings-justering m.m. |
| 1. mai | Første utetreff på Rodeløkken Kafé Bygdøy med en kjøretur rundt på byen. |
| 30. juni | De Motorhistoriske Kjøretøyers Dag. Hellerudsletta i Skedsmo. |
| 31. aug.-1. sept. | Høst-treff Sjusjøen. |

Møre-gruppen

Arsberetning for Møregruppen

Det store høydepunktet var også i år sommertreffene i Sverige. Etter treffene reiste to av gruppens medlemmer A-153 Egil og A-057 Lidvard til England på ferie, sammen med en kammerat som ikke er medlem. Egil kjørte sin 1960 Van, mens undertegnede kjørte MGB - Cabriolet. Vi ferierte mest i området ved Brighton, der vi blandt annet kom i god kontakt med "The Morris Minor Man". Dette er et lite verksted som bare arbeider med Minor. (Adressen kan fås ved henvendelse til Møregruppen).

Det var skuffende å se hvor mange av Minorene i England som viste tydelige tegn på dårlig vedlikehold, særlig gjalt dette Van's. Varebilen har tydeligvis ikke blitt like populær i England som i Nörden.

Den neste store begivenheten etter Englandsturen, var høsttreffene som Oslogruppen arrangerte i Nesbyen i Hallingdal. Treffene var en fin opplevelse, selv om det var svært kaldt om natta. To biler fra Møregruppen var representert på denne treffene, det var A-153 Egil's Varevogn og A-057 Lidvard's 2-dørs.

Etter høsttreffene begynte vi å planlegge lagringsplass for bilene i vinter. Hos A-327 Bjarta Humlen stod det en ubrukt låve (dansk: lade), men her var gulvet råttent. Vi fikk tilbud på rimelig materiel, og satte igang med hammer og sag. Etter noen uker hadde vi lagt nytt gulv. Det kostet oss ca. 3000, og vi fikk lagringsplass for 7 biler. 4 av disse bilene er Minors.

I 1984 har det ikke blitt restaurert noen nye Morriser i gruppen, men A-153 Egil har kjøpt enda en varevogn for fremtidig restaurering.

Denne varevognen ble kjøpt i Bardufoss, og kjørt hjem til Ålesund for egen maskin. Det var A-327 Bjarte som hentet bilen da han var ferdig med militærtjenesten i Oktober. Avstanden fra Bardufoss til Ålesund er ca. 1400 km.!!!!

Vi ønsker alle de andre stedsgruppene lykke til i 1985!

Med hilsen

A-057 Lidvard Lundanes

Referat fra møtet fredag 8/2-85.

Følgende medlemmer møtte:

A-057 Lidvard Lundanes

A-153 Egil Lundanes

A-327 Bjarte Humlen

Sakliste:

1. Sommertreff 1985

2. Valg av kasserer

3. Eventuelt

Punkt nr. 1

Vi har fått positivt svar fra to campingplasser vedr. årets sommertreff. Disse er Åndalsnes Camping, Åndalsnes og Gudbrandsjuvet Camping, Valldal.

Det ble valgt å arrangere årets treff på Åndalsnes Camping. Gudbrandsjuvet Camping bli reserve.

Åndalsnes Camping er en "tre stjernes" camping med moderne sanitæranlegg med god kapasitet. Her er det også egen butikk for de vanligste matvarer.

Innen rekkevidde fra plassen ligger kjente turistmål som "Trollstigveien", Trollveggen" og "Geiranger".

Det ble laget et foreløpig programforslag for treffene, som vil bli oversendt styret så snart det er ferdig.

Det ble vedtatt å undersøke muligheten for felles bespisning og eventuelt dans lørdagskvelden. Videre ble det vedtatt at Møre-gruppen skulle reise en tur til Åndalsnes så snart snøen reiser, for at legge opp ruten for en felles tur på søndagen.

Punkt nr. 2

Etter ønske fra A-057 ble det valgt kasserer for gruppen. A-153 Egil Lundanes er kasserer for 1985. Kassereren skal føre løpende regnskap for gruppens økonomi. Det ble vedtatt å kjøpe inn nødvendig materiell.

Punkt nr. 3

Det ble vedtatt å undersøke hva det koster å kjøpe eller leie en videoopptaker under treffene.

Det ble vedtatt at gruppen skal kjøpe inn kjeledresser med gruppens merke på ryggen.

A-327 Bjarte Humlen skulle sjekke hva det vil koste å lage plakater for å informere om treffene.

Engelske turistbrosjyrer var nå skaffet til veie og ble pakket og sendt til Danmark.

Referent for NMMK, Møre

A-057 Lidvard Lundanes

Midtjylland

Gruppemøde på Signesminde Kro, søndag den 31.-3-85, kl. 14.00, hvor 2 fra Viborg Autohjælp vil komme og holde foredrag.

Søndag den 21.4.-85, udstiller Midtjyllandsgruppen ca. 25 biler på plænen foran Tinghallen.

Vi starter kl. 10.00 fra banegården med optog gennem Viborg og op til Tinghallen, hvorfra vi kører kl. 18.00.

Udstillingen er arrangeret af foreningen Sport og Fritid, som samtidig har udstilling inde i Tinghallen.

Udstilling på Løvelbanen, fredag den 3. maj (St. Bededag) kl. ?

Tilmelding samt nærmere oplysninger senest den 20. april, telefonisk eller pr. brev til A-522 Lone Skov, tlf. (06) 639212

Minitræf

Midtjyllandsgruppen forsøger at gentage succesen fra sommertræffet i 1983, og afholder Mini-træf på Jyllands-Ringens Camping ved Silkeborg i dagene fra den 31/5 - 2/6 1985, med ankomst fra fredag kl. 16.00.

Forhåndstilmelding til:

A-522 Lone Skov

Tlf.: (06) 63 92 12

Program og tilmeldingsblanket i næste nr. af Norminor.

Nordjylland

Aktiviteter i foråret:

16. marts: Motorskift fra 1100 til 1300 motor.

Tid: kl. 9.00 - 16.00

Sted: Gravsholtvej 40, Langholt, 9310 Vodskov

Deltagere: max. 25

Tilmelding: (08) 18 23 29 eller (08) 25 72 61

13. april: Demonstration i opbygning af chassisrammer i rustfri stål til pick-up og van.

Der er blevet lavet forsøg med skivebremser på Minoren. Resultaterne af disse vil ligeledes blive fremvist.

Tid: kl. 11.00 - ca. kl. 15.00

Sted: Norupvej 85, Havndal.

Deltagere: alle

Tilmelding: (08) 58 33 05

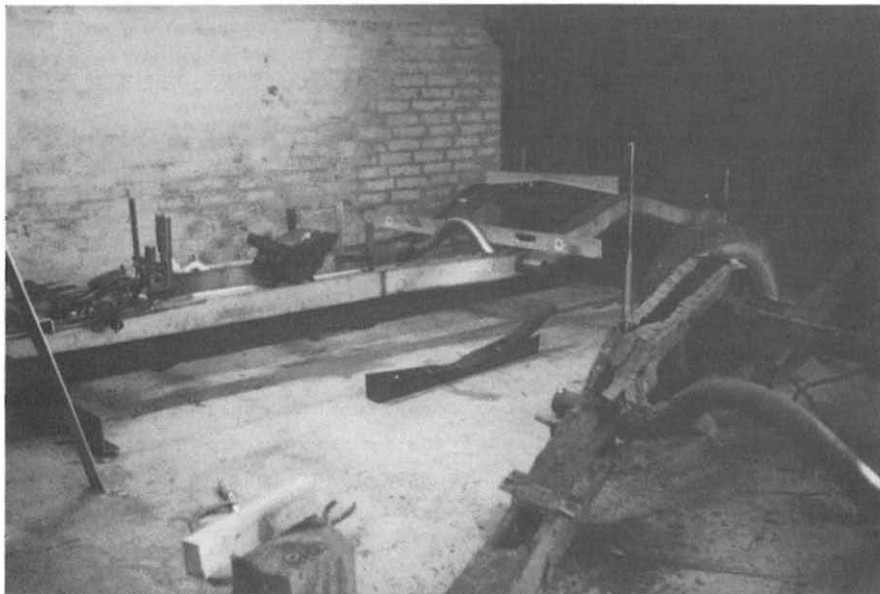

Vojens og omegn

Stort komsammen-træf, søndag den 24.-3.-85.

Tid: kl. 14.00

Sted: Gravene i centrum af Haderslev.

Endvidere mulighed for rundtur i Haderslev, hvor Lokalavisen muligvis vil være til stede for lidt PR i vores favør.

Kaffe - øl - middag på en hyggelig kro, hvor vi også vil holde vores forårsmøde. Mød talstærkt op. Også DIG! og vær med til en hyggelig eftermiddag. Evt. spørgsmål til A461 Henrik Kjær - Allégade 7 - 6500 Vojens. Tlf. (04) 54 15 15.

På gensyn og mojn til alle.

Østjylland

Generalforsamling

Den 9-2-85 afholdt Østjylland generalforsamling i klubhuset.

Ca. 15 personer var mødt frem, og flg. blev vedtaget:

- 1) Kontingent for 1985 bliver som forrige år 50,- kr pr. husstand.
- 2) Den "gamle" bestyrelse fortsætter:

Kontaktperson: Jens Mondrup

Kasserer: Flemming Nissen

Aktivitetsmedlem: Karen Klausen

- idet ingen ville afløse os

Aktiviteter

Den 9-3-85 Stumpemarked i Herning-Hallerne.

Den 24-25-26 maj Mini-træf. Den 25 maj afholder jydsk Bilauktion i Vejle veteranbilauktion. Der forventes at fremstå 150 sjældne, gamle køretøjer - både restaurerede og urestaurerede som vil komme under hammeren. Vi vil i bestyrelsen finde en campingplads i nærheden, så vi kan lægge en tur til denne auktion ind i programmet for Mini-træffet 1985.

På bestyrelsens vegne
H-170 Karen Klausen.

Sydsjælland og øerne

Så har vi afviklet årets første gruppemøde. Mødet blev holdt den 27-01-85 i pejsestuen på Grønnegades Kasserne i Næstved.

Der var et beskedent fremmøde på kun 12 medlemmer. På trods af det dårlige vejr kom dog 5 fra Falster, hvilket de skal have stor tak for.

Selvom vi ikke var flere, lå det dog ikke helt på den lade side. Vi fik mere eller mere planlagt aktiviteter for det meste af året. Først og fremmest skal vi have de nye mødedage og det nye mødested. Nye dage, tid og sted er som følger: den 24-03-85 og den 19-05-85 i pejsestuen på Grønnegades Kasserne kl. 13.00. Man er i øvrigt velkommen til at medbringe kaffe, men i tilfælde af at man skulle glemme kaffen vil der være mulighed for at købe øl og sodavand på stedet.

Det første arrangement her hos os er et minitræf på De Hvide Svaner, som løber af stabelen den 24-27 maj. Der er ankomst om fredagen og afslutning søndag, hvis man ikke vil med til motorløb på Nisseringen den 27-5. Det vil være en god idé at medbringe havegrill af hensyn til lørdagens grillaften. Sidst men ikke mindst, HUSK tilmelding til træffet. Man kan tilmelde sig ved vores nye kontaktperson H-386 Ketty på telefon (03) 73 65 49. Så har vi kun en ting mere om træffet i dette nummer, Velkommen til alle der har lyst.

Næste arrangement er åbningen af Farø-broen. Om vi kan få lov til at være med ved vi ikke endnu, men vi håber. Der er sat undersøgelser igang, så vi regner med at kunne bringe nyt i næste nummer, godt nyt.

Næste træf er sommertræffet i Norge, hvortil vi vil prøve at arrangere fælleskørsel. Mere herom i næste nummer.

Som sidste aktivitet er vores tur til Aalholm Automobilmuseum, som er planlagt til den 25-08-85. Mødetid og sted i senere blad.

Med venlig hilsen

A-320 Helge

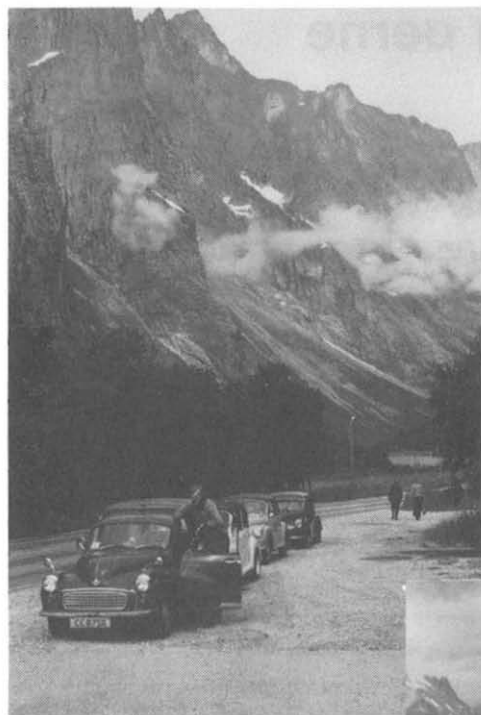

Vil du stå ved
bjergets fod?

Vil du stå på
bjergets top?



Vil du høre
elvens brusen?



Vil du mærke
den kolde
vinds susen?

Så kom til Norge min ven!

Husk den 12. - 14. juli

Oslo-gruppen arrangerer en tur gennem Norges skønneste naturområder og Møre-gruppen arrangerer klubbens Sommertræf fra fredag den 12. juli til søndag den 14. juli.

Begynd allerede nu at sætte penge til side til turen, og glæd dig til sommerens største oplevelse!

Læserindlæg

Så blev det tid for endnu et lille træf i Midtjyllandsgruppen.

Lørdag den 26/1-85 kl. 11.00 mødtes vi til et lille træf, som var forudbestemt ved sidste møde på Signesminde Kro, søndag den 20/1. Selvom vejrguderne absolut var imod at vi skulle mødes, (kraftigt snevejr) stillede ikke mindre end 7 biler op til "Tour dé Viborg". Minorerne startede fra Domkirken i Viborg, dog ikke uden problemer, idet en svag stigning på vejen betød at flere måtte hjælpes på vej i det glatte føre. Ellers måtte der holdes en lav fart og en god afstand fra hinanden, for at undgå sammenstød. Efter at have kørt rundt på en fastlagt rute i Viborg, gik turen til "Bosch Tune UP", hvor der var kaffe og brød til alle fremmødte. Endvidere sørgede Lars Dalsgaard for at flere af deltagende vogne kunne komme ind og prøve Bosch Tune Up's Test Hal, hvor motorydelse, CO og meget andet blev målt igennem.

Bestyreren sørgede også for at klubben kunne få fordelagtige nedslag i priserne på udstyr og reservedele ved forevisning af gyldigt medlemskort til NMMK.

Denne herlige tur sluttede kl. 15.00, efter at vi havde vist Viborg's indbyggere at de flotte vogne der var udstillet i Sct. Mathias Marked den 3-4-5 januar også kunne køre og tåle at blive beskidte.

I øvrigt syntes jeg/vi det hele var fint arrangeret af Midtjyllandsgruppens formand Lone Skov og ikke mindst Lars Dalsgaard.

Personligt vil jeg bede alle medlemmer af Midtjyllandsgruppen om at bakke klubben op, og møde op når der afholdes møder og træf og evt. lave et indlæg til vores udmærkede klubblad Norminor.

Med venlig hilsen

A-512 Ib Skov

A-118 Lars Fløjstrup har sendt os disse billeder fra familiealbummet. Det er hans fars første bil.

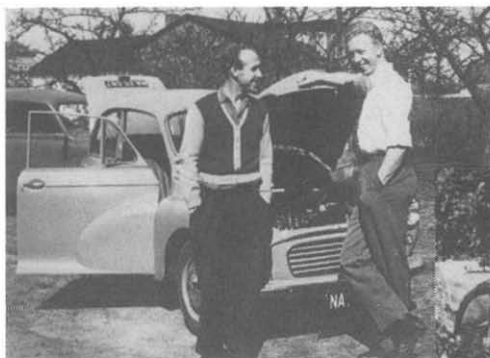

Læg mærke til Varevognen i baggrunden og saloonen yderst til venstre. Det er begge to Minor med midtersprosse.

Et godt tip.... (forhåbentlig)

Efter i månedvis ar ha' været på jagt efter et sæt hjelmemblemer til vores Morris, er det endelig lykkedes - rart nok. Men det er måske mere interessant at vide på hvilken måde.

Diverse annoncer i "Pulterkamre" og genbrugsaviser landet over var resultatløse. Så måtte jeg prøve i England. Jeg skrev først til et Morris-center i London, derfra modtog jeg da også det nederste emblem (bonnet badge), de kunne ikke skaffe det øverste (bonnet flash) - skrev de. Men til gengæld for deres ulejlighed beholdt de udover det betalte beløb (6 £) 10 £, måske som bidrag til genrejsning af "Maggies" vaklende økonomi, hvem ved!

Derefter kontaktede jeg vores formand, som lånte mig to bøger af Ray Newell, i hvilke der bagest er adresser på diverse værksteder i England. Der var også et visitkort - P. Wilson, Liverpool - vedhæftet en af siderne.

Jeg satte derefter et brev sammen til ham, en check, et fotografi af vores Minor plus bestyrelsens veludførte kalender; det sidste faldt ikke i hel god jord hos familien, men hva' pokker...

En uge efter modtog jeg så en bonnet flash, ydermere forærede han mig en bonnet badge. De blev ledsaget af et venligt brev, hvor han sluttede med at tilbyde undertegnede og andre i klubben sin hjælp og assistance i Morrissager. Det er hermed viderebragt.

Jeg håber, at andre også vil få glæde af henvendelser til hans værksted; man har jo ellers ikke indtryk af at alle engelske Morrisværksteder sadler og rider samme dag.

Adressen på værkstedet er: P. Wilson Commercials

Abbey Garage

1 Abbey Street

Priory Industrial Estate

Birkenhead L41 5JU

Liverpool.

Phone: 647-8551

Venlig hilsen

A-217 Jesper Andrés

Læs mere om dette firma, andet sted i bladet. (red.)

Minorkassen

v/ A-104 Finn Nielsen

Velkommen i Minorkassen. Jeg har fået til opgave at være teknisk redaktør i denne nye tekniske brevkasse. Jeg blev valgt på det første bestyrelsesmøde i år, som jeg ikke selv deltog i. Never mind. Jeg vil gøre mit bedste for at besvare eller skaffe svar på spørgsmål om Minoren.

I hvert nummer vil der være besvarelser på indsendte spørgsmål, ligesom der vil være noget om vedligeholdelse, tekniske data m.m. Desuden en lille artikel om diverse information om biler. Til sidst en side, som jeg vil kalde "Knap så seriøst".

Men for at det kan blive rigtig godt, bedes du indsende spørgsmål eller erfaringer som du mener andre også kan have nytte af.

Med venlig hilsen
A-104 Finn Nielsen

Breve

Import af dele fra England

Jeg vil gerne vide, om der er nogen som er begyndt at hjemtage stumper fra England? Jeg tænker især på nye chromdele, men der findes jo mange andre rare slags sager. Det er måske for dyrt til at selve klubben kan begynde på noget sådant? I efterlyser jo ideer, som kan komme alle til gode. Her var en.

Med venlig hilsen
A-424 Per Frederiksen

Tak for en "glimrende" ide. Jeg har i øjeblikket kontakt med to firmaer på Sjælland, som importerer dele. I næste nummer vil jeg give en redegørelse for, hvordan det hele kommer til at "køre". Klubben vil ikke på nuværende tidspunkt starte en import.

Løse støddæmpere

Jeg synes lige jeg vil gøre andre "Morriskørere" opmærksom på en ting, som jeg kun tilfældigvis selv opdagede. Det drejer sig om de otte bolte, der spænder støddæmperne fast til karrosseriet, - det gælder de forreste. Støddæmperne sidder som bekendt i motorrummet, og der er fire bolte i hver. De bolte skal spændes efter en gang imellem, også selv om de er sikret med en låseplade. Jeg har haft min Morris fra ny, og har aldrig rørt de bolte, men læste i en bog, at de skulle spændes.

Jeg kontrollerede dem, og så, de var låst med en plade. Så regnede jeg med, at de ikke kunne løsne sig, men slog alligevel låsepladen flad og prøvede at spænde efter. Stor var min overraskelse, for alle otte bolte var faktisk meget løse.

Da støddæmperne danner det øverste led i forhjulsophænget, kan løse bolte forårsage øget støj inde i bilen og mere slid på ophæng og fordæk.

Venlig hilsen

A-556 Arnth Thomsen

Vi siger tusind tak for det gode råd, som vi hermed har videregivet til alle vore medlemmer, som også bør prøve det hjemme i garagen - evt. næste gang hjelmen åbnes.

Efterligninger

Først tak for et godt blad. På mit kartotekskort har jeg ikke skrevet noget ud for "hvad kan klubben gøre for dig", men nu har jeg fundet ud af, at jeg gerne vil vide en hel del mere, om hvordan man vedligeholder en Morris Minor, hvad angår smøring, bremses o.s.v. Kan I derfor give mig navnene på nogle bøger eller lign.

Jeg kunne godt tænke mig at vide, om der er nogle der bliver gale, hvis man aber deres biler en smule efter, eller er det helt OK.

Hilsen

A-713 Bjørn Jacobsen (Mr. Bear)

Rosen har jeg givet videre til vores redaktør. M.h.t. vedligeholdelsen, starter vi i dette nummer med en sådan serie. Meget af stoffet stammer fra den udmærkede instruktionsbog, som jeg kun kan anbefale dig.

M.h.t. efterligninger er der jo ingen som har patent på dette, hvorfor "opfinderen" ikke bør blive sur over dette. Mange efterligninger er jo kun med til at gøre bilen mere behagelig at køre i.

Artikler og information

Speedometerkontrol

Har du prøvet at checke dit speedometer?

Man tager sin Minor og et stopur, og finder en 2-3 km lang lige vejstrækning med kilometersten/hvide pæle.

Tag så tid på hvor lang tid du er om at køre en kilometer med samme hastighed. Du finder den virkelige hastighed (og derved dit instruments misvisning) ved at dividere 3600 med det antal sekunder du brugte.

Eksempel:

60 sek vil svare til: $3600:60 = 60$ km/t

45 sek vil svare til: $3600:45 = 80$ km/t

Nyt Firma

Flemming Morgan Pitchfork i Sverige, som har drevet "Flemmings Auto" har overdraget firmaet til:

British Car Centre

Allbogatan 70

342 00 Alvesta

Sverige

Telefon fra DK og N 00946-472-12801 og Sverige 0472-12801.

Rabat gives som hidtil.

NØGLE TIL SMØRESKEMA

DAGLIG

- (1) MOTOR. Kontroller oliestanden ved hjælp af pejlepinden og fyld om nødvendigt op med olie som foreskrevet under A.

FOR HVER 5000 Km KØRSEL

- (2) KARBURATOR. Skru dæmpstemplet op og hæld olie som foreskrevet under A i den hule styreksel til 13 mm (½ in.) fra akslens top. Brug under ingen omstændigheder en sværere olie.
- (3) og (4). SMØRENIPLER PÅ STYRETØJ. Giv tre eller fire slag med fedtsprøjtet fyldt med fedt som foreskrevet under C.
- (5) KARDANLEDDENES SMØRENIPLER. Giv tre eller fire slag med fedtsprøjtet fyldt med fedt som foreskrevet under C.
- (6) HÅNDBREMSEKABLERNES SMØRENIPLER. Giv tre eller fire slag med fedtsprøjtet fyldt med fedt som foreskrevet under C.

BEMÆRK.—(1) Skift motorolie FOR HVER 5000 Km, hvis der anvendes almindelige motorolier af mono-grade typen (kun dækkende et enkelt viskositetsområde).

(2) Olie og fedt, som foreskrives, er anført på side 60.

FOR HVER 10000 Km KØRSEL

- (7) MOTOR. Tap den gamle olie af og påfyld frisk olie som foreskrevet under A.
- (8) OLIEFILTER. Vask filterhuset i benzin og monter et nyt element.
- (9) STRØMFORDELER. Tag rotoren af og hæld nogle få dråber olie som foreskrevet under A ned til knastens leje, og centrifugalreguleringen gennem åbningen omkring knastens aksel. Smør knasten og kontaktarmens svingtap med fedt som foreskrevet under C.
- (10) DYNAMO. Hæld nogle få dråber olie som foreskrevet under A ind gennem hullet til lejet ved kommutatoren.
- (11) GEARKASSE. Kontroller oliestanden og fyld om nødvendigt op med olie som foreskrevet under A.
- (12) BAGAKSEL. Tag påfyldningsproppen ud og fyld om nødvendigt op til påfyldningshullet med olie som foreskrevet under B.

FOR HVER 20000 Km KØRSEL

- (13) VANDPUMPE. Skru proppen ud af vandpumpehuset og smør pumpen sparsomt med fedt som foreskrevet under C.
- (14) TANDSTANGSSTYREHUS. Sæt en smøresprøjte til niplen på styrehuset og giv indtil 10 slag, men ikke mere, brug olie som foreskrevet under B.

SMØRESKEMA

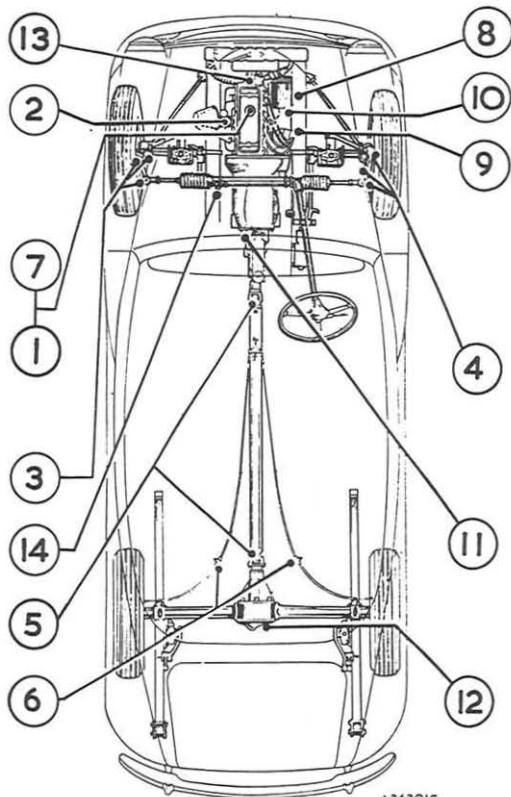

A2630IC

Vedligeholdelse

Første artikel er hentet fra Instruktionsbogen og viser diverse smøringssteder:

Knap så seriøst

For HELT nye Minorkørere

Vi bringer nu en vejledning om betjeningsorganer fra førersædet:

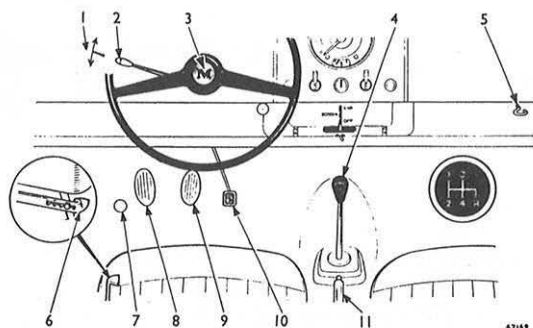

Betjeningsorganer til kørset

- | | |
|---|-------------------------|
| 1. Blinklyskontakt. | 6. Indstilling af sæde. |
| 2. Kontrollampe for blinklys. | 7. Nedblændingskontakt. |
| 3. Hornknap. | 8. Koblingspedal. |
| 4. Gearstang. | 9. Bremsepedal. |
| 5. Knap til udløsning af motorhjelms lås. | 10. Gaspedal. |
| | 11. Håndbremse. |

Når man sidder i førersædet og begge døre er lukkede - så er man klar til start.

Start af motoren. Se efter om gearstangen står i frigearstilling. Træk chokerknappen (mærket C) ud og drej til venstre for at fastlåse den i udtrukket stilling. Brug af chokeren er dog unødvendig når motoren er varm. Drej så nøglen til højre, slip nøglen så snart motoren går i gang - i modsatfald vil starteren til sidst give en høj hyletone fra sig og gå i stykker.

I næste nummer ser vi på instrumenter og brugen af div. kontakter.

Medlemmernes biler



Oprindeligt var denne Minor fra 1962 lyseblå, men A-682 Anders Bøn-løkke i Løsning, har ladet den male grå. Den har kørt 130000 km og er i brug hver dag.



Denne grå Minor fra 1966 ejes af A-336 Lars Dalsgård fra Løgstrup. Den har bl.a. tunet 1300 motor, Volvo ratstamme m/ratlås, extra instrumentering og de originale fælge er forøget en tomme.



A-006 Ole A. Benjaminsen, Lofts-Eik i Norge har denne flotte Traveller fra 1968. Bilen er Trafalgar Blue og blev i 1983 forsynet med nyt træværk fra England. Den har en ny 1300 Leyland Gold Seal motor og rustfri udstødning.





DIP INTERNATIONAL A/S

Rosenbergsgt. 34
Postboks 213, 5001 Bergen, Norge
Telex 40402 dipin n
Postgiro 3 82 73 59
Bankgiro 7401.05.17021

TIL BILKLUBBENE.

Har dere hørt om DIP Rustfjerner?

Etter at DIP Rustfjerner fikk hederlig omtale i Veteranbilbladet allerede i 1977, har vi mottatt en stadig økende mengde henvendelser fra veteranbileiere over hele landet. Det viser seg at våre vanlige forpakninger i de fleste av disse tilfeller blir for små, og vi vil derfor gå ut med et spesial-tilbud til dere:

DIP RUSTFJERNER VETERANBILPAKKE: 1 liter DIP RUSTFJERNER KONSENTRAT
+ 1 kg DIP RUSTFJERNER PASTA

Ved å unngå fordyrende mellomledd kan vi levere DIP RUSTFJERNER VETERANBIL-PAKKE direkte til dere for kr. 170,- inkl. mva. (se vedlegg.)

Å fjerne rust med DIP Rustfjerner bryter så totalt med gammel vanetenking, at vi vil stille vår service-telefon til disposisjon, for å kunne formidle løsninger på de spesielle rustproblemer dere måtte ha.

Tlf. (05) 32 70 86, E.Bratland, Korrosjonsspesialist.

DIP Rustfjerner er testet av Statens Teknologiske Institutt, og Yrkeshygienisk Institutt uttaler: "Tvert imot vil brukere av DIP Rustfjerner ved henvendelse til oss få opplyst at vi ikke anser dette produkt å representere noen helse-risiko ved normal håndtering."

DIP Rustfjerner produkter inneholder ingen mineralsyrer og skader derfor ikke maling, lakk, plast, gummi eller det rene metall, og avgir ingen farlige gasser. I motsetning til andre produkter på markedet er DIP Rustfjerner hverken en rustomdanner eller rustløser, men et hjelpemiddel som fjerner rusten.

En liter DIP RUSTFJERNER KONSENTRAT fjerner rust på 1.4 m², dvs. grad av rust før forskalling, og kan blandes med inntil 5 liter vann, slik at man får en rimelig væskemengde til å legge gjenstander som skal avrustes ned. DIP Rustfjerner kan brukes om og om igjen, inntil den ikke virker lenger.

DIP RUSTFJERNER PASTA er en krem/gelé som smøres på gjenstander som er for store til å dyppes, eller på store vertikale flater, og skylles av med vann når den har fått virke.

Renhetsgraden etter avrusting er minimum SA 2.5, og metallet holder seg rent opp til 20 timer i fuktig miljø, men i tørre, rene omgivelser vil metallet holde seg rent i månedsvis.

Med vennlig hilsen

Svøin Leganger
DIP INTERNATIONAL A/S

DIP PRODUKTENE LØSER DERES RUSTPROBLEMER

☎ (05) 32 70 86 - 31 89 79

Jeg/Vi bestiller herved:

.....stk. DIP RUSTFJERNER VETERANBIL-PAKKE: à kr. 170,- inkl. mva.
som inneholder: 1 liter DIP RUSTFJERNER KONSENTRAT
 +1 kg DIP RUSTFJERNER PASTA

Ved forskuddsbetaling, uansett betalingsmåte, er prisen pr. pakke:
kr. 190. inkl. porto.

Ved postoppkrav er prisen pr. pakke : kr. 201.50.

Ved samlebestilling gjennom klubbene, 5 pakker eller fler, sender vi FOB
Bergen, på rimeligste måte.

(Vennligst bruk blokkstaver ved utfylling.)

Navn:..... Klubbens navn:.....

Adr:.....

Postnr:..... Betalingsmåte:.....

Dato:..... Sign:.....

Bestillingen sendes til: DIP INTERNATIONAL A/S
 POSTBOKS 213
 5001 BERGEN

Service-tlf: (05) 32 70 86, (kl. 10⁰⁰-16⁰⁰ mand.-fred.)

P.S. A-005 Olav Bjørge har med fint resultat prøvet produktet.

Meddelelse

Sydfyn og øerne

Kontaktmanden for Sydfyn og øerne, A-299 Erik Lassen, ønsker at
fratræde jobbet, og indtil en ny melder sig til jobbet, betrag-
tes gruppen som nedlagt.

Vi siger Erik tak for den tid han har kørt gruppen.

Bestyrelsen

Nyhed



Nyhed

Portræt-platter

Her er et tilbud, jeg håber Morris Minor-klubbens medlemmer kan have fornøjelse af.

En helt ny teknik i Danmark gør det nu muligt at få fremstillet sin helt egen personlige foto-platte med motiv efter eget valg. Så har du et godt billede af din Morris Minor, er den særdeles velegnet at få på platte.

Send et godt billede - og jeg laver netop **din** favorit-platte i fineste engelske fajance med guldkanter, monteret med ophæng.

»Viborg-platten« er også en oplagt gaveidé til ethvert formål - f.eks. dåb, konfirmation, bryllup, fødselsdage osv., osv.

Bemærk: 1 stk. foto pr. platte!

3 platte-størrelser:

15 cm diam. (billedbeskæring 8 cm diam.)	128.-
20 cm diam. (billedbeskæring 11 cm diam.)	168.-
26 cm diam. (billedbeskæring 13 cm diam.)	218.-

Priserne er incl. moms, men excl. porto og forsendelse

Morris Minor-klubbens medlemmer tilbydes 6% rabat - og ved samlet bestilling på mindst 3 stk. ÷ 10% rabat.

Med venlig hilsen

OLE ANDERSEN

VIBORG FOTOPLATTER

Hedeskrænten 55 . 8800 Viborg

Tlf. 06 - 67 44 90 . Giro 4187571

Britool combination wrenches



Britool "engineers" sockets 1/2" square drive

Made from Chrome Alloy Steel.
Bright nickel and chrome plated
finish to B.S. 1224:1970,
service condition No. 1.

Det har vel efterhånden kostet mange af os "blod, sved og tårer" at skrue i Minoren. Mange ødelagte møtrikker har måttet lide døden for hammer og mejsel.

Årsagen er at skrueerne i Minoren er efter det gamle engelske BS-system, som ikke passer sammen med noget andet.

De fleste har vel klaret sig med forskellige nøgler i tomme eller mm-mål, med det resultat at det har kostet en blodig kno + en ødelagt møtrik når nøglen smuttede. Her er løsningen - de originale Britool nøgler og toppe. 6 ring- gaffelnøgler og 6 toppe i tilsvarende mål klarer næsten det hele.

Hvis jeg siger at den mindste størrelse er ca. 8 mm og den største ca. 21 mm fortæller det vist mere end hvis jeg opgiver de gamle tommemål, 1/2BS-7/16W, 7/16BS-3/8W, 3/8BS-5/16W, 5/16BS-1/4W, 1/4BS-3/16W og 3/16BS-1/8W.

Overraskende nok koster disse specielle størrelser ikke mere end tilsvarende kvalitetsværktøj i mere gængse mål, men det kan vi jo kun være glade for.

Et sæt ring- gaffelnøgler, 6 stk., koster 288 kroner og et sæt toppe, 6 stk., koster 248 kroner, eller begge sæt for 500 kroner.

A-120 Anton Kamp Nielsen
Østergade 17-19, Asferg
8990 Fårup.
06 44 32 95 og 06 41 80 36

Køb og salg

- Sælges: "BOULEVARD BLUE"
1971 Minor Van, hvide plader, Marina 1,3 motor kørt
24.000 km. 6 Weller Wheels følge spec. fremstillet 4,5
5,5 og 7 tommer, ombygget instrumentbord med 4 Smiths
instrumenter, Spiralo rustfri udstødning, Lucas H4 for-
lygter, tonet forrude, Pava undervognsbehandlet, Toyota
Corolla sæder, totalt beklædt indvendig (absolut teddy-
fri !) Ege-tæpper i bunden, Concord 20W stereo/cass.
med 40W 3-vejs højtalere indbygget i bageste hjulkasser,
synsfri træk mm.
I alt investeret over 40.000 kr over 2 år. Se Norminor
nr. 31 side 14. Der kan ikke tjenes penge på dette ex. ;
kom med et bud !
Sælges grd. nyt projekt.
- Henv.: A-083 Flemming Nissen
Ussinggårdsvej 26
7000 Fredericia
tlf: 05-940944
-

- Sælges: Morris 1000 Super, Bindingsværk fra 1961. Synet sidst
d. 6. dec. 1984. Trænger til en kærlig hånd indeni.
+ ekstra motor, gearkasse, frontrude og diverse dele.
Pris: 10.000 kr.
- Henv.: Birger Dorow
Kongel 11
6300 Gråsten
tlf: 04-650138 (bedst efter kl. 15.00)
-

- Sælges: Morris Minor fra 1955 med delt forrude.
Registreret og i daglig brug om sommeren. Ny lak i to
farver. Brede følge med 175 dæk. Uoriginale forstole med
høj ryg. 1000 motor.
Bud over 12.000 kr modtages.
- Henv.: A-087 Erik Johannesen
Mellomasjeien 126
1414 Trollåsen
-

- Sælges: Morris 1000 super Pick-up, årg 1972 m/ratlås i origi-
nal stand. Påbegyndt restaurering men opgivet p.gr.a.
manglende tid og inspiration, sælges nu for 5000,- kr.
En del reservedele medfølger, bl.a. meget fine fordøre.
- Henv.: A-014 Henrik de Voss
Frederikssund
tlf. 02-317056 el. 02-317092
-

Sælges: Morris 1000 Super fra 1966. Traveller meget velholdt nysynet m. fint lyst træ. Monteret med Opel forsæder m. nakkestøtter, soltag, rullesele, H4 forlygter, ekstra stoplys, overhalingslys, katastrofeblink, kortlys, radio, varmemåler, elsprinkler, 13 tommer fælge med 185x13 dæk + 4 stk ny Michelin 145 SR14 ZX dæk på originale fælge. Pris: 17.500 kr.

Desuden sælges 2 stk bagdøre til Traveller. 600,- kr.
Bagklap til personvogn. 300,- kr.

Henv.: A-205 Erling Thomsen
Skovgade 5
7300 Jelling
tlf: 05-871852

Sælges: Jeg har i 14 år været den lykkelige ejer af en Morris 1000 Super, personvogn, men må nu skille mig af med den, da jeg har fået et øget transportbehov. Bilen har naturligvis noget rust og trænger til en "kærlig hånd", men hvis der eksisterer en person, som selv er istand til at udføre pladearbejde, hvad jeg ikke er, så kan vedkommende erhverve sig en god lille bil, mørkeblå. Den har kørt 290.000 km men det skal man næsten vide for at bemærke det. Jeg er iøvrigt den eneste ejer, som har haft vognen.

Henv.: Svend-Henrik Jensen
Fasanvænget 226
2920 Kokkedal
tlf: 02-243133 (bedst aften)

Sælges: Velholdt Morris Minor 1000 super, årg 1969, personvogn.

Henv.: Egil Rasmussen
Middelfart
tlf. 09-412547 el. 461985

Sælges: Morris 1000 Pick-up på gule plader. Originalt lad, motor, gearkasse og bagtøj i orden.
Vognen er registreret første gang den 26-3-72.
Synet sidst den 6-3-84. Prisinde: 8000,- kr.

Sælges: Fra vort lager sælges billigt:
Køleramme, ny (hvori køler er monteret)
Bageste kofangerstiver
begge dele til Morris 1000.

Henv.: Nørby og Søn
6240 Løgumkloster
tlf. 04-743940

Sælges: Morris 1000 super, årg. 1970. Kørt 115.000, aldrig om-lakkeret, rimelig velholdt. Extra motor, dør, følge + div. stumper. 5000,- kr.

Henv.: Degn Christensen
Rammelhøj 18
Jels
tlf. 04-552820

Sælges: Marina 1300 motor, gearkasse, kardan. Tilpasset til Minor, lige til at lægge i. Motoren er renoveret hos Fyns cylinderservice for 5000,-kr. og har kørt 10.000 km siden da. Ny kobling og udrykkerleje på gearkassen, samt ny slavecylinder til hydraulisk kobling. Kardan er renoveret og afkortet så den passer. Alle ekstra dele til ilægning følger med. Pris: 4000,- kr.

Henv.: A-212 Thomas Volke Nielsen
Hans Tausensgade 16, 3.sal, lejl. 32
5000 Odense C
tlf: 09-124355 (spørg efter Thomas)

Sælges: Bagplade til Pick-up

Købes: Traveller eller godt træværk til en Traveller.

Henv.: Hans Gaarn Svendsen
Møllestien 4, Langholt
9310 Vodskov
tlf: 08-257261

Sælges: 2 stk bagdøre med små ruder til Morris Minor varevogn. (ikke rustne) Pris: 400,- kr.

Henv.: A-442 John Rasmussen
Præstebrovej 3 Urlev
8781 Stenderup
tlf: 05-687698 (efter kl. 17.00)

Tilbud: Der gives 15% på følgende:

Tændrør
Platiner
Autoradio + tilbehør (højttalere - antenne)
Alle VDO instrumenter
Tune Up, som omfatter bl.a. justering af tænding og kaburator, kontrol af Hk og speedometer. Pris 225 kr + moms.
(mod forevisning af gyldigt medlemsbevis)

Henv.: Viborg Auto-Elektro
Absalonsvej 3
8800 Viborg

Købes: Anhængertræk til Traveller.

Henv.: A-128 Jørn Jensen
Ballevej 10
7182 Bredsten
Tlf. (05) 881795

Sælges: Original udstødning til personbil, incl. monteringsæt.
Før: 331,- kr
Nu : 248,50 kr
Duckhams motorolie 10 liter Pris: 250,- kr

Henv.: Jari Auto, Viborg
mod forevisning af gyldigt medlemsbevis.

Sælges: Nye og brugte dele. Rabat til medlemmer.

Henv.: A-120 Anton Kamp
Østergade 17, Asferg
8990 Fårup, DK
tlf: 06-443295 og 06-418036

Sælges: Tværvange til Morris 1000. Omgående leveringsdygtig.

Henv.: Ganges Bro Autoværksted
K. Ottesen
4700 Næstved, DK
tlf: 03-728488

Klubben sælger:

Klæbemærke: 1 stk 10,- Dkr
3 stk 25,- Dkr

Jakkemærke: 1 stk 20,- Dkr

Strygemærke: 1 stk 10,- Dkr
2 stk 15,- Dkr

Gamle numre af NORMINOR

(nr. 22 og fremefter) 1 stk Dkr.10,-

T-shirts: str. 38, 40, 42, 44
pris pr. stk. 65,- Dkr.

Særligt tilbud

Pakke med 11 numre af NORMINOR (nr.22 - nr.32) sælges
for halv pris: **50,- kr.**

Nye medlemmer

- A-742 Niels Grav
Pelargonievej 8, DK-3650 Ølstykke. Danmark.
- A-743 Bent Markussen
Nørregade 35, DK-8700 Horsens. Danmark.
- A-744 Bjørn Bertelsen
Søparken 129, Svogerslev pr. DK-4000 Roskilde. Danmark.
- A-745 Knud Erik Kristensen
Bredgade 14, Møndsted pr. DK-8800 Viborg. Danmark.
- A-746 Bjørn L.G.Braathen
Vivelstad Gård, N-2450 Rena. Norge.
- A-747 Lene Iversen
Egehoved 35, Hov pr. DK-8300 Odder. Danmark.
- A-748 Dirch Glad
Lærkevænge 1, DK-4291 Ryds Vedby. Danmark.
- A-749 Alis Christensen
Ranggade 28, DK-9000 Ålborg. Danmark.
- A-750 Filip Rewers
Vinkelvej 3, DK-4871 Horbelev. Danmark.
- A-751 Jacob Carlsen
Bygaden 11, Rimsø pr. DK-8500 Grenå. Danmark.
- A-752 Uffe M.Berg-Kaagaard
Vibevej 3, 1.th. DK-8600 Silkeborg. Danmark.
- A-753 Bent Fuchs
Rougsøvej 235, Udby pr. DK-8950 Ørsted. Danmark.
- A-754 Christian Thomsen
Egevej 40, DK-8680 Ry. Danmark.
- A-755 Henning Skov Andersen
Falkevej 78, st.th. DK-8800 Viborg. Danmark.
- A-756 Jens Pilgaard
L.L. Sct. Hansgade 42, DK-8800 Viborg. Danmark.
- A-757 Jørgen Jørgensen
Lærkevej 9, DK-8832 Skals. Danmark.
- A-758 Ole Kristensen
Felledvej 28, Vejrumbro pr. DK-8800 Viborg. Danmark.
- A-759 Ib Steinmeier
Vestervang 44, DK-4850 Stubbekøbing. Danmark.
- B-760 Lars Dyrskjøt
Skovdalsvej 3, DK-8963 Auning. Danmark.
- A-761 Jesper Ibsen
Brogade 2, st. DK-4800 Nykøbing. Danmark.
- A-762 Henrik Jensen
Viborgvej 24, Vilestrup pr. DK-9500 Hobro. Danmark.
- A-763 Karsten Alsløv
Jerndrupvej 20, DK-6070 Kristianfeld. Danmark.

- A-764 Tom Nielsen
Holmmøllevej 27, DK-8632 Lemming. Danmark.
- A-765 Per Nielsen
Holnmøllevej 27, DK-8632 Lemming. Danmark.
- A-766 Viggo Hansen
Bredgade 18, DK-7130 Juelsminde. Danmark.
- A-767 Klaus J. Mogensen
Grønsundsvej 330, DK-4871 Horbelev. Danmark.
- A-768 Djonny Rasmussen
Saltbækvej 131, DK-4400 Kalundborg. Danmark.
- A-769 Carsten Holm Jensen
Volmersvej 18, DK-6330 Padborg. Danmark.
- A-770 Egon Kjærsgård
Bruunshåbsvej 35, DK-8800 Viborg. Danmark.
- A-771 Peter Groot
Postboks 75, N-3541 Nesbyen. Norge.
- A-772 Brian Bruhn
Krobakken 28, DK-9460 Brovst. Danmark.
- A-773 Benny Scharling
Møllersmindevej 8, DK-8752 Østbirk. Danmark.
- A-774 Knud Jensen
Moselgade 5, 1.tv. DK-2300 København. Danmark.
- A-775 Kim B. Vestergaard
Herredsvejen 46, DK-8832 Skals. Danmark.
- H-776 Bruno Leininger
Holtegade 5, 4.tv. DK-2200 København N. Danmark.
- A-777 Kenneth Rosenberg
Tørskindsvej 89, DK-7183 Randbøl. Danmark.
- A-778 Erling Fromsejer
Gesingvej 25, DK-6780 Skærbæk. Danmark.
- A-779 Niels Chr. Bak
Øster Allé 61, DK-8260 Viby J. Danmark.
- A-780 Ib Lauridsen
Poulas Allé 29, DK-4400 Kalundborg. Danmark.
- A-781 Michael Olsen
Brinchshave 9, 1.tv. DK-2630 Tåstrup. Danmark.
- A-782 Karin Jacobsen
Gl. Viborgvej 8, Vejrumbro pr. DK-8800 Viborg. Danmark.

Nye adresser

- A-174 Finn Mikkelsen
Kornager 72, Bredballe pr. 7120 Vejle Ø
- A-175 Tom Heimark
Husumgade 8, DK-2200 København N.

- A-212 Thomas Nielsen
Hans Tausensgade 16, 3.lejl 32, DK-5000 Odense C. Danmark.
- A-230 Anton Sørensen
Egebjerg Landevej 26, Krogager pr. DK-7200 Grindsted. DK.
- A-255 Frank Christensen
Sankt Pedersgade 2, 5.th. DK-9400 Nørresundby. Danmark.
- A-290 Flemming Morgan Pitchfork
Trekanten, S-340 16 Ryssby. Sverige.
- H-301 Åse Sørensen
Egebjerg Landevej 26, Krogager pr. DK-7200 Grindsted. DK.
- A-329 Preben Krogsgård Møller
Thorbjergvej 9, DK-6000 Kolding. Danmark.
- A-407 Palle B. Hansen
Æbleparken 124, 3. DK-5270 Odense N. Danmark.
- A-426 Georg Tegne-Hansen
Gl. Frederiksborgvej 29, DK-3200 Helsingør. Danmark.
- H-460 Inger Nielsen
Kornager 72, Bredballe pr. 7120 Vejle Ø
- A-461 Henrik Kjær
Allégade 7, DK-6700 Vejens. Danmark.
- A-464 Knud Høj
Blirupvej 4, Haldrup pr. DK-8700 Horsens. Danmark.
- A-469 Bent Jonassen
Humlehaven 35, DK-4400 Kalundborg. Danmark.
- H-527 Inger Margrethe Ingerslev
Kløverbakken 19, DK-5672 Broby. Danmark.
- A-529 John Nørnholm Andersen
Lindholmsvej 77 b, 2.tv. DK-9400 Nørresundby. Danmark.
- A-530 Finn Jensen
Haralddalsvej 37, DK-6330 Padborg. Danmark.
- A-533 Alan S. Christensen
Mariagervej 33, DK-9560 Hadsund. Danmark.
- A-561 Lars Kristensen
Thor Langes Allé 86, DK-2860 Søborg. Danmark.
- H-562 Jette Braune
Thor Langes Allé 86, DK-2860 Søborg. Danmark.
- A-602 Anne-Mette Jensen
Kyndeløsevej 23, DK-4070 Kr. Hyllinge. Danmark.
- A-633 Jørgen R. Pedersen
Byvej 9, DK-5800 Nyborg. Danmark.
- A-635 Steffen Madsen
Sygehusvej 4, DK-8950 Ørsted. Danmark.
- A-649 S. E. Jørgensen
Storgatan 14 c, S-570 22 Forserum. Sverige.

- A-701 Morten Stoy
Nørregade 4 c, st. DK-6800 Varde. Danmark.
- A-710 Jan Christoffersen
Vesterbro 17, 2.tv. DK-4720 Præstø. Danmark.
- A-714 Lone Borgstrøm
Hækkevej 2 D, DK-2970 Hørsholm. Danmark.
- A-715 Jens Rasmussen
Vibækvej 44, DK-8800 Viborg. Danmark.
- A-720 Liss Waldemar Larsson
Flintvägen 6-117, S-902 42 Umeå. Sverige.
- A-723 Carsten Jørgensen
Smedegade 2, 1. Ketting pr. DK-6440 Augustenborg. DK.

Ved enhver henvendelse til klubben bedes du anføre dit medlemsnummer. Det gælder både på girokort og breve.

Al for megen af vores tid går med at gennemgå medlemslisterne, når vi får et girokort uden medlemsnummer. Vi ved jo ikke om det er et gammelt eller et nyt medlem, med mindre vi lige kan huske den pågældende.

Da vort medlemskartotek efterhånden tæller 780 numre, er det måske også rigeligt forlangt, at vi skal huske dem alle uden ad.

På forhånd tak!

Bestyrelsen



En af de første serie MM, til det amerikanske marked. Fra Paul Skilleters bog, Morris Minor