

NORMINOR

Nr. 37 - august 1985

MEDLEMSBLAD FOR NORDISK MORRIS MINOR KLUBB

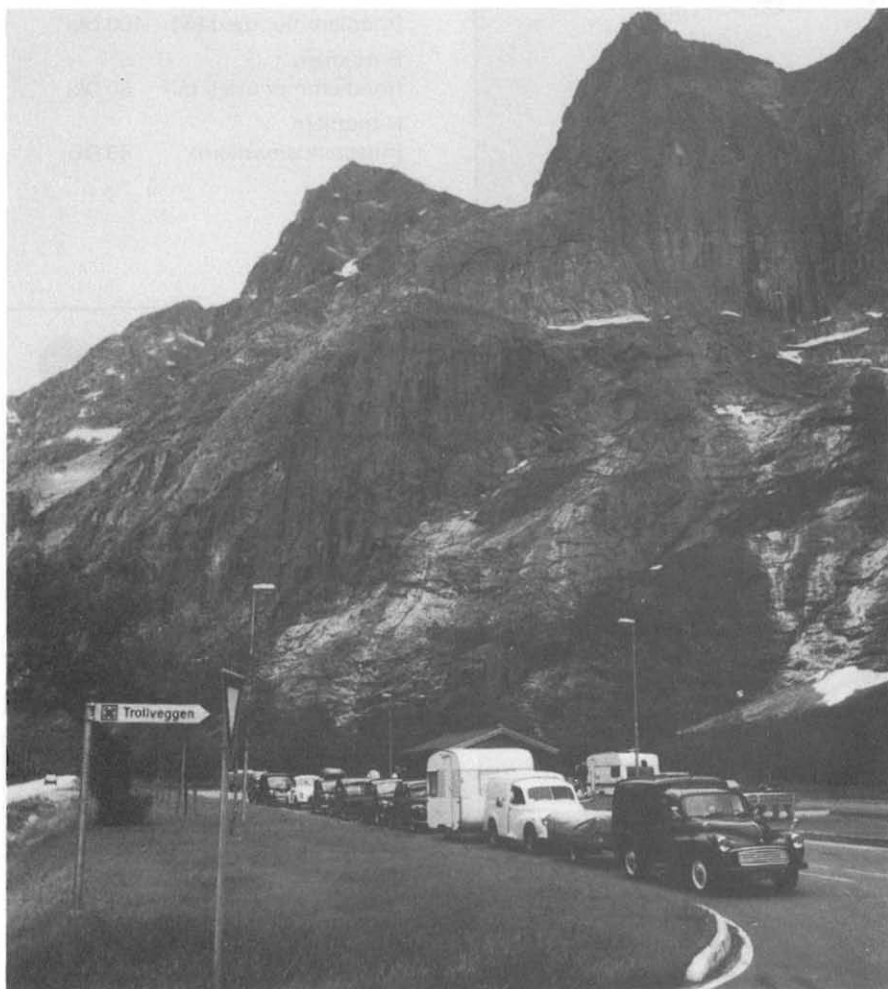

Formand

A-021 John Jensen
Hvejselvej 44
DK-7300 Jelling

Næstformand

A-442 John Rasmussen
Præstebrovej 3, Urlev
DK-8781 Stenderup

Sekretær

A-438 Kaj Larsen
Peterholms Allé 97
DK-7100 Vejle

Kasserer

A-174 Finn Mikkelsen
Kornager 72
Bredballe pr.
DK-7120 Vejle Ø

Styremedlem

A-104 Finn Nielsen
Højbyvej 44
DK-5260 Odense S

Redaktør

A-232 Morten Westermann
Tværgade 42
DK-5750 Ringe

Distributør

A-231 John Madsen
Fjellebrovænget 9
DK-5230 Odense M

Revisor

A-082 Jens Mondrup
Svendsgade 135
DK-7100 Vejle

NMMK

Stiftet i Oslo 18. september 1978

Adresse

Box 8
DK-7300 Jelling

Postgiro

3 36 47 12

Kontingent pr. kalenderår

A-medlem (medlemmer med bil)	100 Dkr
B-medlem (medlemmer uden bil)	80 Dkr
H-medlem (husstandsmedlem)	40 Dkr

NORMINOR

NMMK's medlemsblad

Box 8 - 7300 Jelling - Danmark

Medarbejdere

styrets medlemmer

Deadline

10. februar - 10. april
10. juni - 10. august
10. oktober - 10. december

Stof til bladet kan sendes direkte
til redaktøren.

STEDSGRUPPER

Navne og adresser på NMMK's kontaktpersoner

Oslo	A-005 Olav Bjørge - Box 37 - Hovseter N-0705 Oslo 7 - Tlf. (02) 75 38 71
Møregruppen	A-057 Lidvard Lundanes - Eikenos - N-6020 Vegsund - Tlf. (071) 30192
Jönköping og omegn	A-649 S. E. Jørgensen - Storgatan 14 C S-570 22 Farserum
Småland	A-290 Flemming Morgan Pitchfork - Trekanten S-340 16 Ryssby - Tlf. 0372 - 630 42
Nordjylland	A-164 Jørgen Ebdrup - Vestavej 14 - DK-9200 Ålborg SV - Tlf. (08) 18 23 29
Randers	A-120 Anton Kamp Nielsen - Østergade 17 - Asferg - DK-8990 Fårup - Tlf. (06) 44 32 95
Midtjylland	A-522 Lone Skov - Bruunshåbvej 18 - DK-8800 Viborg - Tlf. (06) 63 92 12
Grindsted og omegn	A-230 Anton Sørensen - Egebjerg Landevej 26 Krogager pr. - DK-7200 Grindsted - Tlf. (05) 3392 37
Østjylland	A-082 Jens Mondrup - Svendsgade 135 - DK-7100 Vejle - Tlf. (05) 72 07 27
Sønderjylland	A-493 John Pedersen - Søndergade 5 - DK-6270 Tønder
Sydfyn og øerne	A-263 Claus Kristensen - Præstegårdsgyden 31 - Horne - DK-5600 Fåborg - Tlf. (09) 60 13 09
København og omegn	A-835 Kurt Dahlerup - Hyldestykket 19 - DK-2970 Hørsholm - Tlf. (02) 86 05 56
Sydsjælland	H-386 Ketty Rasmussen - Sorøvej 484-486 Rislev pr. - DK-4700 Næstved - Tlf. (03) 73 65 49

NY

Fra bestyrelsen ...

Sommertræffet 1985

er overstået nu - du kan læse mere om træffet på side 6.

Men allerede nu, er det næste sommertræf ved at blive planlagt. Faktisk er det bestemt hvor det skal afholdes. Men for at trække spændingen lidt ud, vil vi vente med at afsløre den nøjagtige placering til vores generalforsamling.

Generalforsamling 1985

er bestemt til at skulle afholdes på Fyn denne gang. Datoen er fastsat til lørdag den 16. november. Det skal i denne forbindelse nævnes, at sidste frist for indlevering af vedtægtsændringer er rykket frem til den 15.-9-85. Hvis du har lyst til at overtage ledelsen af klubben, skal vi have en liste med 7 personer senest den 30. september 1985. Den nuværende bestyrelse har siddet i snart 3 år, og har ikke noget imod at der kom nye kræfter til. Nogle fra den nuværende bestyrelse er evt. interesseret i at fortsætte og hjælpe til i en evt. ny bestyrelse. Har du spørgsmål, eller vil du høre mere så skriv tilklubben - Box 8, 7300 Jelling.

Vi ved endnu ikke hvor vi vil holde generalforsamlingen - men det bliver nok på en hyggelig fynsk landevejskro. Klubben vil være vært om en kop kaffe og et stykke brød.

Hvis der skulle være nogle som har en ubændig trang til at arrangere en eller anden form for selskabelighed i forbindelse med generalforsamlingen er man meget velkommen til det. Blot vil det være en fordel for os i bestyrelsen at vide det i god tid i forvejen.

Vi kan også sige velkommen til en ny stedsgruppe. Dvs. det er den "gamle" Vojensgruppe som på John Pedersens initiativ er genopstået som "Sønderjyllandsgruppen". Deres første arrangement vil være den årlige Rømtur, som i år skal være den 21. september. Læs mere herom andet steds i bladet.

I bestyrelsen har vi haft forskellige ting til debat i den sidste tid. Bl.a. er vores medlemstal efterhånden blevet ret stort. Og arbejdet med hele tiden at være ajour med nye medlemmer og adresseændringer er temmelig stort. Derfor har vi haft kontakt med et Edb-firma, som vil være i stand til at køre vort medlemskartotek. Det være sig både i form af girokort, evt. rykkerskrivelser, labels til klubbladet o.s.v. Som en følge heraf, vil vi nok allerede fra årsskiftet rykke deadlines (sidste frist for indlevering af stof til bladet).

Og af hensyn til klubbens økonomi først på året og den kendsgerning, at medlemsskabet gælder for kalenderåret, rykker vi fristen for betaling af kontingent til den 31. december. Men da dette er vedtægtsændringer og derfor kræver generalforsamlingens godkendelse, vil vi skrive mere herom i næste nummer af Norminor.

A-232 Morten

Arrangementskalender

Dato	Arrangement	Arrangør
21. sept.	Rømø-tur	Sønderjyll.
29. sept.	Klubmøde på Signesminde Kro kl.14.00	Midtjyll.
13. okt.	Gruppemøde på Pejsestuen i Grønnegades Kasserne kl. 13.00	Sydsjæll.

Oslo: afholder møde 1. onsdag i måneden
Mødested mai - okt.: Rodeløkken Kafé, Bygdøy
- nov.- apr.: Kjemisk inst., Blindern
(hvis ikke annet er kunngjort i NORMINOR)

Sydfyn og øerne: afholder klubmøde hver den sidste onsdag i måneden på Stenstrup Kro.

OBS: Fra og med oktober ændres mødedagen til sidste tirsdag i måneden.

Sommertræffet 1985

Endnu et punkt er tilføjet på vort kort over Norden. Endnu en gang har NMMK afviklet et Sommertræf, hvor medlemmerne er mødtes og har udvekslet erfaringer, samt beundret hinandens flotte biler.

Det var klubbens 7. Sommertræf hvor 38 skinnende og velpolerede biler lyste om kap med solen. Selvom jeg har deltaget i tidligere Sommertræf, synes jeg alligevel at denne gang var noget helt specielt. Det var sikkert træffets placering der gjorde det, og jeg har en fornemmelse af de der mødte op, virkelig er en del af klubbens entusiaster.

Det var skønt at se, at også Svenskerne kunne finde vej i år. Det har hjulpet godt med de to nye lokalgrupper der.

På campingpladsen var også et ægtepar fra England. De var med i Birmingham afdelingen i den Engelske Morris Klub. Mange af NMMKs medlemmer benyttede da også lejligheden til at få en snak med dem om Morris Minor, og jeg håber at flere her har fået "blod på tanden" til at tage med til England i 1988.

Bilerne var også af højere standard end tidligere, hvilket også resulterede i en større spredning af stemmerne ved bedømmelsen. Som det er set ved tidligere træf i Norge, var det i år også biler der lå tæt på det originale udseende der vandt stemmer. Jeg talte 7 biler på pladsen med delt frontrude, og det tror jeg er det største antalt der har været med endnu.

Endelig må vi ikke glemme Møre-gruppen, hvis medlemmer stod for arrangementet. Et vel tilrettelagt træf som ikke behøvede nogen indblanding eller hjælp fra styret. Alt foregik stille og roligt, og man havde god tid til også at se på landskabet omkring træfpladsen, (som mange gjorde) eller evt. skruer lidt på bilen - hmm.hmm. Et "dynamisk" træf - sagde et af medlemmerne fra Norge. Der blev handlet kraftigt med dynamoer under hele træffet. Et af de store problemer i år var åbenbart at holde strøm på bilen.

Oslogruppen havde lavet en dejlig 4 dages tur fra Oslo til træfpladsen. Undervejs gjorde vi holdt ved forskellige seværdigheder, eller blot for at slappe af. Om aftenen gik vi ture i området eller sludrede om dagens begivenheder.

Tak til alle - håber vi ses igen til næste år.

A-021 John.

Præmiefordeling



2-dørs: A-438 - 13 stemmer, A-98 - lost.
A-259 - 10 stemmer, A-001 - 5 stemmer,
A-057 - 2 stemmer, A-715 - 2 stemmer,
A-274 - 1 stemme, A-790 - 1 stemme.

4-dørs: A-494 - 45 stemmer, (eneste deltager)

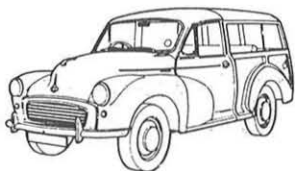

Traveller: A-788 - 37 stemmer,
A-322 - 6 stemmer, A-120 - 4 stemmer.

Original: A-98 - 23 stemmer, A-494 - 11st.
A-001 - 4 stemmer, A-663 - 3 stemmer,
A-116 - 1 stemme, A-016 - 1 stemme.

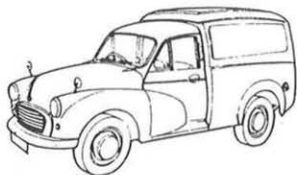

Van: A-21 - 17 stemmer, A-159 - 9 stemmer,
A-015 - 8 stemmer, A-026 - 5 stemmer,
A-116 - 4 stemmer, A-327 - 2 stemmer,
A-635 - 1 stemme.

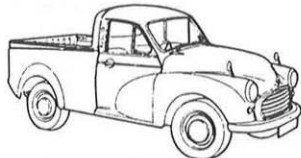

Pick-up: A-16 - 16 stemmer, A-164 - 15st.
A-826 - 15 stemmer, A-658 - 1 stemme.

Peoples Choise: En klasse som blev afgjort af de besøgende
der kom på pladsen lørdag eftermiddag.

A-259 - 26 stemmer, A-153 - 15 stemmer, A-98 - 9 stemmer,
A-164 - 6 stemmer, A-021 - 5 stemmer, A-16 - 3 stemmer,
A-438 - 3 stemmer, A-327 - 3 stemmer, A-826 - 3 stemmer,
A-001 - 3 stemmer, A-274 - 2 stemmer, A-494, A-322 - 1 stemme.

Tak til alle som deltog i dette års Sommertræf. Vi håber at
du fik en god oplevelse ud af det, og at du møder op igen i
de kommende års Sommertræf.

Præmiefordeling



A-438 Kaj Larsen vandt førstepræmie i 2-dørs-klassen.



A-098 Arne B. Holm og
A-259 Steffen Jensen delte
andenpræmien i 2-dørs-klassen.



A-494 Villy Anderskov vandt
førstepræmie i 4-dørs-klassen.

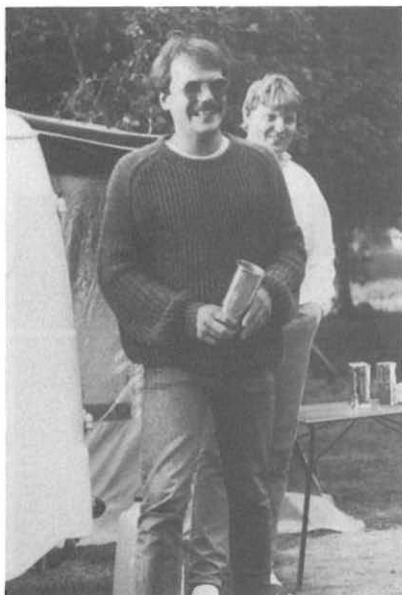

A-788 Peter Hansson vandt
førstepræmie med sin Traveller.



A-098 Arne B. Holm vandt
førstepræmie i originalklassen.



A-494 Villy Anderskov vandt
andenpræmie i originalklassen.

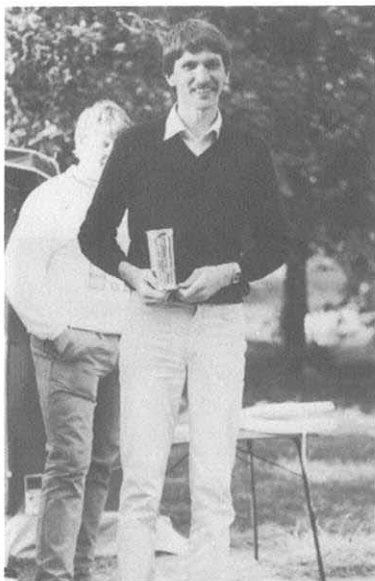

A-021 John Jensen vandt
førstepræmie med sin Van.



PEOPLES CHOISE:

Blev vundet af A-259 Steffen Jensen

DISTANCE DRIVER

Hermed kåres A-759 Ib Steinmeier

Vestervang 44

4850 Stubbekøbing

til årets Distance Driver.

Han havde kørt 1264 km for at komme
til sommertræf i Åndalsnes i Norge
og er dermed det medlem som har til-
bagelagt flest km for at komme til
træffet.

Tillykke med titlen.



Træfbilleder

Følgende billeder fra Sommertræffet i Norge kan købes gennem klubben. Billederne er i farver og fås i tre størrelser.

Priser (incl. forsendelse):	10 x 15	6,- Dkr.
	13 x 18	20,- Dkr.
	20 x 30	40,- Dkr.

Er du interesseret i nogle af billederne så skriv til klubben hvilke numre du ønsker og i hvilken størrelse.

Priserne er ca.-priser alt efter hvor mange billeder du bestiller.



nr. 1



nr. 2



nr. 3



nr. 4



nr. 5

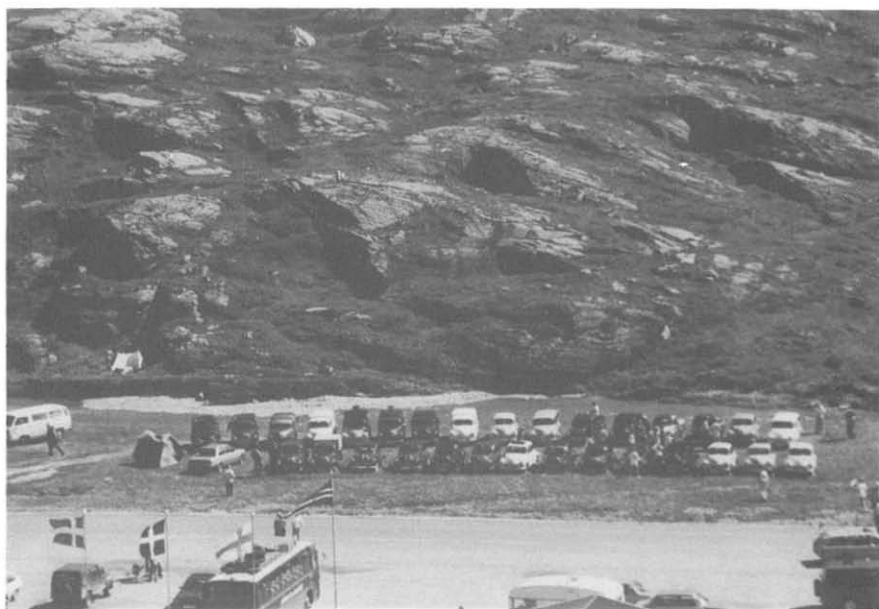

nr. 6



nr. 7



nr. 8

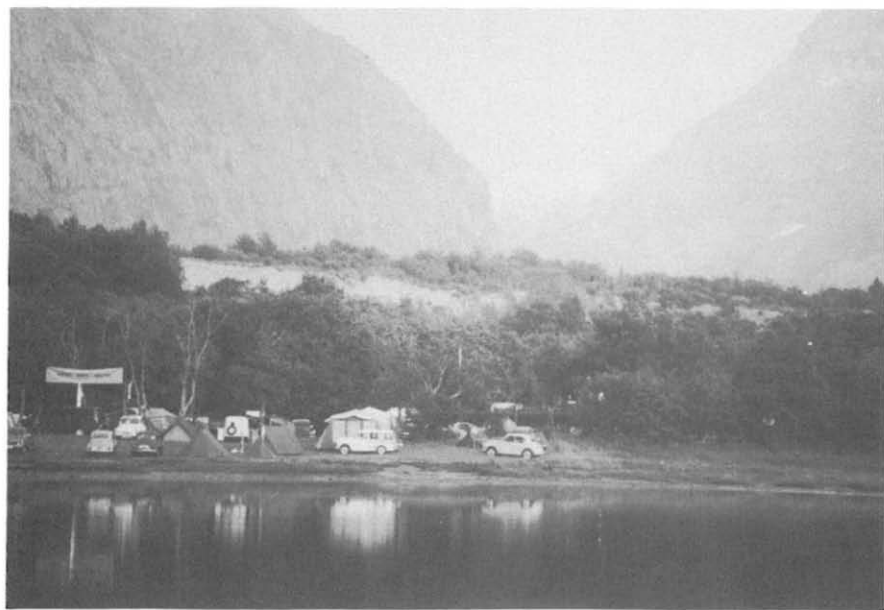

nr. 9



nr. 10



nr. 11



nr.12

WANDERER - INTRESSERTE !

Et Wanderer-register er under etablering, til gjensidig hjelp for oss som har, restaurerer eller har planer om å gå igang med dette merket. Det er ellers ønskelig å få registrert alt som måtte finnes av og om Wanderer. Venligst skriv etter matriell og opplysninger.

Wanderer-registeret v/R. Agdestein, 4529 Byremo.

Sommertræffet 1985

Vi mødtes 3 biler i Rindsholm den 8-7. Disse biler indeholdt: Tony Bo og Ulla Pick up, Steen Hoffmann Pick up og i Jens Rasmussens 2-dørs, var vi Jens, Lone Skov og Lars Dalsgaard.

Kl. 16.30 gik turen mod Brønderslev, hvor vi skulle overnatte hos Aksel Frandsens forældre, hvilket skete efter en bedre middag. Vi stod op kl. 05.00, for at nå den første færge til Göteborg kl. 7.30.



På den første dagstur, hvor Aksel kørte forrest, med Steen som passager, havde vi kun et enkelt problem. Krumtap remskiven på Tony Bo's Pick up, sprang pludselig med et ordentligt brag, hvor efter vi trak lidt rundt med ham i Larpsborg. Efter nogen tid fandt vi en anden remskive hos en ophugger, og kunne derefter køre til Svinesund, hvor vi nød den flotte udsigt. Ved Vestby Camping overnattede vi.

Onsdag gik turen igennem Oslo og op ad E 68. I løbet af ca. 210 km, uden problemer, kom vi til Fossen Camping. Hen på aftenen gik vi en tur i omegnen, hvor især Steen fik våde fødder.

Torsdag kom vi og bilerne rigtig på prøve. Ulla-la-la faldt ned ad en trappe i Hegge Stavkirke. Efter at have hængt i armene nogen tid, mente hun ikke det kunne lade sig gøre og slap derfor!! Vi kørte skyndsomst til den nærmeste Helsestasjon, troede vi - det viste sig at være et alderdomshjem. Men vi fandt dog til sidst den norske skadestue. Efter et par timer på denne, fik hun at vide at foden var kraftigt forstuvet.



Vi kørte opad og ved vejens højeste punkt, steg vi ud og smed lidt med snebolde. (midt om sommeren unægtelig lidt uvant!!) For at komme tværs over til E 6, kørte vi ad en grusvej op over et bjerg, med stigninger på 10%!! Hen på aftenen kom vi til Faksfall Camping.

Fredag morgen startede vi med at vaske de flotte biler. De sidte 120 km til Åndalsnes kørte vi uden problemer. Da vi kom til campingpladsen, gik vi rundt og snakkede og kikkede på de ca. 15 biler der var nået frem. Efterhånden havde vi lært at slå teltene op meget hurtigt, så vi kunne nå at køre en tur ind til byen. I havnen snakkede vi med skipperen på en tysk yacht til 1.5 mill DM. Samtidig sejlede en luksusliner ud af havnen.

Kl. 19.00 bød John (formand) de fremmødte velkommen og lidt senere kørte vi en nem lille tur i byen, hvor der rundt omkring var poster med nogle "svære" spørgsmål.

Lørdag var de fleste vågne kl. 10 og kl. 11 gik turen op ad Trollstigan. Sikke en tur. 28 biler snoede sig efter hinanden, som en Morris slange opad. Da vi nåede op på toppen var der frokost og tid til fotografering. Udsigten ned over Trollstigan var virkelig også værd at se.

Eftermiddagen gik med afstemning, bilsnak og besøgende stemte

om Peoples Choise. Hele dagen var det godt vejr. Grillaftenen foregik ved et langt bord, hvor Aksels bord (han havde bygget et i bagagerummet) dog ikke var med. Vi venter med længsel på at se hans udbygning med telt og det hele. Efter at have klappet af alle pokalmodtagerne, klappede man pludselig af Aksel, hvis stol brasede sammen under ham. Selv efter 1/2 times ihærdig syning, faldt den til alles morskab dog atter sammen, efter kun 1 minut.

Morris - Bil, Super - Bil, det er det bedste vi har i dag (gentagelse, gentagelse, gentagelse...) Aftenen forløb lystigt med Morris sange, som denne her. Ellers en masse snak om Morris, klubben og med lidt omhu kunne man nok undgå at snakke alt for meget om pokaler, da dette jo ikke er det primære ved et træf. For nogle, som var ved at lære sprog, sluttede aftenen først kl. 04.00.



Søndag morgen efter morgenmaden, pakkede vi ret hurtigt sammen. Vi sagde pænt farvel kl. 11 og kørte sydpå. Første stop var Lillehammer, hvor vi kun lige stoppede for at tanke op. Så kørte vi ellers der-ud-af, nu kun 2 biler - Aksels og Jens's. Kl. 18.15 tankede vi igen og der bestemte vi, at vi ville prøve at nå den sidste færge kl. 22.15 fra Göteborg. D.v.s. vi havde 4 timer til at køre 325 km. Det lyder helt vildt (det var det også), men de to Morris-lyn kørte ind på færgen nøjagtig kl. 22.14. Efter 11 timers kørsel åndede vi nu lettet op.

På vej mod Viborg gik Jens's udstødning omsider itu, efter at den havde raslet længe. Vi bandt resterne op og kørte til Viborg med fri udblæsning!

Vi var hjemme kl. 04.00 og vi var godt trætte, men det var dejligt at komme helt hjem i et træk.

Tak for en god tur til Aksel (som havde arrangeret turen opad), Steen, Tonny og Ulla.

Også en stor tak til Møregruppen, for et veltilrettelagt træf -det var turen værd.

Med venlig hilsen

vi 3 der kørte i Minorsmeden

A-715 Jens Rasmussen

A-522 Lone Skov

A-336 Lars Dalsgaard

København og omegn

A-835 Kurt Dahlerup



Den 10. august havde vi et møde på Rungstedhavns parkeringsplads kl. 19.00. Undertegnede mødte op kl. 18.55, med stor forventning om at der ville komme mange Minorer. Da jeg havde ventet i ca. 20 min. kom A-837 og kiggede ligeså forvirret rundt. Men efter et par øls tid begyndte der at ske noget. Kl. 20,30 kom den sidste og så var vi 9 Minorer. Desværre sluttede vores møde brat kl. 21 da det begyndte at øse ned. Vi var lidt skuffede over at der ikke kom flere, da vi havde ventet at se et større antal Minorer, men som et lille plaster på såret, kom der en der havde været til træf i Norge, og havde nogle gode billeder med. Men vi fik da også et par nye medlemmer. Jeg fik også en klage at videregive, angående for dårlig PR. Et af medlemmerne kunne godt tænke sig at Minorkørere kunne give et eller tegn som hilsen, når man møder hinanden. Vi ved ikke om problemet er lige så stort i Jylland og på Fyn, som det er her på Sjælland. Forslag modtages med glæde.

Midtjylland

Vejrguderne var rigtig med os da vi den sidste week-end i maj afholdt midsommertræf i Silkeborg.

Nogle af os ankom allerede fredag eftermiddag, hvor vi fik det meste af en time til at gå med at stille fortelt op (en tak til 8-10 stykker, som absolut mente, at de var de fødte til at stille et sådan telt op), men det fik vi nu meget skæg og ballade ud af. Da det blev sengetid fredag aften, var vi ca. 12 biler mødt op.

Lørdag blev dagen, hvor der var flest biler - på et tidspunkt var vi ikke færre end 38. Om eftermiddagen blev vi sendt på orienteringsløb, med små overraskelser - dyt - mon ikke de fleste af os fik lov til at dytte op til flere gange. Det var alletiders, en stor tak til Lars Lyster, som stod for dette arrangement - det kunne simpelthen ikke have været bedre - lige med undtagelse af os, som kørte forkert. Det bliver ikke sidste gang du kommer til at lave sådan noget.

Lørdag aften havde vi grill-aften. Campingfatter havde stillet en stor grill til rådighed og her blev så diverse "døde fingre" o.s.v. grillet. Lidt senere på aftenen havde vi præmieoverrækkelse, ikke færre end 16 stk. pokaler blev delt ud. Tillykke til Jørgen Ebdrup, som rejste hjem med 2.



Søndag ved middagstid var vi alle oppe for at se Søgaards haller samt hans værksted. Derfra tog nogle aaf os til Himmelbjerget. Turen hjem satte en stopper for vores gode humør!

Et eller andet kødhoved kunne selvfølgelig ikke finde sig i kun at køre 40-50 km/t, så han overhalede for fuldt optrukne linier. Og hvad sker der så - jo, så kommer der en modkørende. Da fjolset ikke så ud til at ville bremse, blokerer den forreste Morris selvfølgelig. At de efterfølgende 2 Minorer ikke når at bremse mærker den forreste. Bang - bang - bang og bump - bump - den 4. nåede at køre halvvejs ud i marken.



Og hvad gør så manden der forårsagede alt dette? han stikker af - men han opgav nu snart da han havde fået et par hidsige og frygtindgydende Minorer i halen. Da han ikke var så meget for at vise sit kørekort, måtte vi ringe til politiet.

Langt om længe kunne vi begynde hjemturen. Den forreste Minor, som havde fået klemt bagdelen sammen, var på slæb efter den 3. Morris, og jeg selv trak afsted med den midterste, som var blevet totalskadet (havde jeg vidst hvor lidt benzintanken hang i, havde jeg aldrig gjort det), men hjem kom vi. D.v.s. vi kørte op til Søgaard hvor ejeren af den 3. Minor straks gik i gang med at rette sit "motorrum" op.



Det hele endte dog med at Morris nr. 3 blev kørende, mens de resterende 2 blev i Silkeborg. Den fjerde som agerede traktor ude i marken, slap med en bøjet nummerplade.

Det var jo noget af en sørgelig afslutning på en ellers fantastisk week-end, men gudskelov skete der ingen personskade - og så er det trods alt kun en død ting, selvom mange af os behandler vores Minor som et spædbarn.

Her til slut vil jeg gerne rette en tak til alle som mødte frem. En speciel tak til Nordjylland, som brugte hele deres week-end i Silkeborg. Også en tak til dem, som kom helt fra Fyn.

Det var alt arbejdet værd.

Med venlig hilsen
A-522 Lone Skov

Besked fra



Så er der gang i ØSTJYLLAND igen.

Bestyrelsen indbyder til planlægningsmøde: Søndag d. 15/9 1985 kl. 14.30 i vores klubhus i Søgård, hvor der vil være mulighed for at købe øl, vand, kaffe og kage. Tag dine billeder med fra Mini-træffet (Vejle Fjord Camping) og fra NMMK-træffet i Norge, så vi kan genopfriske de dejlige minder - måske bestille eller bytte billeder indbyrdes.

Skal vi i ØSTJYLLAND

- 1) Arrangere høstfest i oktober?
- 2) Gå i gang med at lave en videofilm over vore biler?
- 3) Besøge en erfaren og rutineret polstringsmand?
- 4) Kom endelig med andre forslag og ideer.

Mød op denne eftermiddag og vær med til at planlægge fremtiden i ØSTJYLLAND. Eventuelle spørgsmål rettes til A-082 Jens Mondrup, tlf. (05) 720727.

På bestyrelsens vegne
H-170 Karen Klausen.

Sydsjælland og øerne



Ja, så er sommeren på retur. Vi fik afholdt vores minitræf på De Hvide Svaner. Trods det fine vejr, blev det et mikrotræf, hvad Minorer angår. Heldigvis var der flere personer i hver bil og der var nogle der kom i andre biler, så grill-aftene blev reddet. Men vores ture og konkurrencer blev slettet. Det første billede viser nogle af de fremmødte, det andet viser vores klubflag. Desværre havde vi ikke nået at få vores bomærke på, så nu er Jesper Vestergård i gang med penslen, så vi håber at vi får det færdigt til næste gang vi skal vise vores flag.



Den omtalte Minorudstilling som vi skulle have holdt midt i september er desværre udsat indtil videre, da vi mangler materialer og nogle flere folk til at hjælpe i bestyrelsen med at få det op og stå. Vi kan også bruge flere ideer.

Da vi har været meget få til møderne de sidste par gange, har



vi snakket om hvad grunden kunne være. Vi fandt frem til, at det nok var tidspunktet kl. 13.00 der var noget i vejen med. Så med virkning fra den 13. oktober er tidspunktet flyttet til kl. 19.00. Altså - møde i Pejsestuen den 13-10 kl. 19.00.

Vi skal have lavet julehalløjet færdig, så kom og vær med til at lave en juledag til glæde for børn og voksne. Gode råd og ideer modtages med glæde. For at det ikke skal blive jul det hele, så tag jeres Minor-billeder med - og husk kaffen.

Næste gang vil jeg fortælle om vores Ålholm-tur og der får I tidspunktet for vores julehalløj.

Med venlig hilsen

H-386 Ketty Rasmussen

Sydfyn og øerne

Når I læser dette er vores minitræf på Ærø overstået, og forhåbentlig med tilfredse deltagere. Af gode grunde vil et "fyldigt resumé" først komme med i næste nummer.

Hvor var folk fra Sydfyn og øerne mens sommertræffet stod på? Bortset fra fam.Anderskov fra Skaarup, som tog turen, var de spredt over "hele kloden", men de fleste havde ikke ferie på det tidspunkt, eller mente de ikke havde råd. I dag er der faktisk nogle der ærgrer sig lidt over at de ikke tog med, men mon ikke det er det samme overalt? Man skulle måske begynde at spare op til de næste udenlandske træf allerede nu?

Til sidst vil jeg nævne, at hvis man kører forbi Stenstrup Kro i en Minor den 25. september mellem kl. 19.30 og kl. ?, har man gjort noget galt! Man skulle i stedet prøve at stille Dytte fra sig og gå ind på kroen, for at se "hvilken verden der åbenbarer sig for en". Jeg ved godt det er svært første gang, for den kære Morris kan jo let blive jaloux, men de andre "græsenker" skal nok tage sig af hende så savnet ikke bliver for stort.

Med ønske om god vind og luft i hjulene
A-263 Claus Kristensen

Sønderjylland

Nu da vi er blevet en stor gruppe med navnet "Sønderjyllandsgruppen" og NMMK har udpeget mig til kontaktperson, kunne jeg godt tænke mig at vi allesammen mødtes på Rømø, ved butikstorvet i Lakolk, lørdag den 21. september 1985 kl. 12.00.

Grunden til dette møde er, at jeg godt kunne tænke mig, at der var andre medlemmer her i Sønderjylland, der ville hjælpe til med at få noget i gang, da jeg synes det er for stor en opgave for en mand alene. Til alle der har tid og lyst til at deltage, vil jeg gerne have en tilmelding fra.

Med 1000 hilsener
A-493 John Pedersen

Minorkassen

v/A-104 Finn Nielsen
Højbyvej 44 - I
5260 Odense S

Breve

Jeg er den lykkelige ejer af en traveller årgang 70, som er i en rimelig stand, bortset fra træværket, som flere steder er begyndt at blive lidt trøsket.

Jeg har forhørt mig flere steder i landet om muligheden for at købe komplet sæt nyt træværk, men ingen kan fortælle mig hvorfra det kan skaffes. Flere har sagt at jeg selv skal prøve at få enten en snedker eller en karrosserimager til at lave det. Jeg har talt med flere - også bådebyggere om problemet, men ingen synes at have mod på at gå i gang med projektet.

I det sidste nummer af Norminor omtales et værksted i Wrexam, England, som anbefaler at købe nyt, fremfor at reparere på det gamle.

Mit spørgsmål lyder: Er dette værksted i stand til at levere træet? Hvis de er, kender du så noget til prisen? Og kan du i så tilfælde oplyse mig om den nærmere adresse? Eller kan du evt. henvise til nogen herhjemme, som kan levere træet.

I mit forsøg på at få lavet nyt træ herhjemme, har jeg fået at vide, at der er forskel på Engelst og Dansk asketræ - kan det passe?

Med venlig hilsen

A-752 Uffe Beeg-Kaagaard
Vibevej 3
8600 Silkeborg.

Brevet er modtaget og svaret af A-021 John Jensen, men da det helt sikkert også har interesse for andre bringes det hermed i bladet.

-----oOo-----

Tak for brevet. Du har to muligheder, når du vil forny dit træværk på travelleren.

1. Du kan købe bagenden fra en anden (i god stand) traveller og montere på din bil.
2. Ønsker du helt nyt træ kan det skaffes i England. Jeg kender desværre ikke prisen og fragten m.m.

Træet kan skaffes hos: Morris Traveller Center
282 A-300 Lea Bridge Road
Leyton, London E10 7LD
England
Phone: 015564500

De mørke pletter i træet kan trækkes ud med oxalsyre, som opløses i vand. Men er der råd må træet selvfølgelig udskiftes. Bruger du oxalsyre skal du huske at skylle godt efter med vand og lade træet tørre inden der lægges lak på.

Oxalsyre-pulveret fås på apoteket.

Jeg ved ikke om der er forskel på dansk og engelsk asketræ.

Med venlig hilsen

A-021 John Jensen.

-----oOo-----

ANNONCE:

SØNDAG 7. JULI 1985

annoncen fandt jeg en
tidlig morgen i Søndags
Jydske.



MORRIS 1000 MINOR uden
syn, sælges eller byttes, kun rust
i bunden, ellers pæn og velholdt,
135.000 kr. Tlf. (04) ~~012345~~

70 Tri
hvir
sk
81 F

Ferietilbud
og prøve d...

LIDER DU AF JAPANSKE RYGSØJLEFORSTYRRELSERVANSKELIGHEDER?

"skrevet ud fra min egen erfaring med Mazda sæder"

HUBERT
FLA-U

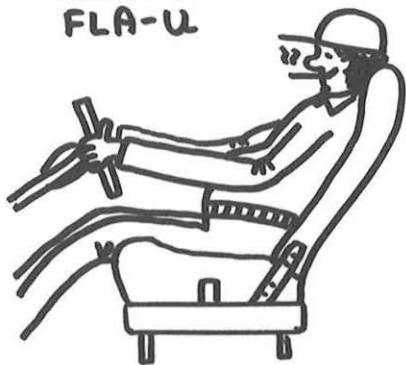

ER DET DIG ?

BØRGE
SIDSMART



ER DET DIG ?

HOLDNINGEN ER HELT KLAR !

Hubert Fla-U føler sig helt sikkert ødelagt efter en længere køretur, mens vores ven Børge Sidsmart har rettet på beslaget, ved at tage den nederste bolt ud og løsn den øverste. Bøj ryglænen frem eller tilbage så der er plads til at bore et hul til højre for det gamle. Sæt bolten i det nye hul, og miraklet er sket. Som det fremgår af tegningen, giver det virkelig meget.

HELD & LYKKE

efter / før



SÅ SKETE MIRAKLET ENDELIGT.

Skiver

Det største mirakel siden en vis mand delte noget vand er nu sket. Fra en ven i MG-klubben fik jeg en adresse på et firma som handlede med skiver til MORRIS MINOR. Jeg sendte bud efter brochurer og modtog nedenstående samt brevet. Det er på engelsk; jeg håber det kan "hakkes" igennem.

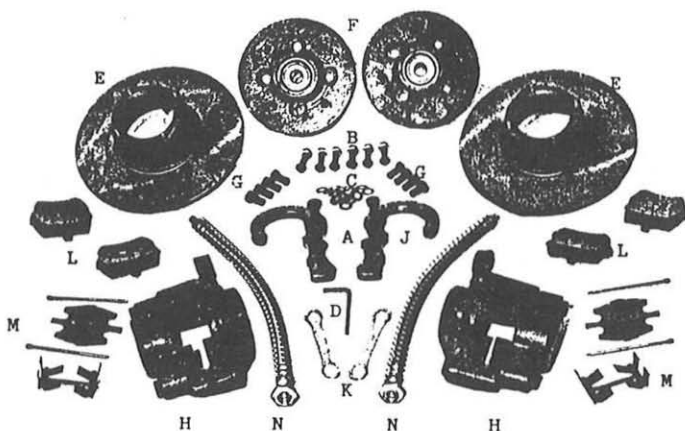

- A - Special adaptor plates (2)
- B - Special socket screws/nuts (6)
- C - Spacer shims (assorted)
- D - Allen key for special socket screws
- E - Brake discs (2)
- F - Front hubs c/w bearings (2)
- G - Disc/hub bolts (8)
- H - Brake caliper assy (2)
- K - Caliper bolt tab-washers (2)
- L - Brake pads (4)
- M - Pad shim and retainer kit (2)
- N - Armoured brake hoses (2)

Note: All parts are new, with the exception of:

E - Reconditioned front hubs (shotblasted, painted, new bearings and seal).

G - Reconditioned brake calipers (shotblasted, painted, new pistons, seals and bleed nipple).

PRISEN PÅ DISSE SKØNNE SAGER:

	Price inc.	
<u>KIT MM1:</u>	<u>VAT</u> -----	<u>P+P</u>
A - N inclusive	179,00£	6,90£
<u>KIT MM2:</u>		
A - G inclusive, N	106,00£	4,50£
<u>KIT MM3:</u>		
A - E inclusive, N	69,00£	3,00£

-----oOo-----
DELE SOM KAN KØBES SÆRSKILT:

Set 4 disc pads (Lockheed)	6,60£	0,80£
Pad shim/retainer kit (per caliper)	1,35£	0,20£
Wheel bearing/seal kit (per hub)	9,75£	0,80£
Caliper seal kit (1 cal.)	2,95£	0,10£
Disc to hub bolts (set 4)	1,70£	0,20£

-----oOo-----
Adressen: SPRIDGEBITS LTD.
 121/123 Church Hill Road
 Handsworth
 Birmingham B20 3PY
 ENGLAND
 telefon 021-554 2033

SPRIDGEBITS LTD.

THE SPRITE-MIDGET SPECIALISTS

Spridgebits Ltd. have moved to a new address:-

121/123 CHURCH HILL ROAD

HANDSWORTH

BIRMINGHAM B20 3PY

Tel: 021-554 2033

MORRIS MINOR DISC BRAKE CONVERSION

The Spridgebits disc brake conversion is a means of adapting the disc brake system used on MG Midgets and Austin-Healey Sprites to the front end of the Morris Minor. The conversion gives considerably enhanced braking power relative to pedal pressure and much greater resistance to fade under heavy braking. Unlike the standard brake shoes, disc pads are self-adjusting and are easier to inspect and change when necessary. It is not necessary to fit a brake servo unit to obtain the benefits in braking although if one is already fitted it can of course be used in conjunction with the disc set-up to further reduce pedal pressure. The original 14 inch Minor wheels can be retained; alternatively, Spridget or any suitable 13 inch wheels can be used.

The key component in the conversion is a special adaptor plate, designed and produced with computer assistance, which bolts to the Minor stub axle and carries the Spridget brake caliper. The hub and brake disc mount directly onto the Minor stub axle, again with no machining required.

We are offering three options on purchase of the conversion (see price list overleaf.) Kit MM1 is the 'full works' with everything supplied; all that is necessary is to remove the old drum brake components and bolt up the new parts. However, because this includes two expensive components that may perhaps be obtained secondhand (hubs and calipers), we also offer kit MM2 (less calipers, pads etc.) and kit MM3 (as MM2 less hubs.) If secondhand parts are to be used, we can also supply the necessary parts to recondition them (see price list.) We do not provide for the use of secondhand discs for two reasons. Firstly, they are usually in poor condition on a scrap car but, more importantly, discs other than the ones we supply with the kit are likely to foul the special bolts which locate the adaptor plate to the stub axle.



SPRIDGEBITS LTD.

THE SPRITE-MIDGET SPECIALISTS

121/123 Church Hill Road
Handsworth
Birmingham B20 3PY
Tel: 021-554 2033

M O R R I S M I N O R

TELESCOPIC SHOCK ABSORBER CONVERSION KITS

Kits include all necessary brackets and fittings and two Spax adjustable shock absorbers (15 setting). They enable you to choose the balance between comfort and road-holding that you require, as well as offering improved damping characteristics compared with the original lever arm shockers. Prices are as follows:

<u>PART NO</u>	<u>DESCRIPTION</u>	<u>PRICE inc VAT</u>	<u>P&P*</u>
TS320	Telescopic shock conversion kit - front	£83.50	£3.00
TS621	Telescopic shock conversion kit - rear	£83.50	£3.00

Delivery: normally from stock

*These are parcel post rates for single kits. Parcel post on two kits would be £4.00. Express delivery rates - £6.90 for one or two kits.



DIRECTORS G. WATTS, G. SYKES

VAT REG No 352 3951 55

Reg No 1494090 England

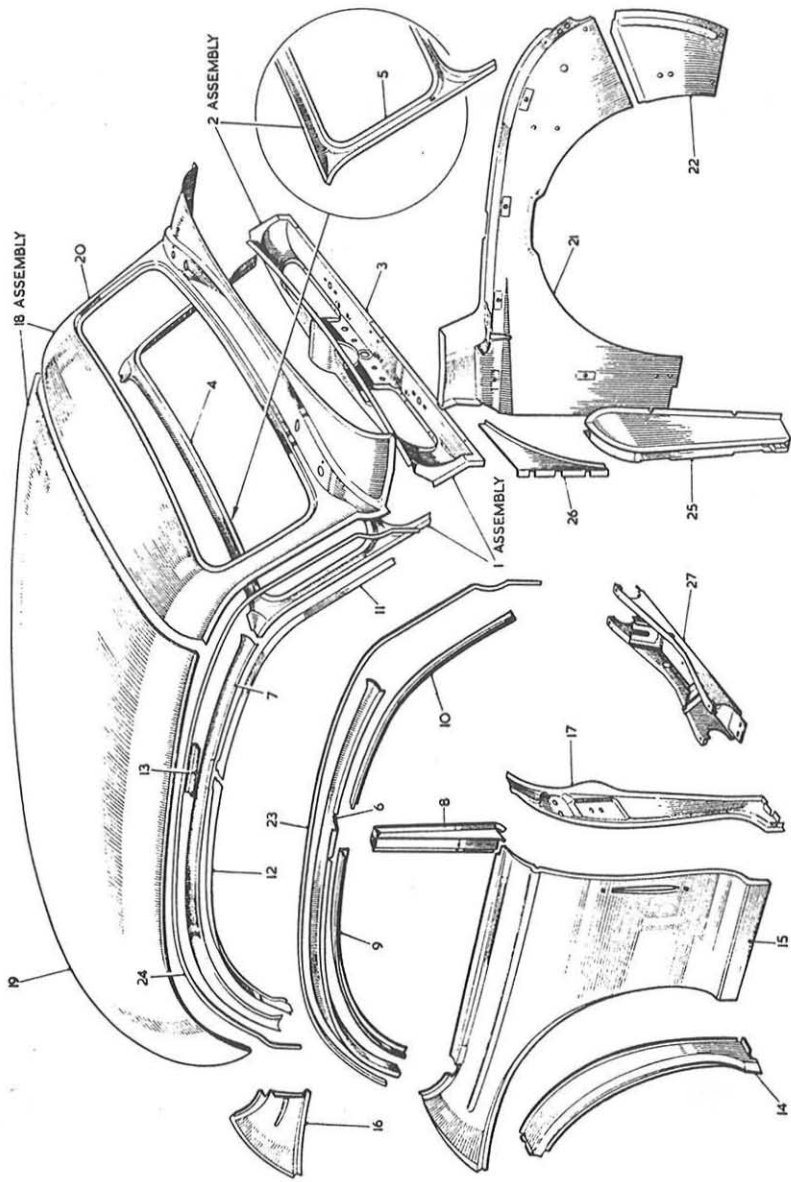

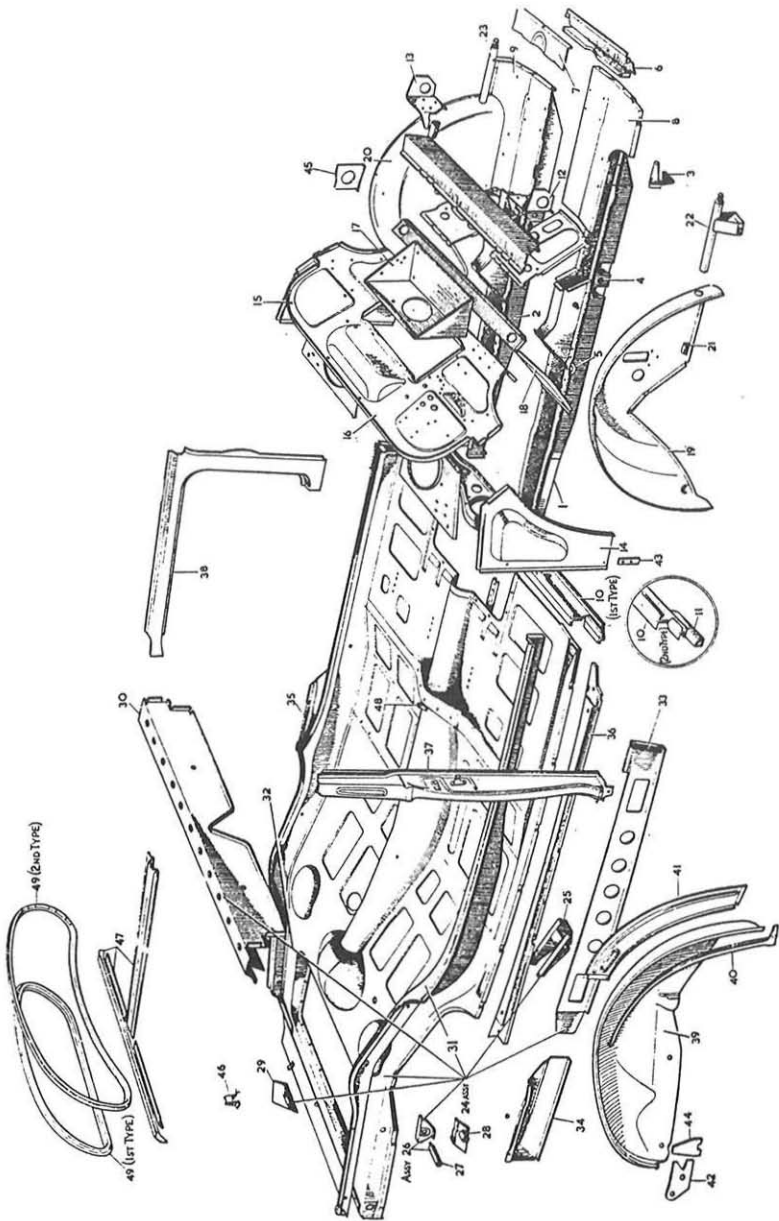

Knap så seriøst

MØDRE & SOLNEDGANG.

- Moar, må je gå ud og se solnedgangen?

- Ja, stik så af, men kom ikke for tæt på.

-----oOo-----

BØRN & SEX.

Anders på ti år kommer hjem fra skole og råber til sin mor:

- Moar, i morgen skal vi ha' seksualundervisning i skolen så da vil jeg gerne ha' rene underbukser på...

-----oOo-----

KVINDER & DÆK.

Joan ringede fra en telefonboks til sin mand.

- Hubert, jeg er punkteret, men gudskelov er det kun forneden på dækket.

-----oOo-----

SPRUT & BENZIN.

- Æ folk sajer, te man et ska blan sprut å benzin.

- Det passe, Kedde, det smager a helvet te'en.

-----oOo-----

PINDSVIN & SEX.

Hvordan kan man kende forskel på et han- & et hunpindsvin?

- Man tæller efter!!!

Hvordan parrer pindsvin sig?

- Meget, meget forsigtigt!!!

-----oOo-----

KAREN & DANIEL.

Karen fik med utroligt besvær støvlerne trukket på Daniel.

- Hvor er dine vanter så? spurgte Karen.

- Nede i støvlerne. Smilede Daniel.

-----oOo-----

MIKKELSEN & ØJENLÆGEN.

Øjenlægen i Vejle efter to timers undersøgelse.

- Er De klar over, at De kun har ca. 25% syn på venstre øje? Mikkelsen:

- Nå ja, det da egentlig meget godt klaret med et glas-øje.

-----oOo-----

SVINGTEKNIK & DAMER.

Damen gav tegn til, at hun ville svinge til venstre, og modsat mine beregninger svingede hun til venstre.

-----oOo-----

Køb og salg

Sælges: Morris Minor 2-dørs, årg. 62. Restaurering påbegyndt
Ingen rust. Afmeldt 23/6-84

2-dørs, med nummerplader - skal restaureres.

Henv.: A-154 Hans Jensen
Jagtvej 26
7000 Fredericia
Tlf. 05-93 03 58

Sælges: Morris Minor 2-dørs, årg 1970. Smokegrey, udstyret med
originalt rødt indtræk, metal-ege rat og by-lys. Sidst
synet sept. 1983. Istandsæt forår 1985 med 4 stålskærme,
rustarbejde for 3000 kr. og en hel oplakering. Mangler
nu rust for 2000 kr. før syn. Kan ejerskiftes på sorte
plader. Efter 1. september 10.000 kr, evt. bytte med
Traveller (gr. familie).
Foldetag med skinner der passer kan medfølge; eller
seperat 1000 kr.

Henv.: A-141 Torsten K. Møller
Søborg Hovedgade 199³
2860 Søborg
Tlf. 01-69 54 31

Sælges: Traveller - skal synes, er sidst synet for 5 år siden
5-6000 kr.

Henv.: Sissi Clausen
Tlf. 01-61 00 85

Sælges: Morris Minor 2-dørs, årg. 1969. meget fin, er indreg.

Henv.: Ole Bisgård
Daltoften 36
5320 Agedrup
Tlf. 09-10 96 10

Købes: Venstre dør til 2-dørs, årg. 1970. Skal være i god stand

Henv.: A-493 John Pedersen
Søndergade 5
6270 Tønder

Sælges: Dele fra Morris Minor 1000, årg. 1961. Bl.a. Motor 948cc,
gearkasse, lygter, speedometer, komplet ledningsnet og
mange andre dele til fordelagtige priser.

Henv.: A-835 Kurt Dahlerup
Hyldestykket 19
2970 Hørsholm
Tlf. 02-86 05 56

Sælges: 1 stk. motor komplet, 1000 super
1 stk. differentiale med aksler
2-3 stk. startere
2-3 stk dynamoer + relais
1 stk. køler
1 sæt næsten nye H 4 lygteindsatse

Henv.: Ole Olsen
Stationsvej 66, Biersted
9440 Åbybro
Tlf. 08-26 81 95. Træffes bedst efter kl. 18.00

Sælges: Morris Minor, årg 56, se Norminor nr 32 side 24.
U/ syn kr. 7000,-. Nysynet kr. 10.000,-
Bindingsværk, årg. 70. Nysynet m/ træk kr. 12.000,-
trænger til en kærlig hånd, rimelig i lak og mekanisk god
Morris 1000 super, årg 68, virkelig pæn bil m/ træk
kr. 12.000,-

Restaureringsværdige: Bindingsværk, kr. 2000,-
Personbil kr. 1200,-

Alt i nye og brugte dele til bundpriser:

Nye tværvanger	kr. 400,-
Rustfri dørrammer, pr. sæt	kr. 600,-
Gode døre	kr. 250,-
Køreklare motorer	kr. 1000,-
1 stk. renoveret motor	kr. 2000,-
Gearkasser, afprøvet	kr. 700,-
Gangstercaps, 5 forsk. farver	kr. 500,-
Meget billige luftfiltre	kr. 25,-

Alle priser er afhentningspriser, men vi sender gerne
over hele landet. Eks: 5 kg. kr. 20,-
10 kg. kr. 30,-
20 kg. kr. 40,-

Da jeg har fået mange henvendelser ang. nye fjedre, har
jeg været i kontakt med en fjederfabrik og fået følg.
pris: Nye 5-lags ca. kr. 800,- pr. stk.
Renovering af gamle, virkelig 1. klasses arbejde og der
er garanti på at de holder. Dog må de ikke være alt for
ringe.

Henv.: Hobbybilen A-230 og H-301
v/ Anton og Åse Sørensen
Egebjerg Landevej 26
Krogager
7200 Grindsted
Tlf. 05-33 92 37

Sælges: Tværvange til Morris 1000. Omgående leveringsdygtig.

Henv.: Ganges Bro Autoværksted
K. Ottesen
4700 Næstved, DK
tlf: 03-728488

Sælges: Nye og brugte dele
Nyt på lageret: anhængertræk til 2-dørs, Van og Travel-
ler, glasfiberskærme, frontspoiler, udvendig solskærm,
tætningslister og alle bremsedele.

Henv.: A-120 Anton Kamp
Østergade 17, Asferg
8990 Fårup.
Tlf. 06-44 32 95 og 41 80 36

Tilbud: Der gives 15% på følgende:
Tændrør
Platiner
Autoradio + tilbehør (højttalere - antenne)
Alle VDO instrumenter
Tune Up, som omfatter bl.a. justering af tænding og
kaburator, kontrol af Hk og speedometer. Pris 225 kr +
moms. (mod forevisning af gyldigt medlemsbevis)

Henv.: Viborg Auto-Elektro
Absalonsvej 3
8800 Viborg

Sælges: Original udstødning til personbil, incl. monteringsæt.
Før: 356,-
Nu: 275,-
Hvide Brazil følge, specielt tilpasset Morris Minor
5 1/2 x 13"
Pris for 4 stk. i alt: 1845,-

Henv.: Jari Auto, Viborg
mod forevisning af gyldigt medlemskort

Sælges: Kasketter. Sorte m/ rød tekst. Pris pr. stk. 25,-
Pris pr. bogstav. 2,-
Tekst eks.: Morris Minor = 47,- + forsendelse

Henv.: Bertha & Bruno
Sundsvallgade 11
6400 Sønderborg
Tlf. 04-43 07 91

Sælges: 2 stk. brugte, meget pæne grønne solskærme.
Pris pr. stk.: 200,-

Henv.: Frede Vinther
Overlundvej 51
8800 Viborg
Tlf. 06-65 40 05

KLUBBEN SÆLGER

Klæbemærker: 1 stk 10,- Dkr , 3stk 25,- Dkr.

Jakkemærker: 1 stk 20,- Dkr.

Strygemærke: 1 stk 10,- Dkr., 2 stk 15,- Dkr.

T-shirts: str. 38, 40, 42, 44 pris pr.stk. 65,- Dkr.

NORMINOR: 1 stk 10,- Dkr (nr. 22 og fremefter)

ENGELSKE BILER



Denne 2-dørs er en af de få million-udgaver, der stadig eksisterer. Bilen er lyslilla med hvidt interiør.



Denne Pick-up med presenning er bygget udelukkende af nye reservedele. Bemærk frontblemet og kølergrillen - det er ikke en Morris Minor - men en Austin.



Som det ses på dette billede går de engelske Morris-entusiaster meget op i at holde bilen i original stand. Bemærk den meget velholdte Pick-up og det originale værktøj i bagagerummet.



Billederne er fra sidste års træf i Morris Minor Owners club i England. Fotograf er John Knight.

