

NORMINOR

Nr. 38 - oktober 1985

MEDLEMSBLAD FOR NORDISK MORRIS MINOR KLUBB



Mosquitoen på udflugt. Her en venstrestyret prototype fra 1946.
Fra Paul Skilleter's bog »Morris Minor«.

Formand

A-021 John Jensen
Hvejselvej 44
DK-7300 Jelling

Næstformand

A-442 John Rasmussen
Præstebrovej 3, Urlev
DK-8781 Stenderup

Sekretær

A-438 Kaj Larsen
Peterholms Allé 97
DK-7100 Vejle

Kasserer

A-174 Finn Mikkelsen
Kornager 72
Bredballe pr.
DK-7120 Vejle Ø

Redaktør

A-232 Morten Westermann
Tværgade 42
DK-5750 Ringe

Teknisk Redaktør

A-104 Finn Nielsen
Højbyvej 44
DK-5260 Odense S

Distributør

A-231 John Madsen
Fjellebrovænget 9
DK-5230 Odense M

Revisor

A-082 Jens Mondrup
Svendsgade 135
DK-7100 Vejle

NMMK

Stiftet i Oslo 18. september 1978

Adresse

Box 8
DK-7300 Jelling

Postgiro

3 36 47 12

Kontingent pr. kalenderår

A-medlem
(medlemmer med bil) 100 Dkr
B-medlem
(medlemmer uden bil) 80 Dkr
H-medlem
(husstandsmedlem) 40 Dkr

NORMINOR

NMMK's medlemsblad

Box 8 - 7300 Jelling - Danmark

Medarbejdere

styrets medlemmer

Deadline for næste nummer

10. november 1985

Stof til bladet kan sendes direkte
til redaktøren.

STEDSGRUPPER

Navne og adresser på NMMK's kontaktpersoner

Oslo	A-005 Olav Bjørge - Box 37 - Hovseter N-0705 Oslo 7 - Tlf. (02) 75 38 71
Møregruppen	A-057 Lidvard Lundanes - Eikenos - N-6020 Vegsund - Tlf. (071) 30192
Jönköping og omegn	A-649 S. E. Jørgensen - Storgatan 14 C S-570 22 Farserum
Småland	A-290 Flemming Morgan Pitchfork - Trekanten S-340 16 Ryssby - Tlf. 0372 - 630 42
Nordjylland	A-164 Jørgen Ebdrup - Vestavej 14 - DK-9200 Ålborg SV - Tlf. (08) 18 23 29
Randers	A-120 Anton Kamp Nielsen - Østergade 17 - Asferg - DK-8990 Fårup - Tlf. (06) 44 32 95
Midtjylland	A-522 Lone Skov - Bruunshåbvej 18 - DK-8800 Viborg - Tlf. (06) 63 92 12
Grindsted og omegn	A-230 Anton Sørensen - Egebjerg Landevej 26 Krogager pr. - DK-7200 Grindsted - Tlf. (05) 3392 37
Østjylland	A-082 Jens Mondrup - Svendsgade 135 - DK-7100 Vejle - Tlf. (05) 72 07 27
Sønderjylland	A-493 John Pedersen - Søndergade 5 - DK-6270 Tønder
Sydfyn og øerne	A-263 Claus Kristensen - Præstegårdsgyden 31 - Horne - DK-5600 Fåborg - Tlf. (09) 60 13 09
København og omegn	A-835 Kurt Dahlerup - Hyldestykket 19 - DK-2970 Hørsholm - Tlf. (02) 86 05 56
Sydsjælland	H-386 Ketty Rasmussen - Sorøvej 484-486 Rislev pr. - DK-4700 Næstved - Tlf. (03) 73 65 49

Fra bestyrelsen ...

Generalforsamling 1985

Det er nu ved at være op over, at vores generalforsamling skal afholdes. Vi har i lighed med sidste år arrangeret et orienteringsløb i forbindelse med generalforsamlingen.

Generalforsamlingen afholdes hos DOMI-forhandler E.M. Jensen, Odense og orienteringsløbet starter samme sted. (se side 6)

I dette nummer er der indlagt en tilmelding til generalforsamling og orienteringsløb. Den beder vi dig hurtigst muligt returnere til os - og senest den 8. november. Det er meget vigtigt af hensyn til bestillingen af frokost. Samtidig kan vi få overblik over hvor lang tid, det vil tage at afvikle orienteringsløbet.

Vi håber at rigtig mange møder op i Odense den. 16. november.

Klubbladet (NORMINOR)

vil fra næste nummer udkomme på et andet tidspunkt end hidtil. Det skyldes, som før omtalt, at vi får vort medlemskartotek kørt på EDB, og da firmaet kører labels ud på bestemte tidspunkter af måneden, må vi rette os efter det! Der vil dog stadig udkomme seks klubblade årligt.

En anden væsentlig ting i den forbindelse er, at det næste klubblad (nr. 39) allerede vil udkomme ca. 1. december. D.v.s. at der er deadline til det nummer allerede den. 10. november. Grunden til denne ændring er, at vi skal have sendt girokort ud inden jul, da vi regner med at vedtægtsændringen ang. kontingentbetaling bliver vedtaget på generalforsamlingen. Så hvis du har noget du vil have med i bladet, skal du altså skynde dig!

Nr. 39 vil udover referat fra generalforsamlingen og årsberetninger fra grupperne indeholde en komplet medlemsfortegnelse, som EDB-firmaet laver til os.

Kalender for 1986

Vi er begyndt at finde billeder frem til kalenderen. Men vi mangler flere! Har du nogle rigtig gode billeder af Minorer, gerne med mennesker på også, vil vi meget gerne låne dem til kalenderen. Der skal et stort udvalg til, så du må gerne sende flere - og vi vil gerne have dem inden den 17. november.

Vi har modtaget et ønske om at de ting, som klubben sælger (T-shirts, grillemblemer, klæbemærker m.m.) afbildes i bladet. Vi har desværre ikke haft tid til at arbejde på sagen, men vi regner med at vi i nr. 40 kan vise billeder af effekterne.

Vi beklager de meget snævre tidsfrister, men det er nødvendigt hvis vi skal få det til at fungere. Vi håber at I kan overholde dem.

A-232 Morten

Arrangementskalender

Dato	Arrangement	Arrangør
6. nov.	Oslogruppa møtes på kjemisk institutt, Blindern til garage-treff. Klargjøring av bilen til vinteren står på programmet og alle er velkommen kl. 18.00	Oslo
16. nov.	Generalforsamling i NMMK	Bestyrelsen
24. nov.	Klubmøde på Signesminde Kro kl. 14.00	Midtjylland
4. dec.	Oslogruppa møtes på kjemisk institutt, Blindern kl. 19.00. Avreise til Peppes kl. 19.30.	Oslo
8. dec.	Besøg hos møbelpolstrer Kaj Johnsen, Industrivej 8, Bramminge kl. 14.30.	Østjylland
15.-16. feb.	Primus-Treff i Dokka (tilmelding innen 13. jan.)	Oslo

Oslo: afholder møde 1. onsdag i måneden.
Mødested mai - okt.: Rodeløkken Kafé, Bygdøy
- nov.- apr.: Kjemisk inst., Blindern
(hvis ikke annet er kunngjort i NORMINOR)

Sydfyn og øerne: afholder klubmøde hver den sidste tirsdag i måneden på Stenstrup Kro.

Generalforsamling 1985

Generalforsamling og Minor-Rally, lørdag den 16. november 1985

I år vil generalforsamlingen blive afholdt hos DOMI-forhandleren i Odense - E.M. Jensen, Odensevej 101.

Vi starter med morgenbord og i stil med sidste år, arrangerer vi et lille orienteringsløb, hvor alle, også uden forudgående kendskab, kan deltage. Vi håber på rigtig stor tilslutning til løbet.

Når alle er vendt tilbage til E.M. Jensen vil der blive serveret frokost, til ca. 50,00 kr pr. person.

Kl. 14.00 starter vi så den mere alvorlige del af festen, nemlig generalforsamlingen. Der vil udover de sædvanlige punkter kun være en vedtægtsændring fra bestyrelsen, som skal behandles. Vi håber dog på at det ikke vil holde folk tilbage, men tværtimod opfordrer jer til at komme og hjælpe os med at få et par hyggelige timer sammen.

Program:

kl 8.00 - 9.00	Morgenbord hos E.M. Jensen
kl 9.00 - 12.00	Orienteringsløb/Rally
kl 12.00 - 13.30	Frokost hos E.M. Jensen
kl 14.00 - 16.00	Generalforsamling
kl 16.00 - 17.00	Kaffe og afslutning

Alle de nævnte tidspunkter er ca.-tider, da f.eks. orienteringsløbet kan tage lidt længere tid, alt afhængig af hvor mange biler der stiller op.

Dagsorden:

1. Åbning af mødet
2. Årsberetning fra Styret, samt stedsgrupper
3. Midlertidigt regnskab
4. Vedtægtsændringer
5. Evt.

Styrets forslag til vedtægtsændring af § 2-4.

Kontingentet fastsættes af styret og betales ved indmeldelse. Kontingentet betales forud og gælder for et kalenderår. Kontingentet for det kommende år skal være betalt inden den 14. december. Medlemmer der ikke overholder denne frist vil få tilsendt en rykkerskrivelse, pålagt rykkergebyr kr. 10.00.

Såfremt rykkgirokortet ikke er indbetalt senest den påførte dato, slettes medlemmet automatisk fra medlemslisten.

Kommentar til forslaget

Som en følge af at vi nu har fået et edb-firma til at føre vort medlemskartotek, er det nødvendigt at ændre sidste frist for indbetaling af kontingentet. Som en ekstra service kan vi så til gengæld gøre folk opmærksom på evt. forglemmelse, da firmaet også udsender en rykkerskrivelse, dog med et mindre rykkergebyr på 10.00 kr.

SÅDAN FINDER DU E.M. JENSEN I ODENSE

Hvis du følger motorvejen og drejer af mod Odense C. Så kører du ca. 2 km ind ad Svendborgvej, som ved det 2. lyskryds fortsætter i Odensevej. Ganske kort efter ligger E.M. Jensen på højre side. (adressen er Odensevej 101).

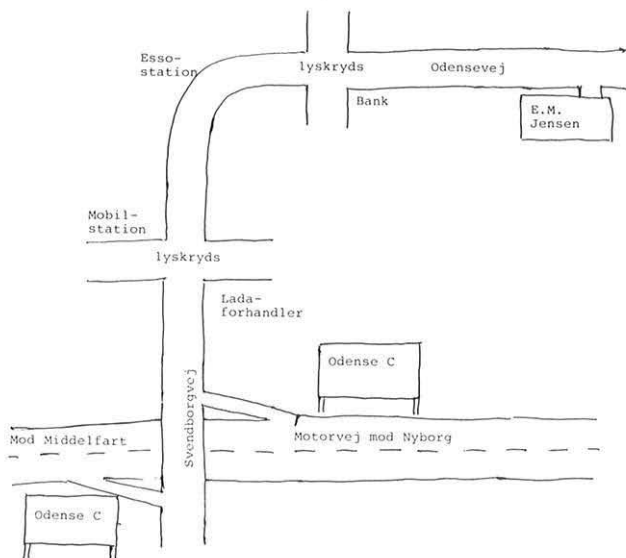

Vedtægter

Kap. 1: Navn og formål.

§ 1-1 Klubben er en sammenslutning af personer med interesse for biltypen Morris Minor.

Klubbens navn er Nordisk Morris Minor Klubb.

§ 1-2 Klubben har til formål at bevare, samle oplysninger og udvide interessen for biltypen Morris Minor, produceret ved Nuffield fabrikken i perioden 1948 - 1972.

Formålet søges varetaget gennem blandt andet:

- a) Teknisk og historisk information.
- b) Formidling af annoncer og kontakter.
- c) Arrangere løb og træf.
- d) Varetage interessen overfor myndigheder og andre.

§ 1-3 Sammenslutningen er af idéel og upolitisk karakter.

Kap. 2: Medlemsskab.

§ 2-1 Ret til at blive medlem har alle som støtter klubbens formål.

§ 2-2 Styret godkender nye medlemmer.

Af praktiske hensyn skilles mellem A-medl. (har Minor) og B-medl. (har ikke Minor) samt H-medl. (husstands-medlem, A og B).

§ 2-3 Alle medlemmer er valgbare til klubbens tillidshverv. Styremedl. skal være 20 år. Stemme- og valgret har alle der har betalt kontingent til klubben i min. 3 måneder.

§ 2-4 Kontingentet fastsættes af styret og betales ved indmeldelse. Kontingentet betales forskudsvis og gælder for et kalenderår. Kontingentet for indeværende år skal være betalt inden 1. marts. Medlemmer der ikke overholder denne frist, stryges automatisk fra medlemslisten.

§ 2-5 Medlemmer der ved adfærd eller disposition skader klubben, kan suspenderes evt. ekskluderes af styret. Eksklusion kan ankes for generalforsamlingen.

§ 2-6 Udmeldelse af klubben skal ske skriftligt.

Kap. 3: Organisation.

§ 3-1 Styret har 5 medlemmer. Formand, næstformand, sekretær, kasserer og redaktør. Foruden disse en distributør.

§ 3-2 Formanden har den daglige ledelse af klubben. Styret leder og tager beslutninger i henhold til vedtægterne.

§ 3-3 Ordinær generalforsamling holdes hvert år inden udgangen af november måned.
Medlemmer indkaldes skriftligt min. 1 måned før.

§ 3-4 Generalforsamlingen behandler:
Årsberetning, midlertidigt regnskab, valg samt andre sager.

§ 3-5 Valg af styret sker i henhold til NMMKs valgeregler på generalforsamlingen ved skriftlig forhånds afstemning. Stemmer kan kun gives til de godkendte lister som er vedlagt inkaldelsen til generalforsamlingen.
Revisor, arrangement- og valgkomité vælges af styret på årets første styre- og medlemsmøde.

Kap. 4: Vedtægtsændring.

§ 4-1 Ændringsforslag til vedtægterne kan kun fremlægges på lovlig udlyst generalforsamling. Forslag indsendes til styret inden 10. august, og vedlægges indkaldelsen til generalforsamlingen.

§ 4-2 Hvis ændringsforslaget skal kunne godkendes på generalforsamlingen, kræver dette 2/3 flertal blandt de fremmødte stemmeberettigede medlemmer. Hvis mindre end 10% af medlemmerne er til stede skal forslaget til urafstemning.

§ 4-3 Hvis et eller flere af de fremmødte medlemmer ønsker det skal forslaget ikke afgøres på mødet, men sendes til medlemmerne for urafstemning.

§ 4-4 Ved urafstemning skal forslaget/ene sendes til alle medlemmer, med 3 ugers svarfrist, og anses som forkastet, hvis det ikke opnår 2/3 af de afgivne stemmer. Generalforsamlingen udnævner en kontrolkomité som bistår styret med optælling af stemmesedlerne.

Kap. 5: Opløsning.

§ 5-1 Opløsning kan kun ske på ordinær generalforsamling med 2/3 flertal. Sammenslutning med andre foreninger anses ikke for opløsning. Ved opløsning skal klubbens medlemsliste og andre ejendele stilles til disposition for teknisk museum eller en veteranbil-organisation som bedst muligt vil varetage og føre traditionen videre.

Valgregler

1. Valg til NMMK's styre kan kun ske på lovlig udlyst generalforsamling.
2. Valg af styret sker i henhold til § 3-5. Dette vil sige, at listerne må være godkendt af det siddende styre. For at listen kan godkendes kræves, at den er NMMK's styre ihænde senest d. 30. sept. i valgåret. Listen skal være i to eksemplarer og indeholde i overensstemmelse med § 3-1 fem medlemmer samt en distributør. Listen skal være underskrevet af mindst tre forslagsstillere. Det ene eksemplar skal være signeret af samtlige kandidater, for at bekræfte, at de stiller til valg, for at føre NMMK videre i henhold til dets regler og vedtægter.
3. Når listerne er godkendt af det siddende styre, i henhold til vedtægter og valgregler, bliver de trykt og sendt ud samtidig med indkaldelse til generalforsamlingen.

4. Stemmesedlerne (postkort) skal være udformet, som fig. neden-
under viser. Medlemsnummeret udfyldes af styret, før kortet
sendes ud. Hjørnet klippes af efter valgkomitéens kontrol og
før stemmerne tælles af valgstyret på generalforsamlingen.
Valgkomitéen har tavshedspligt. Stemmesedler hvor der er kryd-
set af ved mere end en liste bliver forkastet.

TRYKSAG	porto
<p>Til NMMK valgkomité (navn og adr. til en af medl. i valgkomitéen)</p>	

Kortet skal være komitéen ihænde senest _____	
<input type="checkbox"/>	det siddende styres liste
<input type="checkbox"/>	xxxxxxxxxx-gruppens liste
<input type="checkbox"/>	yyyyyyyyyy-gruppens liste
<input type="checkbox"/>	_____
<input type="checkbox"/>	_____
Kun et kryds kan gives	
NR.	

5. Forhåndsafstemning bevirker at alle kan stemme på NMMK's styre selv om de ikke kan møde på generalforsamlingen. Det er ikke muligt at afgive stemmer på generalforsamlingen. Stemmesedlen skal være valgkomitéen ihænde senest den dato der er påført stemmesedlens bagside.
6. Det siddende styre skal altid stille til genvalg. (Dog er det tilladt med opladseringer og 50% udskiftning af medlemmer.) Dette for at garantere at der altid findes kandidater til valget.
7. Tre medlemmer blandt de fremmødte vælges til valgstyret på generalforsamlingen. De har til opgave, at påse at valget går som vedtægterne foreskriver det. Valgstyret tæller stemmesedlerne.
8. Styreperiode er 1/1 - 31/12. Revisor, arrangement- og valgkomité vælges af det nye styre i januar måned.
9. NMMK styrets ejendele og overskud i kassen overdrages det nye styre ved årsskiftet. Fragtudgifter belastes NMMK. Det afgående styre er ansvarlig for et eventuelt underskud i kassen.

OSLO - GRUPPA

inviterer til

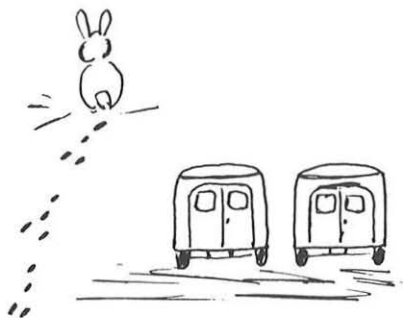

PRIMUS - TREFF

15 - 16 feb. 1986.

Vi håper på kaldt vær, (-30) og mye snø. Avreise blir fra Oslo sentrum tidlig lørdag morgen og tilbake søndag ettermiddag. Treffstedet er Dokka, i år som i fjor, som ligger ca. 180 km. fra Oslo i nordlig retning.

Det er en betingelse at deltagerne har utstyret i orden. En god sovepose, -underlag og mye varmt ulltøy.

Primus er en selvfølge, gaz er tabu.

Komplet utstyrsliste og program blir sendt interesserte. Ønsker du å bli med så gi beskjed til Oslo-gruppa snarest og innen 13 jan. 86.

Kontant gerne din sportsbutikk og hør hva du trenger for å overnatte i snøhule. Skiutstyr bør du også ha med, i alle fall mini-ski.

Men som skrevet, er du interessert så send oss noen ord, så får du høre våre planer. Noe kan vi røpe nå, vi skal servere nystekte hulevafler med syltetøy på.

Husk at Minoren også trenger litt ekstra, snøkjetting og startsviv.

Kontakt oss snarest.

Hilsen 005 Olav.

Dette arrangementet må planlegges, vi kan ikke godta flere på treffene enn påmeldte. Påmeldingen er bindende.

Høsttreff 1985

Oslogruppa hadde gått med planer om å legge høsttreffen 1985 til Sjusjøen og hytta til 026 Hans. Da denne hytta var gruppas mål som utgangspunkt for en muldebærtur kort tid før tidspunktet for høsttreffen, ble planene forandret og treffen lagt til Halden by i Østfold.

Dette var en del av Norge som vi aldri før i samlet følge hadde besøkt, og vi fant det derfor naturlig å legge treffen hit i år.

Det var "den harde kerne" som møttes ved Østbanestasjonen i Oslo fredag den 30.-8. kl. 18.00 og reiste nedover mot Halden. Vi var 001 Ole, 005 Olav, 026 Hans, 045 John og 339 Reidun. Turen nedover gikk fint og ved 21.00 tiden ankom vi Fredriksten camping hvor vi i tusmørket fikk satt opp teltene. Ole fikk ordnet campingvognen sin og der havnet vi alle sammen tilsist til et bedre måltid og et glass medbrakt vin (eller fler). Utpå kvelden gikk vi, Reidun og Olav, og la oss, mens de andre ble sittende oppe en stund til, da de fikk besøk av noen ungdommer i en stor "Amerikaner" som var i det spandable hjørnet.

Lørdag morgen våknet vi mer eller mindre redusert, Været var fint og etter å ha spist reiste vi en tur til Svinesund og inn i Sverige hvor vi handlet. Deretter reiste vi tilbake til Halden hvor vi kjørte rundt om i byens gater for å vise oss frem. Da vi så kom tilbake til campingplassen, som ligger pent og naturskjønt oppe på festningsområdet fikk vi innbydelse til å stille ut bilene, være sammen med Totaktklubbens og Gammelsaabens venners- biler. Disse to klubbene hadde nemlig fellestreff på samme plassen som oss. Dette var noe vi satte pris på og stilte selvfølgelig opp.



Parti av Fredriksten camping med deltagerbilene



A-707 Terje Sunnaas deltok med sin moderniserte 61 mod. 2-dørs.



A-116 Roar Bjørge var tydelig (h)opplagt. Bemerkt A-001 Oles campingvogn.

Utpå aftenen gikk vi så tur rundt på festningen og besøgte oss litt før vi vendte tilbake til leieren, Vi ventet flere medlemmers ankomst, og det tok da heller ikke lang tid før 098 Arne og 116 Roar ankom, men før dette hadde 004 Kjell og 707 Terje kommet nedover, så nå var vi 10 personer fordelt på 2 to-dørs og 5 Vans samlet til treffen.

Lørdagskvelden gikk fort da vi koste oss sammen med hyggelig prat, god mat og godt drikke.

Søndag morgen våknet vi til nok en fin dag selv om det hadde regnet litt om natten. Appetitten var god for det er langt i mellom hver søndags morgen jeg spiser stekte poteter, egg og bacon, men så spiste vi da heller ikke noe mer før langt på dag.

Festningen skulle nok engang besees, og vi tittet i alle de kriker og kroker som fantes hadde jeg inntrykk av. Tiden fløy ifra oss, og rett som det var måtte vi tenke på hjemreisen og hele kolonnen satte seg i bevegelse.

På hjemturen var vi en tur innom Odd Ødegaard på Ørje og tok en titt på noen Minorer han hadde for salg, men det ble ingen handel. Turen gikk videre og endte opp hos oss, der alle fikk seg en kopp kaffe før vi skiltes og de andre reiste hver til sitt. Nok en minnerik treff var blitt avholdt, noe en kan leve på sammen med andre Minorminner en lang kald vinter, helt til neste vår kommer med sol og varme dager og minorfolkets blod igjen begynner å koke.

Hilsner fra
005 Olav

Sønderjylland

Først vil jeg si tak til dem der mødte op til den årlige Rømø-tur. Da klokken var 12.30 var der kommet 5 biler, hvoraf den ene kom fra Østjylland. Til de 3 biler, der kom fra Skærbæk, som jeg ikke fik talt med inden de kørte, vil jeg si, at hvis de har nogle gode ideer eller forslag til nogle aktiviteter er de velkommen til enten at skrive eller kigge indenfor hos mig i Tønder.

Efter at vi havde snakket lidt sammen kørte vi ned til stranden hvor vi fotograferede bilerne. Det var hurtigt overstået, da vejret ikke rigtig var med os. Klokken 14.20 kørte vi til Havneby hvorfra vi tog færgen til Sild. Selve sejlturen gik fint, bortset fra lidt bølgegang på hjemturen. klokken ca. 17 var vi sikkert i land og tog derefter afsked med hinanden og kørte hver til sit. Jeg håber at A-128 Jørn og A-021 John klarede turen hjem, uden problemer med bagtøjet.

A-493 John Pedersen

Østjylland

8. december kl. 14.30 besøger vi møbelpolstrer Kaj Johnsen, Industrivej 8, Bramminge (ved Esbjerg)

Medlemmer fra alle lokalgrupper er velkomne til at komme og se, hvordan bilen kan få et "pift" indvendigt, og komme til at ligne møblementet i en af de bedre herregårde.

Der vil blive serveret kaffe og brød efter forevisningen til alle, der har tilmeldt sig til Jens Mondrup senest d. 1.dec. på tlf. 05-720727.

Medbring evt. selv klapstol, hvis du vil være sikker på at komme til at sidde ned, da vi regner med pæn tilslutning til arrangementet.

H-170 Karen Klausen

Midtjylland

De af os fra Midtjylland, som deltog på Ærø, vil gerne takke Sydfyn og øerne, for deres dejlige og veltilrettelagte træf på Ærø.

Hilsen

Benny, Peter, Lars og Lone

AKTIVITETER I MIDTJYLLAND '86

Hermed følger en liste over klubmøder på Signes Minde Kro for året 1986:

Søndag den 26. januar	kl. 14.00
- - 23. marts	- 14.00
- - 25. maj	- 14.00
- - 29. juni	- 14.00
- - 28. september	- 14.00
- - 30. november	- 14.00

NB: Næste møde på Signes Minde Kro finder sted Søndag d. 24. nov. kl.14.00 - husk 100,- til julefrokosten.

Med venlig hilsen
Lone Skov

Sydfyn og øerne

Jeg vil allerførst takke dem der turde vove sig helt til Ærø, til vores sensommer-minitræf, håber I alle kom godt og sikkert hjem.

Til den 31/8 -1/9 havde vi bønfoldet de højere magter om godt vejr på Ærø og sandelig, det lykkedes. Solen brølede ned fra himlen, som det lange lys på en Minor, bortset fra søndag morgen, hvor vi fik en "køler".

Efter teltslagning m.v. lørdag, gik turen i strakt kortege til DOMI i Dunkær som hostede op med en stak øl og vand og som tak fik støvet grundigt af på hylderne. Herefter kørte vi til Ærøskøbing hvor der b.a. blev set på flaskeskibe.

Fra Ærøskøbing kørtes så ad små omveje tilbage til Marstal, for lige at hilse på en mand, der laver nye chassisrammer til pick-up og van, inden vi kørte til træfpladsen for at gøre klar til fælles-spisning og festligheder.

Om søndagen gik turen så,forbi Høkeren i Skovby, til det nordlige af øen, da vi også skulle se Søby og ud til Skjoldnæs Fyr. På turen hjem kørtes der ud til Voderup Klinten, ude vestpå, hvorefter de fleste susede mod Marstal. Der var lige nogle der skulle se om DOMI-manden havde fået udsolgt dagen før. Så var der kun tilbage at sige farvel og tak for en hyggelig week-end, og så finde den rigtige færge hjem.

På hjemmefronten står det rimeligt til; der bliver flere og flere der finder vej til kroen for at få en hyggesludder.

Nå! nok for denne gang og husk: Til skrot med alt japansk!

Med Minor hilsener

A-263 Claus Kristensen

Har I hørt at.....

- vores klubdag er flyttet til den sidste tirsdag i hver måned!
- kontakten ikke kunne finde på mere til denne rubrik denne gang!

Ærøturen den 31. aug. - 1. sept.

Sydfyn og øerne havde arrangeret træf på Ærø, og vi vil nu med mange billeder og få ord fortælle lidt om vores oplevelser på den lille ø i det sydfynske øhav.

Vi ankom til Ærø i strålende solskin og blev budt velkommen til campingpladsen af Albert og Birgit og af skiltet her, som stod ved indkørslen.



Vejret var alletiders, og da vi havde slået telt op, gik vi på indkøb i Marstal, som er en meget hyggelig og charmerende lille by. I løbet af formiddagen kom biler fra København, Århus, Vejle, Viborg, Fredericia og Fyn. og med de to biler fra Ringkøbing, som var kommet allerede om fredagen, var vi ialt 15 Morriser, som efter frokost trillede ud i det smukke landskab.



Vi skulle til Ærøskøbing og se Flaske-Peters Hus med den store flaskeskibssamling. På vejen gjorde vi holdt ved "Dunkær Auto-Service". Vi blev budt på øl og vand, og mange benyttede lejligheden til at støve rundt og finde gode ting til bilen på værkstedets reservedelslager.



I anledning af vores besøg havde de kørt deres egne fine originale Morris 8 fra 1939 ud i solskinnet.



På hjemturen besøgte vi en mekaniker, som havde lavet chassisrammer i 3,6 mm plade.

Om aftenen hyggede vi med fællesspisning, lodtrækning med mange fine præmier og gættekonkurrence.



Søndag morgen blev vi vækket af regnens dryppen på teltet, men da klokken var 9 brød solen gennem skyerne, og 11 Morrissere tog på søndagstur.



Vi besøgte først Høkeren i Skovby, som bød på en morgenbajer - både til morris-folk og de mange lokale, som mødte op for at se bilerne og få en snak.



Fra Høkeren fortsatte vi til Søby og endte tilsidst helt ude på spidsen af Ærø. Skjoldnæs fyrtårn er åbent for besøgende og det gav os mulighed for at beundre bilerne fra oven.



Træffet var nu officielt slut, men da vi først skulle med en færge sidst på eftermiddagen, så smed vi os i solen. Da vi havde sluppet lidt af, kørte vi på opdagelse - og nede ved stranden bag et bådeskur opdagede vi denne "fine" Van, som vist havde fungeret som hønsehus. Det lugtede ihvertfald sådan. Vi fandt og besøgte også en jættestue fra ca. 3000 år før Kristi fødsel. Der var bælgmørkt.....spændende.....



Vi havde to gode og oplevelsesrige dage på Ærø, og vi vil gerne takke Albert, Birgit, Villy og Ruth for et veltilrettelagt og hyggeligt træf.

Det var lidt skuffende, at kun 4 biler fra Fyn mødte op, men vi kan opfordre til at kigge ind omkring Stenstrup Kro når Sydfynsgruppen holder møde. De to næste møder er tirsdag d. 29. okt. og tirsdag d. 26. nov.

1000 hilsner

A-841 A-232 H-350
Lars Morten Kirsten

Sydsjælland og øerne

Så er det tid at fortælle om vores tur til Aalholm. Første tur var sidste år i september måned. Vi startede 2 Minorer fra Næstved. Inden vi nåede til Aalholm, var vi 5 Minorer og 2 andre biler. Men ak - da vi ville ind var alt lukket og slukket. De var startet på vintersæsonen, det havde vi glemt at undersøge. Så vi blev enige om at køre på cafeteria og få noget at varme os på, for vejret var koldt og blæsende. Vi fik os en hyggelig snak, for vi kendte ikke alle hinanden, men det blev der rådet bod på. Vi aftalte at gøre turen til Aalholm om.

Det blev så fastsat til den 25. august, med afgang fra Næstved. For at være helt sikker på at nå med på turen, mødte Bent Sørensen fra Sorø op hos undertegnede allerede den 24. med madkurv og det hele. Vi fik os en sludder over en kop kaffe inden de kørte hjem med madkurven igen. Vi fik dem dog overtalt til at komme igen den 25.

Så oprandt dagen. Vejret havde drillet, så Minoren var ikke nået at blive pudset. Jeg stod tidligt op og begyndte med pudsegrejterne, for det var lige holdt op med at regne - men jeg fik kun nået lidt af taget, så begyndte det at stænke og det var umuligt at pudse bil. Jeg blev sur, og gik ind på værkstedet efter noget spildolie som jeg hældte ud forskellige steder på bilen og så blev det ellers gnedet ud så bilen skinnede - og mit humør steg igen.



Kl. 10.30 kom Bent Sørensen igen. Vi hentede Ottesen og kørte derefter ud til mødestedet. Der stod 2 Minorer og efter at have ventet lidt, var vi 6 Minorer som begav os på vej mod Farø, hvor der stod 2 til og ventede. Vi holdt et lille hvil inden turen gik til Nykøbing, hvor endnu 2 Minorer sluttede sig til. Da vi ankom til Aalholm, var der endnu en Minor, der var kommet fra Fyn, så nu var vi 12, der kunne parkere side om side. Vores biler blev ivrigt beundret af forbipasserende, mens vi spiste vores medbragte mad.



Da vi alle var kommet ind på museet, blev vi hurtigt spredt mellem alle de gamle biler, så vi fik ikke snakket ret meget sammen. Nogle af os var en tur med damplokomotivet, enten i den åbne vogn eller på 2. klasse. Da der var gået et par timer var vi kun halvdelen tilbage. Nogle var nødt til at køre hjem og andre skulle til Trucker-fest. Os der var tilbage blev endnu et stykke tid, inden vi brød op. Vi blev enige om at følges ad til Næstved. På vejen fandt vi en rasteplads med udsigt over land og vand, hvor vi delte resten af kagen og kaffen. Det blev til et længere ophold, for snakken gik livligt, så det var svært at bryde op. Men til sidst måtte vi afsted, for klokken var ved at være mange, så



vi kørte i kortege det sidste stykke til Næstved. Her tog vi så afsked med hinanden, men inden vi kørte helt hjem var vi lige inde hos Ottesen og se en Minor han havde fået lakkeret.

Det havde været en dejlig dag med mange sjove oplevelser, som vi ikke kan nævne alle sammen - men lige en enkelt ! Da vi i 6 Minorer kom til Vordingborg, var der et par malere der var igang på et hushjørne. Ham der stod nederst fik pludselig øje på os og gjorde vilde fakter til den anden, og da han kom tilsyne på stigen troede vi at den ville vælte for dem.

Til slut en tak til alle de der deltog, og på gensyn.

H-386 Ketty

JULEHYGGE

Lørdag den 7. december kl. 13.30 i Pejsestuen på Grønnegade Kasserne, er der julehygge med tegnefilm og andet spændende. Vi har tænkt os at alle møder op med lidt julegodter eller andet spiseligt, som vi kan lægge på fællesfode. Drikkevarer kan man selv medbringe, eller bestille på tlf. 03 - 73 65 49 inden den 5./12.

Er der nogen der har gode ideer til hvordan dagen skal gå, (vi har ikke noget fast program endnu) så ring inden 5./12. på tlf. 03 - 73 65 49.

Husk det er for både børn og voksne. Håber vi ses!!

H-386 Ketty



Hvorfor kører min Minor ikke over 100 km/t?

Det problem har jeg lige haft. Jeg var ude og prøve Minoren med en 1 3/4" S.U. Den røg op på 5600 omdr. i 4. gear, gik virkelig godt.

Men så pludselig et par dage efter stoppede den allerede ved 4500 omdr., hvor den hakkede i det. Straks gennemgik ej tændingsanlægget, skiftede kondensator og platiner, prøvede med en anden tændspole. Men ak, intet hjælp.

Så kom jeg i snak med John Madsen (distributøren), som også havde haft de samme problemer med to 1 1/4" S.U.'er. Og ganske rigtigt. Det var samme problem.

Gummiringen i bunden af svømmehuset var ødelagt og spærrede for benzinen. Vi fik det repareret, hvorefter bilen igen kørte som en drøm.

(Efter alt dette så jeg i det engelske "Morris Matter", at der var en som havde haft det samme problem. Han brugte en del af gummiet fra indsugningsventilstyret. Nedenstående tegning er taget fra det engelske blad.

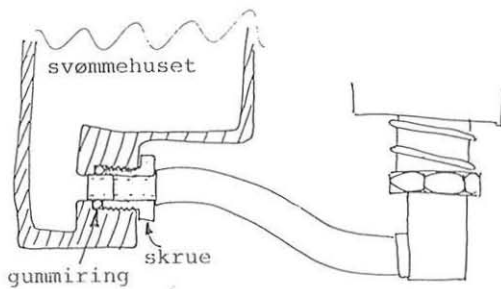

Når skruen spændes, maser den gummiet som således spænder om slangen og messagingbøsningen.

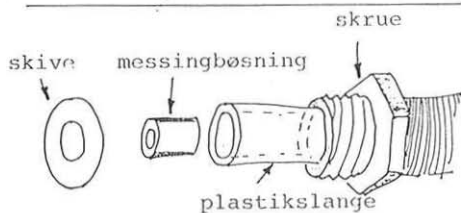

A-104 Finn

The Good Old Days

Lad os i klubben mindes de gode gamle dage. Dengang de stadig producerede Minorer. Jeg synes det kunne være hel sjovt, at få fundet billeder frem fra 50' & 60' erne med Minorer på. Spørg din far/mor, bedstefar/mor, onkel/tante eller naboen om ikke de har et par billeder liggende som Norminor må låne et par dage. Send venligst billederne til klubbens postbox.

På forhånd tak.

A-104 Finn



Den gamle Vojensgruppe var altså ikke - som først antaget - de første som arrangerede RØMØTURE med Minorer. Billederne er fra først i treserne. (Tilslutningen var godt nok ikke så stor dengang).

Billederne er venligst udlånt af: Frede Fløjstrup, Skrydstrup.

(bemærk iøvrigt den fikse detalje med rævehalen i antennen)



Vidste du

- at Madness har lavet en single, som hedder "driving in my car". Og at der på omslaget er en Minor Cabriolet.
- at Morris Minor Centre i Bath, England, har lavet en ny Minor (series III) med skiver foran, 1300³ motor, teleskop støddæmpere og stabilisator bagtil. Mere herom i næste nummer.
- Bernard Perriman, 83 år og fra Oxford, vil sælge den Austin Mini, han købte for 24 år siden. Vognen er endnu ældre, idet den er en prototype fra skaberen, Sir Alec Issigonis værksted. De første Austin Partner/Morris Mascot's kom til Danmark sidst i 50'erne, men der er stadig salg i de små englændere. Mr. Perriman sætter sin 850³ på auktion. Han gav i sin tid 296 £ for den, men regner ikke med at dens 150.000 km på landevejen har gjort antikviteten mindre værd.
- at skønhed og Minor hører sammen. Se blot dette dejlige billede af Martha Fløjstrup fra først i tresserne.



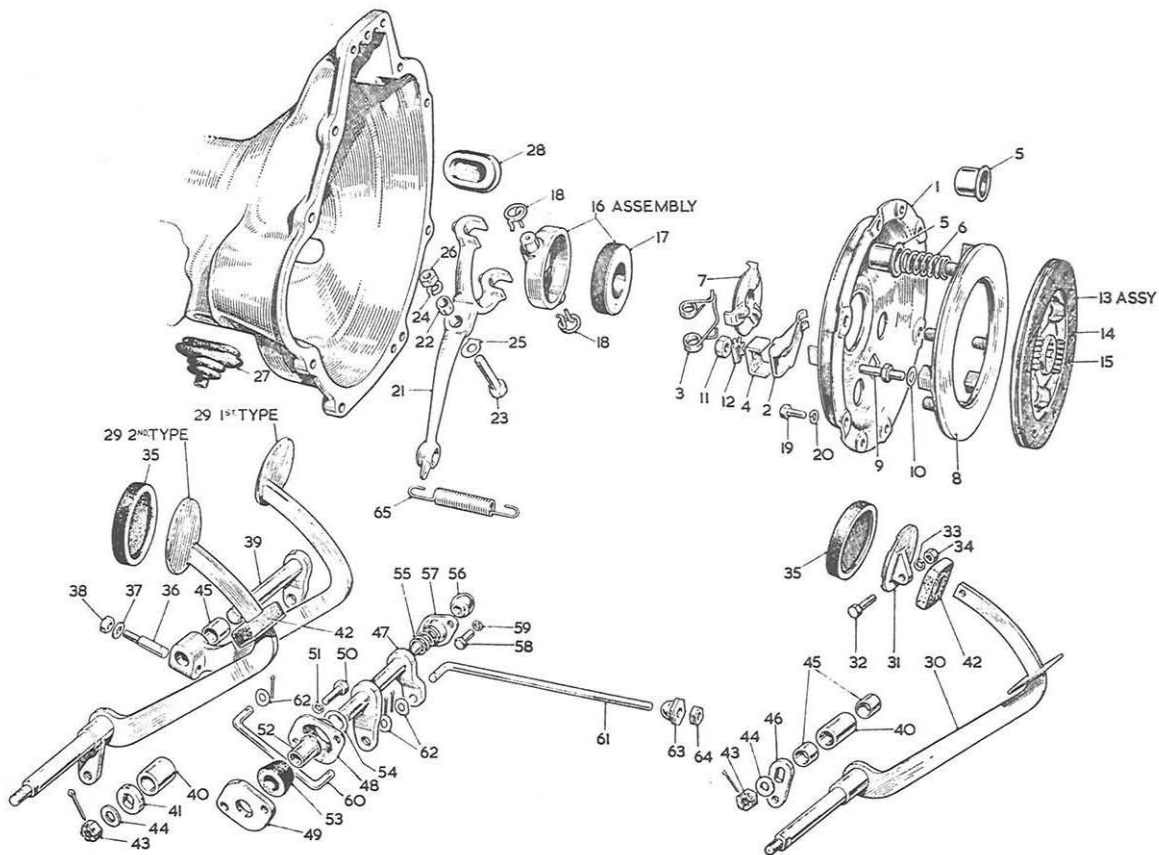

Knap så seriøst

BLÅ ØJNE & SHEIKER.

Blåøjet bilist til tankpasser:
- Hvordan gik det i grunden med olielandene... Fik I det ordnet?

TINGESTER & OLIE.

- Hør, hvad er det for tingester De har smidt i bagagerummet? spurgte Jensen mekanikeren.
- Det er de dele vi har skiftet ud.
- Så er jeg glad for, at jeg ikke bad jer skifte olie...

KØER & TYRE.

Landmandskonen til sin søn:
- Kan du ikke trække tyren over til Enggården - de har en ko der skal bedækkes.

Sønnen:

- Kan far ikke gøre det i stedet?
- Nej, det skal være tyren.

KØD & MÆLK.

- Har De noget mælk?
Ekspedienten:
- Nej et er inde ved siden af, de ikke har noget mælk. I denne butik er det kød, vi mangler???

CASANOVA & PIGEN.

- Er du optaget i næste dans, skat?
- Nej da.
- Gider du så ikke lige holde mit glad så længe.

SPRUT & STRISSERE.

Betjenten til bilisten:
- PUST!
Bilisten:
- Gerne, hvor gør det ondt.

STILLADS & MUREREN.

- Han faldt ned fra et stillads i går.
- Uh nej, hvordan gik det?
- Meget hurtigt!

SKOVLE & KOMUNALARBEJDERE.

Meddelelse fra Teknisk forvaltning:
"Da vi for tiden er udgået for skovle, bedes I venligst låne Jer op ad hinanden."

BILISTER & MEKANIKERE.

Vær venlig at komme og reparere min bil, motoren starter ikke og går i stå!

Køb og salg

Sælges: Minor 1000 årg. 67.
Kører godt, men er en del rusten. 4 gode dæk, ny
akumulator, 4 vinterdæk på fælge og andre gode dele.
Prisen snakkes der om.

Henv.: tlf. 03-603363

Sælges: Minor 1000 super årg. 1969.
Istandsatt fra A-Z med ny bund, hovedrepareret motor,
opel-sæder med nakkestøtter, nyt indtræk i rød fransk
velour, nye bremses, nylakeret blågrå metallic + ekstra
reserverdele.
Pris 32.000,-

Henv.: Jørgen Pedersen
tlf. 09-141593 (bedst aften)

Sælges: Morris 1000, årgang 62. Totalrenoveret, brilliantrød
med brede fælge, meget flot - bør ses.

Henv.: tlf. 06-531558

Sælges: 2-dørs Minor 1000 årg. 69. Fuldstændig som fabriksny
og med meget lavt kilometerantal sælges for højeste
bud over 45.000 kr.

2 næsten fabriksnye døre til 2-dørs.
Ny bagskærm til Traveller.
Nye forreste hjulkasser.
Nye bunde til motorrum.
2 forskærme (glasfiber) 75 kr pr. stk.
2 bagskærme til Traveller (glasfiber) 50 kr pr. stk.
Forkromede vinduesrammer. 250 kr pr. stk.
Lidt brugt udstødning til personbil 100 kr
Døre til Traveller (bageste) 150 kr pr. stk.

Henv.: A-176 John Hollander
Johannesmindevej 4
9000 Ålborg

Sælges: Morris 1000 '66, uden bund og bremses, men god motor,
gearkasse og andre reservedelsmuligheder sælges 1000 kr.
Kun til anden Morris 1000-elsker.

Henv.: Mette Bure
Vejlesøparken 1-824
2840 Holte
tlf. 02-422448

Sælges: 2-dørs Morris Minor fra 1966

Henv.: tlf. 09-152672 (efter 17.30)

Sælges: Morris Minor, årg. 1955.
Modellen er med sprogse i forruden og er gennemrenoveret for 3 år siden!
Trænger nu til nye bremsebelægninger, lakering og lapping af småhuller i karossen.
Bilen har soltag, racergearstang og stereoanlæg. Hvide nummerplader nu, men skal omregistreres ved ejerskifte.

Henv.: Ole Christensen
Niels Ebbesensgade 12
9000 Ålborg
tlf. 08-114322 (aften)

Sælges: 4 stk. komplette Morris Minors sælges eller byttes væk. Det drejer sig om 2 stk. super combi fra 67 og 70 - og om 2 cupésuper fra 70 og om en cupé fra 61.
Samtlige vogne er med papirer og kan køre. Ring og hør nærmere.
NB. Bilerne står opstallet på Langeland.

Henv.: Johan Ulrik Hjelme
Sundbyvestervej 99 v. 406
2300 S Amager
tlf. 01-553956

Sælges: Morris Minor 1962, skal synes (sidst synet 18/3-83) tonet forrude, ingen rust, kører godt, mørkeblå.
2 stk. Cibie Oscar tågelygter, nye, har aldrig været monteret (meget rundt hus, som passer fint til Minorens former)
1 bremseforstærker (ikke sammenbygget med hovedcylinder)
1 stk. motorhjælmsornament (M) nyforkromet
1 stk. forkromet oliedæksel
2 stk. 7" Weller Wheels
2 stk. Wheel spacers (afstandsringe) 5mm brede
1 stk. Phillips mono autoradio, komplet med antenne og højttaler. Ny!
2 stk. Mercedes dørhåndtag med indbygget døråbner og armlæn.
(ring for nærmere information)

Henv.: A-083 Flemming S. Nissen
Ussinggårdsvej 26
7000 fredericia
tlf. 05-940944

Sælges: Original udstødning til personbil, incl. monteringsæt.
Før: 356,-
NU: 275,-
Hvide Brazil fælge, specielt tilpasset Morris Minor
5 1/2 x 13"
Pris for 4 stk. i alt: 1845,-

Henv.: Jari Auto, Viborg
Mod forevisning af gyldigt medlemskort.

Sælges: 4-dørs Oxford årg. 1951.
Pris ca. nkr. 8000,-

Henv.: Kjell Erik Nodland
tlf. 041-62427

Sælges: 40 mm dobbelt Weber sælges med to luftfiltre, samt
manifold til Minor og Mascot.

Henv.: A-104 Finn Nielsen
Højbyvej 44
5260 :dense S
tlf. (efter kl 18.00) 09-959097

Sælges: Tværvange til Morris Minor. Omgående leveringsdygtig.

Henv.: Ganges Bro Autoværksted
K. Ottesen
4700 Næstved
tlf. 03-728488

Rabat: Vi giver 10% rabat på Pava-olie, ved forevisning af
gyldigt medlemsbevis.

Henv.: Pava-Centret, Odense, Peder Skramsvej 8, tlf. 09-157018
eller
Rolighedsvej 15, Vest. Hæsinge, tlf. 09-631241

Tilbud: Der gives 15% på følgende:

Tændrør
Platiner
Autoradio + tilbehør (højtalere + antenne)
Alle VDO instrumenter
Tune up, som opfatter bl.a. justering af tænding og
kaburator, kontrol af HK og speedometer. Pris 225 kr. +
moms. (mod forevisning af gyldigt medlemsbevis)

Henv.: Viborg Auto-Elektro
Absalonsvej 3
8800 Viborg

Klubben sælger:

NORMINOR: 10,- Dkr pr. stk. (nr. 22 og fremefter)
T-SHIRTS: 70,- Dkr pr. stk. (str. 38, 40, 42 og 44)
GRILL EMBLEM: 95,- Dkr pr. stk.
KLÆBEMÆRKE: 10,- Dkr pr. stk. - 3 stk. 25,- Dkr
JAKKEMÆRKE: 20,- Dkr pr. stk.
STRYGEMÆRKE: 10,- Dkr pr. stk. - 2 stk. 15,- Dkr

TV viser nu gamle spændende biler

Classic car fast indslag i nyt motorprogram.



Motorprogrammet går gerne i spændende detaljer, når månedens »classic car« bliver præsenteret.

For første gang viser fjernsynet nu spændende, gamle biler i et fast program. Det er det københavnske Weekend-TV, der i sit motorprogram OKTAN hver måned præsenterer en klassisk bil. Programmet har kørt siden maj i år og sendes den sidste søndag i hver måned.

Weekend-TV kan ses af ca. 600.000 husstande i hovedstadsområdet og i en række byer fra Helsingør i nord, Ringsted i vest og Køge i Syd. Motorprogrammet er det første faste bil-magasin på dansk fjernsyn og den faste »classic car« henvender sig til alle medlemmer af

bilmærke-klubberne. Månedens bil gennemgås sammen med ejeren og evt. en repræsentant for mærke-klubben.

Særlige tekniske detaljer fremhæves, karosseriformerne beskrives og der gives en oversigt over bilmærkets historie. Til det formål har motorredaktionen ofte gravet gammelt brochuremateriale og plakater frem til præsentation på skærmen.

OKTAN-programmet handler også om moderne biler, ekstraudstyr, forsikringer, brændstofkvalitet osv. Her i efteråret køres en serie om rustbeskyttelse af både den fa-

briksnye bil og den ældre, pæne vogn.

Weekend-TV har allerede haft besøg af en række flotte »classic cars«. En nyrenoveret Jaguar MK 2 fra 1962, en Citroën Berline fra 1947 og en MG A fra 1956 har været på skærmen. Tilrettelæggerne af programmet, journalisterne Kim O'Strit og Tom Pedersen, hører gerne fra mærkeklubber eller ejere af specielle biler fra efterkrigstiden, som har noget spændende at vise i fremtidige udsendelser. Weekend-TV's telefonnummer er 01-17 33 00 og adressen er Mosedalvej 11 B, 2500 Valby.

PETER ØLHOLM

Ajstrupvej 27, th.

8340 Malling

TE. 86933374

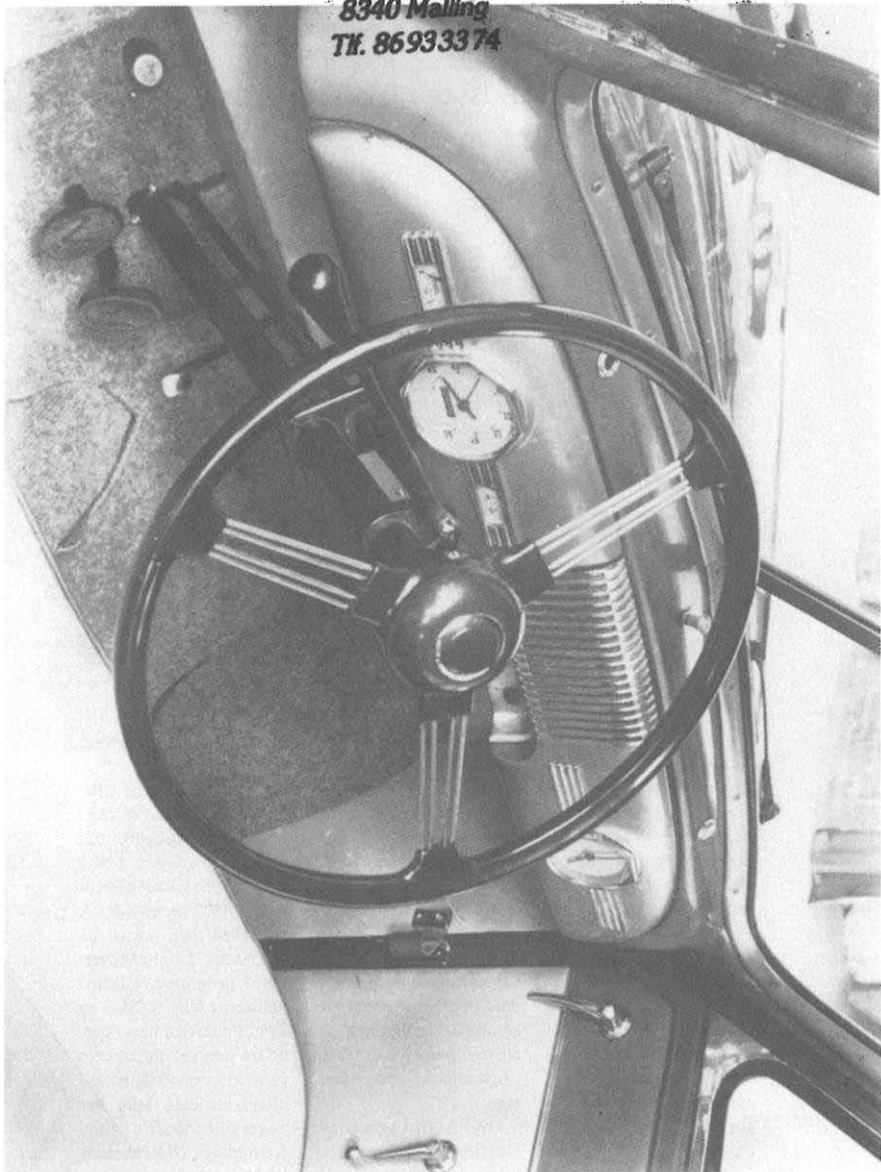

Interior fra en venstrestyret prototype fra 1947. Fra Paul Skilleter's bog »Morris Minor«.