

NORMINOR

Nr. 40 - februar 1986

MEDLEMSBLAD FOR NORDISK MORRIS MINOR KLUBB



Fra Oslo-gruppens »Primus-treff«, den 15.-16. februar 1986.

Formand

A-021 John Jensen
Hvejselvej 44
DK-7300 Jelling

Næstformand

A-442 John Rasmussen
Præstebrovej 3, Urlev
DK-8781 Stenderup

Sekretær

A-438 Kaj Larsen
Peterholms Allé 97
DK-7100 Vejle

Kasserer

A-174 Finn Mikkelsen
Kornager 72
Bredballe pr.
DK-7120 Vejle Ø

Redaktør

A-232 Morten Westermann
Tværgade 42
DK-5750 Ringe

Teknisk Redaktør

A-104 Finn Nielsen
Højbyvej 44
DK-5260 Odense S

Distributør

A-231 John Madsen
Fjellebrovænget 9
DK-5230 Odense M

Revisor

A-082 Jens Mondrup
Svendsgade 135
DK-7100 Vejle

NMMK

Stiftet i Oslo 18. september 1978

Adresse

Box 8
DK-7300 Jelling

Postgiro

3 36 47 12

Kontingent pr. kalenderår

A-medlem (medlemmer med bil)	100 Dkr
B-medlem (medlemmer uden bil)	80 Dkr
H-medlem (husstandsmedlem)	40 Dkr

NORMINOR

NMMK's medlemsblad

Box 8 - 7300 Jelling - Danmark

Medarbejdere

styrets medlemmer

Sidste frist for indlevering af stof
til næste nummer:

10. april 1986

Stof til bladet kan sendes direkte
til redaktøren.

STEDSGRUPPER

Navne og adresser på NMMK's kontaktpersoner

Oslo	A-005 Olav Bjørge - Box 37 - Hovseter N-0705 Oslo 7 - Tlf. (02) 75 38 71
Møregruppen	A-057 Lidvard Lundanes - Eikenos - N-6020 Vegsund - Tlf. (071) 30192
Jönköping og omegn	A-649 S. E. Jørgensen - Storgatan 14 C S-570 22 Farserum
Småland	A-290 Flemming Morgan Pitchfork - Trekanten S-340 16 Ryssby - Tlf. 0372 - 630 42
Nordjylland	A-164 Jørgen Ebdrup - Vestavej 14 - DK-9200 Ålborg SV - Tlf. (08) 18 23 29
Randers	A-120 Anton Kamp Nielsen - Østergade 17 - Asferg - DK-8990 Fårup - Tlf. (06) 44 32 95
Midtjylland	A-522 Lone Skov - Bruunshåbvej 18 - DK-8800 Viborg - Tlf. (06) 63 92 12
Grindsted og omegn	A-230 Anton Sørensen - Egebjerg Landevej 26 Krogager pr. - DK-7200 Grindsted - Tlf. (05) 33 92 37
Østjylland	A-082 Jens Mondrup - Svendsgade 135 - DK-7100 Vejle - Tlf. (05) 72 07 27
Sønderjylland	A-493 John Pedersen - Søndergade 5 - DK-6270 Tønder
Sydfyn og øerne	A-263 Claus Kristensen - Præstegårdsgyden 31 - Horne - DK-5600 Fåborg - Tlf. (09) 60 13 09
København og omegn	A-835 Kurt Dahlerup - Blovstrød Allé 19 DK-3450 Allerød - Tlf. (02) 27 53 06
Sydsjælland	H-386 Ketty Rasmussen - Sorøvej 484-486 Rislev pr. - DK-4700 Næstved - Tlf. (03) 73 65 49

Fra bestyrelsen ...

Jeg vil indlede denne side med at takke for alle jule- og nytårshilsnerne, som klubben har modtaget fra medlemmerne.

Dernæst vil jeg gerne udtrykke min glæde over de 10-12 Minorer som drager mod Frankrig i maj måned. Det er altid rart at kunne vise over for andre klubber, der henvender sig til os, at der er liv i Nordisk Morris Minor Klubb.

Desværre har jeg ikke selv mulighed for at deltage, da jeg har solgt huset og sikkert ligger i flytterod på det tidspunkt. Men forhåbentlig er der nogle af deltagerne, som tænker på os der ikke kan deltage, ved at sende billeder og historier om turen til NORMINOR.

På grund af, at jeg ændrer adresse og telefonnummer, og på dette tidspunkt ikke kender det nye, beder jeg alle, der vil i forbindelse med mig om at skrive til BOX 8 - 7300 Jelling. Jeg vil forsøge at tømme boksen så tit som muligt.

A-021 John.

Endelig er vi nået så langt at vores dårlige samvittighed MEDLEMSLISTEN er færdig. Vi håber at den vil være til glæde og gavn for os alle.

Apropos "medlemmer" skal et stort hjertesuk lyde ! Vi er chokerede over, at så mange "gamle" medlemmer har undladt at betale deres kontingent for 1986. Ved betalingsfristens udløb d. 14. dec. 1985 manglede 163 medlemmer at betale og to måneder senere d. 14. feb. 1986 manglede 95.

Det er trist at det går i den retning for klubben. Specielt føles det nedslående for os, som lægger megen af vores fritid i klubben (kontaktpersoner såvel som bestyrelsesmedlemmer)

Det skal oplyses at de 95 medlemmer nu slettes af listen, men hvis de indbetaler fuldt kontingent for 1986, kan de få deres gamle medlemsnummer igen, samt få tilsendt eventuelt manglende numre af NORMINOR.

Mere optimistisk er det at se at ARRANGEMENTSKALENDEREN er fuld af spændende aktiviteter for hele foråret og sommeren. Vi glæder os til denne sæson og håber at folk vil deltage talstærkt i aktiviteterne. Husk blot at give besked til arrangørerne i god tid.

I forbindelse med de mange arrangementer vil vi opfordre alle medlemmer til at lege "knaldfotografer". Der vil blive mange sjove scener og vi håber, at I vil sende nogle af jeres gode billeder til os, så der kan blive mere aktuelt billedstof i NORMINOR.

A-232 Morten.

Arrangementskalender

Dato	Arrangement	Arrangør
16. marts	Smøring og olieskift	Østjylland
23. marts	Klubmøde kl. 14.00 på Signes Minde Kro	Midtjylland
23. marts	Årsmøde, Knallertba. Svenstrup	Nordjylland
30. marts	Fælles afgang til familieorienteringsløb	Østjylland
-	Orienteringsløb fra Niels Bugges Kro	Midtjylland
6. april	Klubmøde kl. 19.00 i pejsestuen, Grønneg. kasserne	Sydsjælland
13. april	Køretur ud i det blå	Østjylland
18. maj	Custom Car Show i Middelfart	Østjylland
25. maj	Klubmøde kl. 14.00 på Signes Minde Kro	Midtjylland
23.- 25. maj	Minitræf	Østjylland
24.- 31. maj	MMOC-træf i Frankrig	MMOC
1. juni	LMK-regi. Utstilling på festningsplassen, Oslo "Bilen 100 år"	LMK/NMMK-Norge
6.- 8. juni	Minitræf på Bagenkop Camping, Langeland	Sydfyn
6. juli	ACCN-regi. Utstilling på Hellerudsletta, Skjedsmo.	Oslo
11.-13. juli	SOMMERTRÆF I NMMK på Toft Camping ved Øster-Hurup	Nordjylland NMMK
22.-24. aug.	Høst-træf	Oslo

Oslo: afholder møde 1. onsdag i måneden.
Mødested mai - okt.: Rodeløkken Kafé, Bygdøy
- nov.- apr.: Kjemisk Inst., Blindern
(Ring en person i styret på forhånd, i tilfælde
der er forandringer, eller specielt program.)

Sydfyn: afholder klubmøde hver den sidste tirsdag i
måneden på Stenstrup Kro.

Årsberetning - NMMK

Endnu et år er gået med forskellige aktiviteter. Jeg synes selv der har været mange muligheder for at få en køretur. Det har været lige fra Primus-Træf i februar, og Mini- og Midsommertræf i maj-juni, over klubbens Sommertræf i juli, efterfulgt af flere Minitræf, Høsttræf og hvad de ellers kaldes. Som noget af det sidste afsluttes året med generalforsamlingen med det tilhørende orienteringsløb. I vintermånederne mødes vi så rundt om på forskellige steder, og der bliver skruet, polstret, undervognbehandlet mm. Der er altid nok at gøre for at holde Morristerne kørende.

Bestyrelsen mødes fast en gang om måneden. Det går på skift mellem Jylland og Fyn, for at der ikke er nogen der kommer til at køre mere end andre. Styret er igen kommet op på 7 medlemmer, så det vil sige at vi er lidt flere til at deles om arbejdet. Lige fra starten hvor vi fik 3 nye med, har jeg prøvet på at dele arbejdet så meget ud som muligt - for, på den måde at gøre mig selv næsten overflødig. Det var nemlig min mening at forlade bestyrelsesjobbet ved årsskiftet 85/86. Jeg har siddet på posten i 3 år, og mente at det måske var en ide med nye ~~xx~~ kræfter. MEN - det syntes den øvrige bestyrelse ikke om, hvorfor de kom med det forslag at jeg blev siddende for blot, som det med et fint ord hedder, "at lede og fordele arbejdet".

Den tog jeg så med hjem til en diskussion i familien. Vi blev enige om at jeg fortsatte endnu et år. Det er altså grunden til at jeg allerede i august begyndte at "trappe ned", og at I ikke har hørt så meget fra mig på det sidste. Samme grund er skyld i at "Formandens side" er røget ud, og at den istedet hedder "Fra Bestyrelsen".

Medlemsbladet har ikke været ude for de store ændringer. Det har stille og roligt kørt "der ud af", - måske nogen gange for stille? Dog vil jeg gerne have lov at nævne en ting som den "Tekniske Brevkasse". Det synes jeg virkelig er noget der har givet bladet et skub opad. Man kunne måske godt ønske at der var flere der ville komme med spørgsmål og ideer til Finn. Det ville helt sikkert komme alle til gode, og resultere i et endnu bedre medlemsblad. Jeg synes også det er helt fin når nogen uopfordret sender sine erfaringer ind til bladet, så alle kan få del i dem.

Kasseregnskabet er Finn M.s afdeling, men jeg tror så vidt jeg har kunnet se, at det er gået ganske godt. Det er jo nemlig sådan, at når vi får kontingentindbetalingerne først på året, er det kassererens opgave at "holde hus" med dem resten af året, og få det til at gå op i den sidste ende. Der har, som det også kan ses ud af regnskabet, været en del store udgifter. Som noget nyt har vi nu også glas og krus med vort klublogo på. Disse kan købes gennem klubben. En kontingentforhøjelse var på tale ved et af bestyrelsesmøderne. Et par stykker var for, men resten imod. Derfor er kontingentet for 4. år i træk stadig kun kr. 100.-.

I det nye år, 1986, er vi gået med på edb. teknikken, idet

girokort til alle nuværende medlemmer udskrives på edb. Det var meningen at det skulle give nogle lettelser for bestyrelsen, og give lidt mere kontrol med medlemsskaren. Der er naturligvis både udgifter og begyndervanskeligheder med i det, men vi håber på at kunne klare begge dele.

Vi har planer om at købe endnu en skrivemaskine, så både sekretær og de to der renskriver Norminor kan have en maskine. Ud over dette kommer der de faste udgifter til trykning af Norminor, porto (især), Sommertræf og generalforsamling. Hvis andre end bestyrelsen har ideer til hvad kontingentet kan bruges til er man selvfølgelig velkommen til at skrive til os. Vi kan naturligvis ikke love at godtage alle forslag, men alle vil blive vurderet seriøst.

Der har været nogle ideer fremme fra Oslo-gruppen omkring telefonpenge til Lokalgrupperne, og noget med at sende Norminor ud til andre klubber.

Telefonpengene har vi afslået da vi ikke mener at kunne styre en sådan ordning, med det antal grupper vi har i dag. Eneste gruppe som kan få dækket telefonomkostninger er den gruppe der står for årets Sommertræf.

Med hensyn til at sende klubblade ud til andre klubber, har vi lavet følgende regler: Hvis en af lokalgrupperne kontakter en veteranbilklub, Mc-klub eller lignende, og finder ud af at man vil bytte klubblade med hinanden, sender man adressen til BOX 8. Så sørger vi for at Norminor bliver sendt ud på udgivelsesdagen. Dog højst 5 klubber pr. lokalgruppe.

Til sidst vil jeg sige tak til alle jer der møder op når der sker noget, = Tak til alle kontaktpersonerne, som i så høj grad er med til at holde klubben i gang ude i lokalområderne. En speciel tak skal også lyde til de grupper der hvert år tager sig af vort Sommertræf. Det ville være en næsten håbløs opgave for bestyrelsen at rejse rundt i Norden hvert år for at arrangere Træffet selv.

Og så håber jeg blot at vi i mange år frem kan blive ved med at mødes og have nogle hyggelige stunder sammen omkring bilen

MORRIS MINOR.

A-o21 John.

Fra NMMK's generalforsamling den 16. november 1985.



Årsregnskab 1985

INDTÆGTER

Kontingent	53.232,05
Klæbemærker	905,00
Jakkemærker	725,00
T-shirt	2.975,00
Grillenblemer	190,00
Træfmærker	2.550,00
Norminor	1.030,00
Strygemærker	40,00
Krus	35,00
Div. salg på generalforsamling	1.085,00
Overskud fra generalforsamling	356,00

63.123,05

Underskud 6.658,45

69.781,50

UDGIFTER

Norminor	13.942,00
Porto	23.304,30
T-shirt + flag	8.167,90
Træfmærker	2.134,69
Fotoplatte	151,22
Te-krus	479,40
Grilleblemer	4.453,00
Kontorartikler	3.171,02
Lysbord	3.050,00
Morris bøger	234,00
Telefonudgifter	2.750,00
Benzin	442,55
Fægebillet	900,00
Walkies + udstyr	2.303,10
Pokaler	2.353,50
Videobånd + leje	836,82
Adapter til video	678,00
Træfbilled + film	400,00
Retur kontingent	30,00

69.781,50

AKTIVER

Kasse	299,50
Giro	8.219,21
Bank	18.759,67
T-shirt	6.860,00
Jakkemærker	220,00
Klæbemærker	9.500,00
Strygemærker	2.250,00
Grilleblemer	4.180,00
Krus 55 stk.	1.925,00
Glas 21 stk.	735,00

52.948,38

PASSIVER

Underskud	6.658,45
Egenkapital	46.289,93

52.948,38

Sommertræffet 1986

Nyt fra Nordjyllandsgruppen.

det er længe siden at I, i de andre stedsgrupper, har hørt noget til os i Nordjylland.

Det skyldes nok at der har været en stilstandsperiode heroppe. der har ikke rigtig været nogen der tod initiativ til noget.

På et møde i november 1984, afholdt hos vores kontakmand - Jørgen Ebdrup, kom der pludselig gang i sagerne. Vi fik nedsat en aktivitetsgruppe på 3 mand og de barslede med følgende aktiviteter i 1985: Motor-skift - Projekt "Rustfri chassisramme" - Fælles køretur til Nordsømuseet - Tur til Bramslev Bakker.

Dette har indtil nu resulteret i 69 betalende medlemmer til Nordjyllandsgruppen.

På førømtalte møde drøftede vi bl.a. mulighederne for Sommertræffet 1986. Var det en opgave vi skulle forsøge at binde an med? Hvordan var muligheden iøvrigt, for at få lov til det? - Var der andre stedsgrupper der skulle tilgodeses før os evt.?. Resultatet blev, som I kan læse her og i de flg. numre af Norminor, at vi skulle forsøge om vi kunne få træffet.

I oktober ringede A-021 John Jensen til A-164 Jørgen Ebdrup og sagde, at i betragtning af det store antal der havde tilkendegivet ønsket om at afholde træffet (én, nemlig Nordjylland), havde man, under stor diskussion i bestyrelsen, besluttet at det nu nok alligevel skulle være Nordjylland der løb af med træffet..

Aktivitetsudvalget gik straks igang med at udarbejde et program for træffet. Dette program blev vedtaget på et møde i Nordjyllandsgruppen den 8. december 1985. Programmet bringes her i hovedpunkter og i sin foreløbige form.

Fredag den 11.07.86

- | | |
|-----------|----------------------------|
| kl. 12.00 | Træfpladsen åbner |
| kl. 20.00 | Officiel åbning af træffet |
| kl. 20.00 | Folkedanser-opvisning |
| kl. 21.30 | Pause |
| kl. 23.00 | Fyrværkeri |

Lørdag den 12.07.86

- kl. 9.00 Messingsuppe
- kl. 10.00 Faldskærmsudspring
- kl. 10.30 Stumpemarked
- kl. 12.30 Afgang fra træfpladsen til Dokkedal
- kl. 12.45 Fotografering og bedømmelse af biler
- kl. 14.30 Afgang fra Dokkedal
- kl. 15.30 Ankomst til cirkuspladsen i Aalborg
- kl. 17.00 Retur til Toft Camping
- kl. 19.00 Fællesspisning i det store telt
- kl. 20.30 Overrækkelse af præmier
- kl. 02.00 Festen slut

Søndag den 13.07.86

- kl. 9.00 Fælles morgenspisning i det store telt
- kl. 10.00 Konkurrencer
- kl. 12.00 Pause
- kl. 14.00 BMX opvisning
- kl. 15.00 Træffet afsluttes officielt

Som du sikkert kan se bliver der guf for pengene på træffet, som i øvrigt skal afholdes på:

Toft Campingplads
Dokkedalvej 100
Øster Hurup, 9560 Hadsund

Et sådant program kræver meget forberedelse og derfor skal du nok ikke vente at se så mange andre aktiviteter fra Nordjyllandsgruppen i første halvår af 1986.

Det koster også penge at få træffet til at løbe rundt. Har du nogle ideer til hvem der kunne tænke sig at skyde lidt penge ind, eller evt. give nogle gaver til brug for konkurrencer og Amerikansk lotteri, så hører vi gerne fra dig! Kender du nogen der kunne tænke sig at møde op med en stand/bod lørdag formiddag, så vil vi også gerne høre fra dig! Du kan henvende dig på et af flg. telefonnumre:

A-164 Jørgen Ebdrup (08) 18 23 29
A-636 Kurt Jensen (08) 58 33 05
A-398 Hans Svendsen (08) 25 72 61

I det næste nummer af Norminor kan du læse mere om de enkelte punkter på programmet og hvordan du forholder dig med hensyn til tilmelding o.s.v.

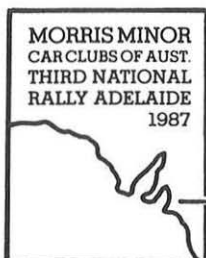

Nordisk Morris Minor Klubb har fået invitation fra de Australiske Minor Klubber til at deltage i et træf i Adelaide i Syd-Australien. Træffet finder sted i påsken 1987, nærmere bestemt 17. 18. 19. og 20. april.

Hvis der er nogle der har lyst til at høre mere om træffet, så skriv til os (Box 8, Jelling) så vil vi sende kopier af det materiale, som vi har fået indtil nu. Materialet indeholder information, priser og navne på personer i Australien, som I kan kontakte.

Reserve dele fra England

Nordisk Morris Minor Klubb har fået henvendelse fra to engelske hold som ønsker at besøge vort store Sommertræf. Det ene af dem er firmaet "HENRICs", som jeg besøgte i Nottingham i 1984. De vil fylde en bil med NYE Minor reserve dele, og så forsøge at sælge dem til MNKs medlemmer.

Firmaet vil naturligvis helst undgå at slæbe en masse ting med som der ikke er brug for. Derfor får du nu chancen for at få nogle nye dele til din Minor, UDEN at du behøver at betale for den dyre rejse til England.

Se på de følgende sider over det store udvalg, og afgiv din ordre til NMMK - INDEN UD GANGEN AF MARTS måned. (gerne før)

1 engelsk pund er ca. 14.- Dkr.

- - - - -
- - - - -

SPECIELT TIL FIRMAER

HENRICs har givet udtryk for at man gerne ville besøge danske firmaer der reparerer/restaurerer Morris Minor, for at vise hvad det er de sælger.

Er der nogen som er interesseret i dette tilbud bør man give besked til klubben. (Box 8, 7300 Jelling)

Jeg er ikke klar over hvor længe de har tænkt sig at blive i Danmark, og hvor mange de kan nå at besøge. De der henvender sig til os vil blive skrevet op i den rækkefølge de kommer ind.

DER TAGES KUN IMOD SKRIFTLIG HENVENDELSE

Med venlig hilsen A-021 John Jensen

HENRIC

E & H VINCENT

LORTAS ROAD, NEW BASFORD, NOTTINGHAM

specialists in Morris Minor parts

Telephone : 782203



HERE IS WHERE TO FIND US

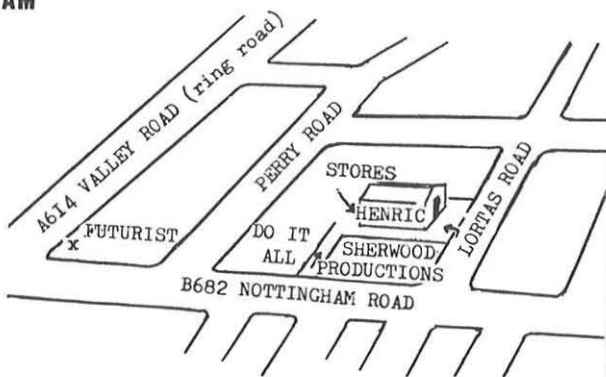

PICK UP AND VAN REAR BODY PANELS

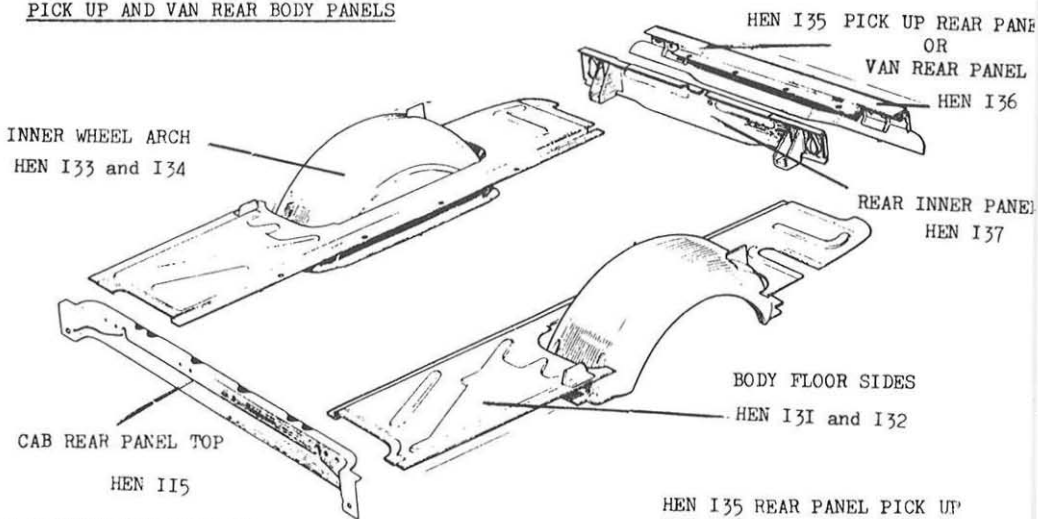

- HEN I27 FRONT CHASSIS LEG
3/4 SECTION R/H
- HEN I28 FRONT CHASSIS LEG
3/4 SECTION L/H
- HEN I29 FRONT CHASSIS LEG
FULL SECTION R/H
- HEN I30 FRONT CHASSIS LEG
FULL SECTION L/H

- HEN I31 BODY FLOOR SIDE R/H
- HEN I32 " " L/H
- HEN I33 WHEEL ARCH R/H
- HEN I34 " " L/H

- HEN I35 REAR PANEL PICK UP
- HEN I36 " " VAN
- HEN I37 " " INNER
- HEN I38 REAR CHASSIS END R/H
- HEN I39 " " L/H
- HEN I40 SIDE PANEL WING EDGE R/H
- HEN I41 " " L/H
- HEN I42 LIGHT CLUSTER R/H
- HEN I43 " " L/H

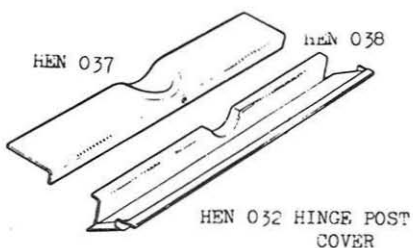
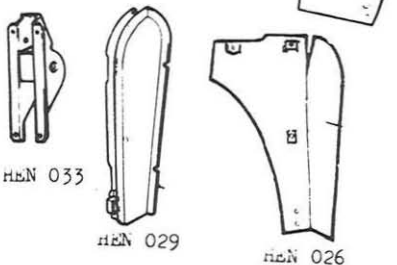
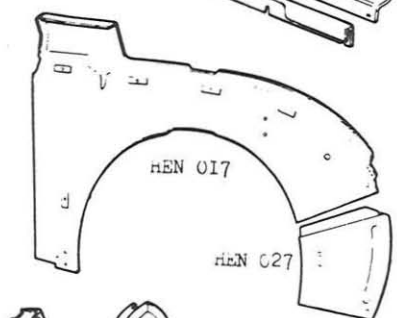
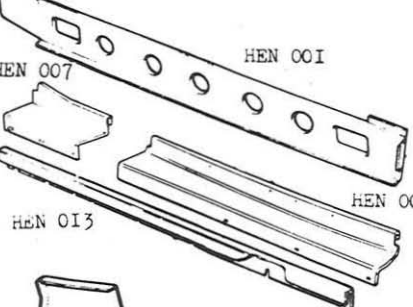

HEN 001 " " " L/H
 HEN 003 " " R/H 4dr
 HEN 004 " " L/H "
 HEN 005 " " R/H v/pu
 HEN 006 " " L/H "
 HEN 007 KICK PLATE REAR R/H
 HEN 008 " " " L/H
 HEN 009 " " R/H 4dr
 HEN 010 " " L/H "
 HEN 011 " " R/H "
 HEN 012 " " L/H "

"all kick plates may also be purchased in silver for a further 70p extra per item"
 HEN 013 SILL FINISHER R/H 4dr
 HEN 014 " " L/H "
 HEN 015 " " R/H "
 HEN 016 " " L/H "

"these items may also be purchased in stainless steel"
 HEN 017 FLITCH R/H
 HEN 018 " L/H
 HEN 019 " R/H @
 HEN 020 " L/H @

@ "these items have hinge post covers attached to them"
 HEN 021 FLITCH R/H
 HEN 022 FLITCH L/H
 "these items are without the top channel and hinge post cover"
 HEN 023 FLITCH R/H
 HEN 024 " L/H

"these items are without the top channel but have the hinge post cover"
 HEN 025 SMALL FLITCH R/H
 HEN 026 " " L/H
 HEN 027 FLITCH EXT R/H
 HEN 028 " " L/H
 HEN 029 HINGE POST R/H
 HEN 030 " " L/H
 HEN 031 HINGE POST COVER R/H
 L/H

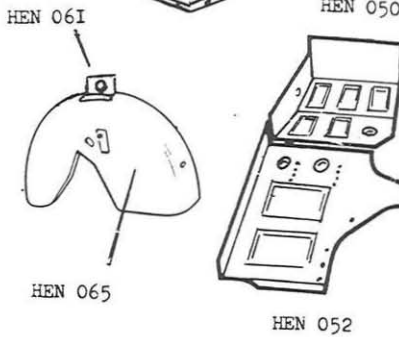
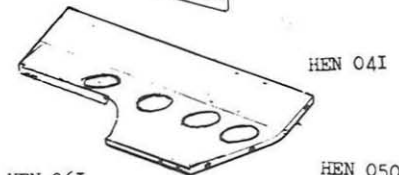
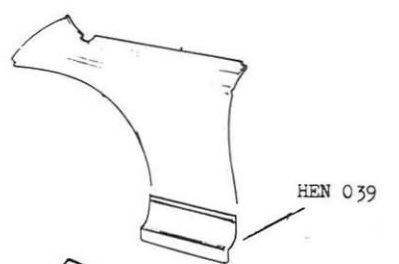

HEN 033 SPRING HANGER R/H
 HEN 034 " " L/H
 HEN 035 " " R/H @
 HEN 036 " " L/H @
 @ "these spring hangers have plates welded to them for easy welding".
 HEN 037 F/CROSSMEMBER TOP
 HEN 038 " " LOWER
 HEN 039 R/WING LOWER R/H
 PANEL L/H
 HEN 040 R/WING LOWER L/H
 PANEL L/H
 HEN 041 TIE PLATE R/H
 HEN 042 " " L/H
 HEN 043 " " R/H @
 HEN 045 " " L/H @
 @ "these tie plates are for the earlier model"
 HEN 046 R/INNER WING REPAIR R/H
 PANEL R/H
 HEN 047 R/INNER WING REPAIR L/H
 PANEL L/H
 HEN 048 R/INNER WING REPAIR R/H
 PANEL EXT. R/H
 HEN 049 R/INNER WING REPAIR L/H
 PANEL EXT. L/H
 HEN 050 R/FLOOR PANEL R/H
 HEN 051 " " L/H
 HEN 052 F/ " " R/H
 HEN 053 " " L/H
 HEN 054 FULL 1/2 FLOOR R/H
 HEN 055 " " L/H
 HEN 056 " " R/H
 WITH STEP
 HEN 057 " " L/H
 WITH STEP
 HEN 058 2 DOOR STEP R/H
 HEN 059 " " L/H
 "all floor panels are specially depressed as genuine"
 HEN 060 F/INNER WING R/H
 HEN 061 " " L/H
 HEN 062 " " 1/2 R/H
 HEN 063 " " L/H
 HEN 064 F/INNER WING R/H
 BRACKET L/H

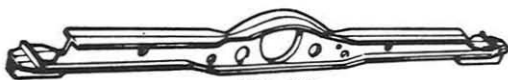

HEN 072

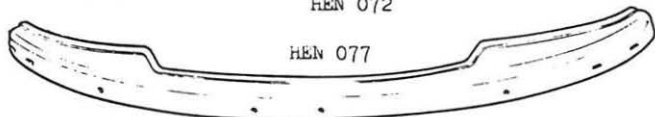

HEN 077

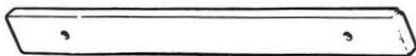

HEN 078

HEN 079

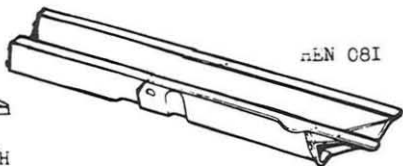
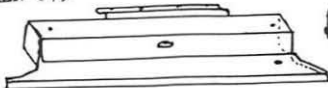

HEN 081

HEN 066 REAR CHASSIS KIT R/H
 HEN 067 " " " L/H
 HEN 068 " FLOOR TO SIDE
 PANEL R/H

HEN 069 " FLOOR TO SIDE
 PANEL L/H
 HEN 070 FRONT FLOOR TO SIDE
 PANEL R/H
 HEN 071 " FLOOR TO SIDE
 PANEL L/H

HEN 072 CENTRE BEARER @
 HEN 073 " " END @
 HEN 074 " " END

@"both of these items have
 jacking points attached
 to them"

HEN 075 JACKING POINT
 HEN 076 FRONT BUMPER VALANCE
 HEN 077 REAR " "
 HEN 078 TRAVELLER REAR PANEL
 HEN 079 SALOON REAR BOOT
 PANEL

HEN 080 TRAVELLER REAR BOOT
 PANEL

HEN 081 FRONT CHASSIS LEG
 1/2 SECTION R/H
 HEN 082 FRONT CHASSIS LEG
 1/2 SECTION L/H
 HEN 083 FRONT CHASSIS LEG
 FULL SECTION R/H @
 HEN 084 FRONT CHASSIS LEG
 FULL SECTION L/H @
 HEN 085 FRONT CHASSIS LEG
 FULL SECTION R/H
 HEN 086 FRONT CHASSIS LEG
 FULL SECTION L/H

@"these items have the box
 attached to them"(see diagram)

HEN 087 TIE BAR BRACKET R/H
 HEN 088 " " " L/H

HEN 089 UNDERSILL PANEL R/H
 HEN 090 " " L/H
 HEN 091 " " R/H 4dr
 HEN 092 " " L/H
 HEN 093 " " R/H trav
 HEN 094 " " L/H
 HEN 095 DOOR REPAIR PANEL R/H
 HEN 096 " " " L/H
 HEN 097 " " " R/H 4dr
 HEN 098 " " " L/H

HEN 099 DOOR FRAME REPAIR
 PANEL R/H

HEN 100 DOOR FRAME REPAIR
 PANEL L/H

HEN 101 DOOR FRAME REPAIR
 PANEL 4dr R/H

HEN 102 DOOR FRAME REPAIR
 PANEL 4dr L/H

HEN 103 REPAIRED DOOR R/H
 HEN 104 " " L/H

HEN 105 REAR DOOR REPAIR
 PANEL R/H

HEN 106 REAR DOOR REPAIR
 PANEL L/H

HEN 107 REAR DOOR FRAME
 REPAIR PANEL R/H

HEN 108 REAR DOOR FRAME
 REPAIR PANEL L/H

HEN 109 REPAIRED BOOT LIDS @
 @"both doors and boot lids
 are on an exchange basis"
 HEN 110 RADIATOR COWL REPAIR
 PANEL(lower section)
 HEN 111 EXTERNAL SUNVISORS
 HEN 112 WOOD COVER PANEL R/H
 HEN 113 " " " L/H

PICK UP AND VAN PANELS

HEN 114 CHASSIS
 HEN 115 CAB REAR PANEL TOP
 HEN 116 " " " LOWER
 HEN 117 " 1/2 FLOOR R/H
 HEN 118 " " " L/H
 HEN 119 " " " WITH STEP R/H
 HEN 120 " " " " L/H
 HEN 121 STEP R/H
 HEN 122 " L/H
 HEN 123 BOXING PLATE R/H
 HEN 124 " " L/H
 HEN 125 UNDERSILL PANEL R/H
 HEN 126 " " L/H

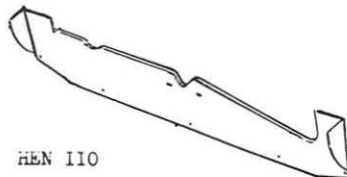

HEN 110

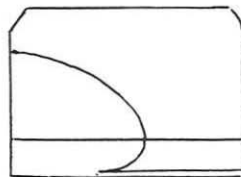

HEN 096

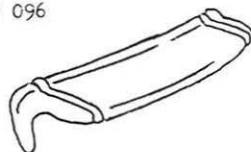
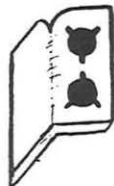

HEN 111

HEN 052 FRONT FLOOR PANEL

HEN 050 REAR FLOOR PANEL

HEN 083 FULL CHASSIS LEG

HEN 088 TIE BAR BRACKET

HEN 050 REAR FLOOR PANEL

HEN 082 1/2 CHASSIS LEG

HEN 066 REAR CHASSIS KIT

HEN 070 FRONT FLOOR TO SIDE PANEL

HEN 034 SPRING HANGER

HEN 079 SALOON BOOT PANEL

HEN 037 and 038
FRONT CROSS MEMBER

HEN 072 CENTRE BEARER

HEN 069 REAR FLOOR TO SIDE PANEL

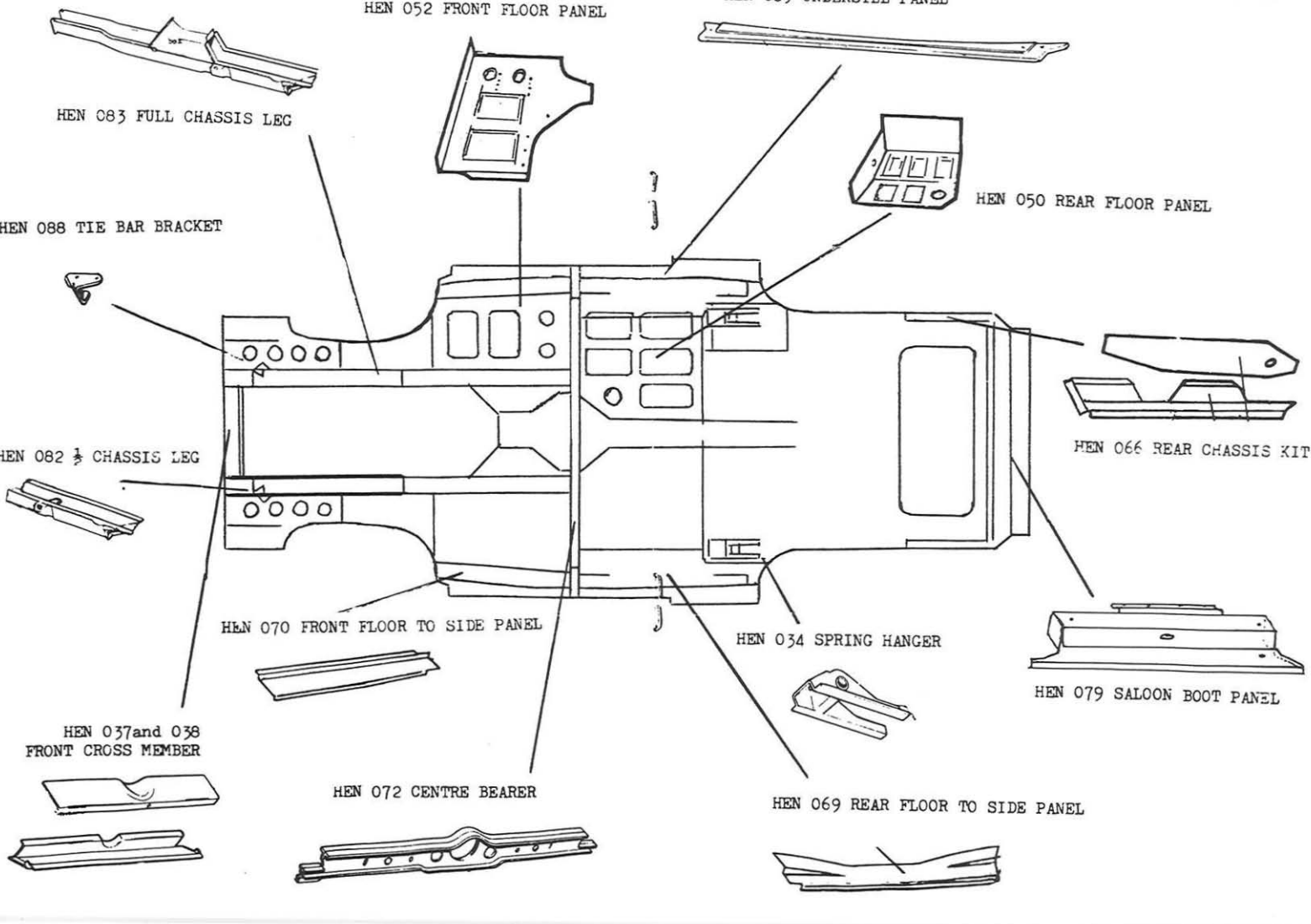

HENRIC

E&H VINCENT

LORTAS ROAD, NEW BASFORD, NOTTINGHAM

specialists in Morris Minor parts

Telephone : 782203

ALL PRICES DO NOT INCLUDE V.A.T. OR CARRIAGE

HEN 001	£13.25	HEN 035	£10.25	HEN 074	£10.50	HEN 112	£ 1.95
HEN 002	£13.25	HEN 036	£10.25	HEN 075	£ 5.50	HEN 113	£ 1.95
HEN 003	£13.25	HEN 037	£ 2.60	HEN 076	£39.75	HEN 114	£440.00
HEN 004	£13.25	HEN 038	£ 5.80	HEN 077	£34.75	HEN 115	£19.95
HEN 005	£11.75	HEN 039	£ 6.95	HEN 078	£ 7.50	HEN 116	£19.95
HEN 006	£11.75	HEN 040	£ 6.95	HEN 079	£15.00	HEN 117	£24.75
HEN 007	£ 4.95	HEN 041	£ 9.10	HEN 080	£16.00	HEN 118	£24.75
HEN 008	£ 4.95	HEN 042	£ 9.10	HEN 081	£14.00	HEN 119	£36.00
HEN 009	£ 7.30	HEN 043	£ 9.10	HEN 082	£14.00	HEN 120	£36.00
HEN 010	£ 7.30	HEN 045	£ 9.10	HEN 083	£52.00	HEN 121	£15.00
HEN 011	£ 7.30	HEN 046	£11.00	HEN 084	£48.00	HEN 122	£15.00
HEN 012	£ 7.30	HEN 047	£11.00	HEN 085	£42.00	HEN 123	£16.00
HEN 013	£ 7.50	HEN 048	£ 5.50	HEN 086	£38.00	HEN 124	£10.00
HEN 014	£ 7.50	HEN 049	£ 5.50	HEN 087	£ 3.95	HEN 125	£11.75
HEN 015	£ 4.95	HEN 050	£14.25	HEN 088	£ 3.95	HEN 126	£11.75
HEN 016	£ 4.95	HEN 051	£14.25	HEN 089	£14.50	HEN 127	£22.00
Sill finishers -		HEN 052	£13.25	HEN 090	£14.50	HEN 128	£22.00
Stainless steel		HEN 053	£13.25	HEN 091	£14.50	HEN 129	£70.00
4dr	£ 9.00	HEN 054	£32.50	HEN 092	£14.50	HEN 130	£70.00
2dr	£ 8.00	HEN 055	£32.50	HEN 093	£11.00	HEN 131	£35.00
HEN 017	£32.50	HEN 056	£42.50	HEN 094	£11.00	HEN 132	£35.00
HEN 018	£32.50	HEN 057	£42.50	HEN 095	£15.00	HEN 133	£25.00
HEN 019	£32.50	HEN 058	£15.00	HEN 096	£15.00	HEN 134	£25.00
HEN 020	£32.50	HEN 059	£15.00	HEN 097	£15.00	HEN 135	£25.00
HEN 021	£13.50	HEN 060	£37.50	HEN 098	£15.00	HEN 136	£18.00
HEN 022	£13.50	HEN 061	£37.50	HEN 099	£ 5.00	HEN 137	£15.00
HEN 023	£15.50	HEN 062	£20.00	HEN 100	£ 5.00	HEN 138	£15.00
HEN 024	£15.50	HEN 063	£20.00	HEN 101	£ 5.00	HEN 139	£15.00
HEN 025	£11.00	HEN 064	£ 2.50	HEN 102	£ 5.00	HEN 140	£12.00
HEN 026	£11.00	HEN 065	£ 2.50	HEN 103	£65.00	HEN 141	£12.00
HEN 027	£ 5.00	HEN 066	£ 5.20	HEN 104	£65.00	HEN 142	£ 5.25
HEN 028	£ 5.00	HEN 067	£ 5.20	HEN 105	£ 6.85	HEN 143	£ 5.25
HEN 029	£18.75	HEN 068	£ 6.70	HEN 106	£ 6.85		
HEN 030	£18.75	HEN 069	£ 6.70	HEN 107	£ 5.00		
HEN 031	£ 2.25	HEN 070	£ 3.60	HEN 108	£ 5.00		
HEN 032	£ 2.25	HEN 071	£ 3.60	HEN 109	£48.00		
HEN 033	£ 9.25	HEN 072	£38.50	HEN 110	£ 7.00		
HEN 034	£ 9.25	HEN 073	£16.50	HEN 111	£ POA		

ALL PRICES ARE
SUBJECT TO
ALTERATION AND
AVAILABILITY.

POA PRICE ON
APPLICATION

PRIMUS TREFFEN

MINOR TEST I -18 GRADER

RRRRRRRRRRR,-vekkerklokken ringer,klokken er 05.30,lørdag d.15.februar. Nå gjelder det å stå opp!Alt er pakket klart dagen i forveien.En rask dusj, litt mat og så er Arne der,-klokken er 06.30.

"Alle" møttes på Gjelleråsen,like nord for Oslo kl 0700. Det tredje Primus-treff var igang. "Alle"seks påmeldte var møtt frem.Dette var 005 Olav og 339 Reidun i sin Van,026 Hans i Van med 045 John som passasjer,og 098 Arne i Van med 001 Ole som passasjer.

Veiene var fine,og vel tre timer senere var vi fremme på Dokka.Der ble det handlet inn matvarer for et døgn,-skulle tro det var for fire! Deretter fulgte vi riksveien ca 4 km i retning Fagernes,for så å ta av mot Nordsinni stasjon.På den vanlige plassen hvor vi tidligere har lagt på kjettinger,ble vi denne gang enige om å prøve uten.Klarte vi oss forbi Nordsinni stasjon,så klarte vi oss også resten mente Olav.Vi prøvde dette,og opp kom vi.Vel på toppen stoppet vi hos Vasslien,-som eier stedet.Han ønsket velkommen til"plassen vår"som lå der hvit og fin i solskinet,-780 meter over havet.Klokken var blitt over 12,og primusene ble fyrst opp,det ble varm suppe på alle.Snødybden var kun 75 cm,dette var for lite for å kunne bygge snøhule som overnattingsmulighet,derfor ble teltet tatt frem.Dette ble raskt satt opp og granbar ble hugget,slik at hele bunnen ble dekket med dette.Deretter ble alt utstyret pakket ut og plassert i teltet.Det viste seg at det var akkurat plass til seks personer,pluss et lite kjøkken i det ene hjørnet. Deretter gikk vi en lang tur til fots i det fine været.Vel tilbake igjen



Klargjøring



Reidun fyrer opp primusen

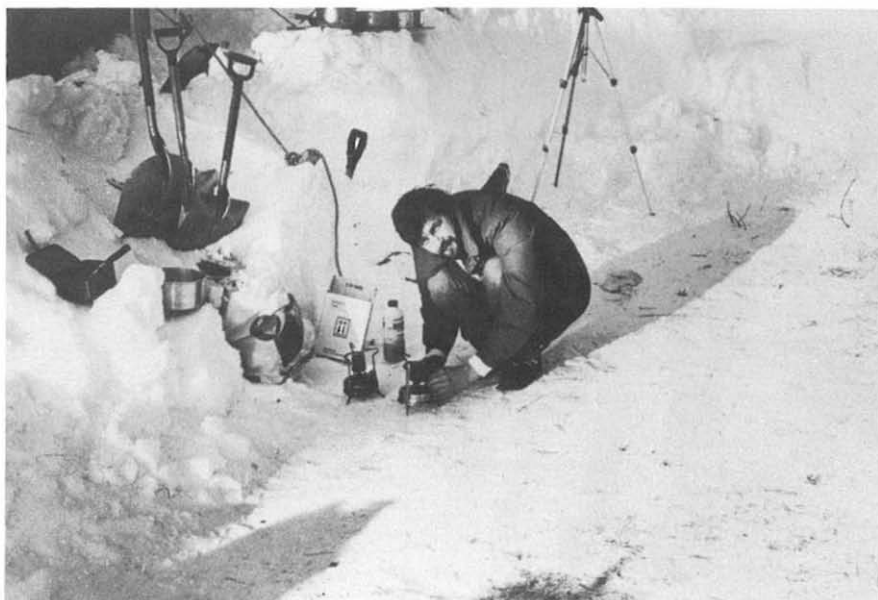

Hans tester primusen

så var solen gått ned bak trærne, og plassen vår lå i skyggen. Da skjønnte vi at til natten ville det bli riktig kaldt!
Nå gjaldt det å spise igjen. Middagen ble tilberedt etter tur og orden, svinestek, kylling, hamburgere eller hva en måtte ønske. Ingen led noen nød, det må sies at noe av charmen med Primus-treffene er all den gode mat og drikke. Temperaturen var nå sunket under -15 grader C. To primuser ble derfor stående og brenne hele tiden inne i teltet. Praten gikk livlig tross suset fra primusene. Kl 22 var alle slitne, og dermed klare for soveposen. Temperaturen var da like nede i nattens minimumstemperatur, som ble -18 grader. Det ble bestemt at vi skulle la primusene brenne hele natten. Fyringsvakt måtte til, og vi ble enige om en times vakter på tur. En FM-walkman var da god å ha i de stille nattetimer. 60-70 cm over gulvet var temperaturen ca 10 grader, -men kaldere langs gulvet og mye varmere oppe i taket, -tross de -18 utenfor. Søndag morgen skinte solen fra helt blå himmel, og det ble raskt varmere i luften. Frokost måtte vi ha, men det var mang en melk/juice og cola som var frosset til is, likeså potetsalat, brød mm.
Nå måtte vi ha en konkurranse før vi la ut på den tradisjonelle skituren. Hvilken Minor startet raskest, der den sto helt nedrimet av iskrystaller? Resultat: 098 Arne's Van startet på 2.36 sek, 005 Olav's på 2.45 sek og Hans'es på 4.45 sekunder. Dette var bra resultater. Etter dette la vi ut på skitur. Føret var supert, og vi var gode og varme i trøya da vi vendte tilbake igjen. Leiren ble ryddet og pakket klar i bilene kl 1330. Klar for tilbaketuren. Vi takket Vasslien for denne gang, og vi var også innom bonden som snø-freser plassen vår.

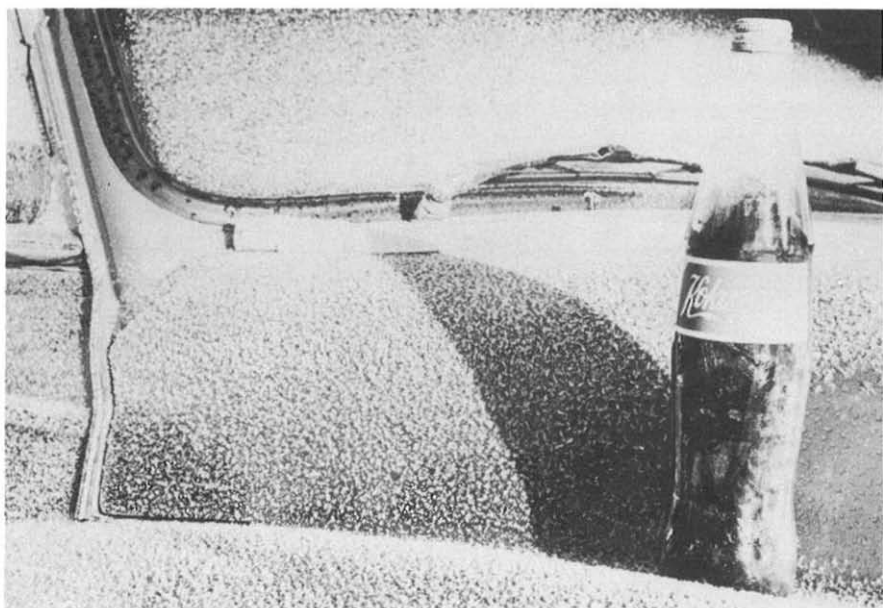

Bunnfrosset bil og cola



Kalde biler



Skituren



Rivning av teltet

"Plassen vår"



Turen hjem gikk bra, foruten en punktering.
Selv tre Morris Minor'er vekker oppmerksomhet på vinterveiene, -også danske skiturister vinker og smiler!
Turen var alle tiders, og været var helt topp.
Vel møtt neste år du også, -vi skaffer større telt!

Hilsen 001 Ole

Oslo

LMK-LANDSMØTET 1986

Efter innkalling deltok to representanter fra den norske del av NMMK på landsmøtet til Landsrådet for Motorhistoriske Kjøretøy klubber (forkortes LMK) lørdag 1.februar. Det var A005 og undertegnede.

47 medlemsklubber er i dag tilsluttet LMK. Dette innebærer at organisasjonen begynner å bli betydelig og det kan da by på problemer for myndighetene å lukke øynene for våre ideer og ønsker når de formidles gjennom LMK.

Vi er desverre ikke av de beste støttespillere i LMK samarbeidet, men vi akter å bli bedre! Norges medlemmer av NMMK vil få tilsendt et fullstendig referat fra møtet som også bringer de ferskeste nyheter fra fronten.

Oslo-gruppen skal ha sitt årsmøte 5.mars og det vil da bli anledning til å ta opp spørsmål og saker vedr.LMK.

Jeg minner til slutt om klubbens kontaktpersoner og forsikringskomité for LMK saker.

005 Olav Bjørge Tlf.P. 02/753871-A.02/711037

098 Arne B.Holm, Eckersbergsgt 27, 0266 Oslo 2

001 Ole Jørgen Østby Tlf.P.02/149748 A.02/455625

027 Hans V.Volden " A.02/455409

Med hilsen 098 Arne B.Holm

Og ellers..

--må det sies at Oslo-gruppen blir mindre og mindre. På siste onsdagsmøtet var det kun 4 medlemmer til stede. I vinter-sesongen er det få av oss, derfor venter vi på sommeren, hvor flere aktiviteter venter. Se arr.kalenderen.

Vi priser likevel vinteren, noe d.15.og 16. februar beviser. Alt er klart for vinterens Primus-treff. Hvordan den ble kan leses enten her, eller i neste NORMINOR.

OSLO-GRUPPA INNBYR ALLE SINE MEDLEMMER TIL MØTE DEN 5 MARS.

Program: Årsmøtet

Valg av styre

LMK stoff

Referat fra Primus '86.

001 Ole vil holde et lysbildekåseri om sine biler.

Utlodding

Pizza ?

Kaffe og morro!

PS. Ring og fortell at du kommer!

Vel møtt

001 00

Besked fra



Østjylland afholdt generalforsamling søndag d. 2/2 86.

- Dagsorden:
1. Årsberetning.
 2. Regnskab.
 3. Valg af bestyrelse.
 4. Eventuelt.

Årsberetning.

I 1985 prøvede vi at afholde færre arrangementer end sædvanlig, for at få større tilslutning, hvilket er lykkedes til tilfredshed. Vi startede året traditionelt med generalforsamling i februar. I marts var vi til stumpemarked i Herning, samt til biludstilling i Vejle, med næsten alle nye bil og mc. mærker. I april kørte vi til Ølgod hvor et medlem havde inviteret på smørrebød, da hans Minnor fyldte 30 år. Pinsen gik med minitræf, ved Daugård Strand. Det var vældig godt besøgt - ca. 25 minorer - med besøg fra Jylland, Fyn, Sjælland og Norge. Vi kunne byde på et temmelig spraglet program med flg. hovedpunkter: Veteranbilsauktion - åbenhus - foredrag om olie - grillaften - kørsel i grusgrav m. Land-Rover. Hele arrangementet forløb i store træk planmæssigt, så vi forsøger gerne i år igen.

Juniarrangement. Vi var inviteret til beboerfest i Vejle - bilerne var et underholdningspunkt på programmet. I september holdt vi planlægningsmøde i klubhuset. Der blev det aftalt at holde høstfest i oktober, som virkelig blev til en hyggelig aften. Der var også ønske om at besøge en polstringsmand. Det blev til en eftermiddag hos Kaj Johansen i Bramming, her skabtes en god kontakt, så hvis nogen skulle få brug for råd eller materialer til polstring.

Til slut en tak til alle der har deltaget i og hjulpet til, ved østjyllands arrangementer. Vi håber på fremover at få god tilslutning i vores lokalgruppe.

Regnskab.

Tallene balancerer - ja vi har enda et lille overskud, derfor er kontigenten stadig til lavpris: 50 kr. pr. husstand.

Valg af bestyrelse.

A-170 Karen og A-083 Flemming ønskede at træde af, og lade nye kræfter komme til. Sært nok, men der er ikke så mange, der vil være med til at bestemme, hvad der skal foregå i lokalgrupperne - og dermed også i en del af medlemmernes fritid. Vi fik tilsagn fra 2 medlemmer A-820 Lars Nørholm og A-733 Steen Kristensen, så nu håber vi på friske ideer. Opstillingen i bestyrelsen er herefter:

Kasserer - Steen.

Aktivitetsmand - Lars.

Kontaktperson - Jens.

N.B. En stor tak til Karen og Flemming for deres indsats gennem mange år i Østjylland.

Under eventuelt.

Det blev besluttet, at vi i østjylland vil prøve at lave en vidio over vores biler. Der blev nedsat en gruppe på 4 mand, som vil tage sig af projektet.

På den nye bestyrelses første møde d. 10/2 86, fandt vi frem til følgende forårsprogram:

16-3. Smøring og olieskift.

30-3. Fælles afgang til familieorienteringsløb i Viborg.

13/4. Køretur ud i det blå.

18/5. Custom Car Show i Middelfart. Fællesafgang. Vil du selv udstille, da ring på telefon (04)-440444.

23-25/5. Mini-træf.

Østjyllands medlemmer vil modtage et mere detaljeret program med tidspunkter og mødesteder. Andre interesserede er velkomne til at kontakte undertegnede.

På Østjyllands vegne Jens.

Midtjylland

OBS OBS OBS OBS OBS!!!!

"Drej ind og se de nye biler i week-enden." "Søndag kl. 13 præsenterer Morris 1000 klubben deres flotte vognpark." Var overskriften i Viborg Bladets week-end avis, lørdag den 25 jan. 1986.

Det var Per Stoholm Christensen i Viborg der netop havde åbnet som ny Domi forhandler i Viborg, der havde indrykket annoncen.

Han havde talt med fmd. for Midtjyllandsgruppen Lone Skov og fortalte at han ønskede at sponsere en del af gevinsterne til Midtjyllandsgruppens store FAMILIEORIENTERINGSLØB for Minor ejere!!

Hvis vi blot ville afligge ham et besøg på åben hus dagen hos Domi.

Vi benyttede os af tilbuddet og ikke mindre end 23 morris vogne, stod som en meget værdig konkurrent til de nye MG Metro, MG Montego samt en del Japanske modeller!!!

Hvilke af disse vogntyper der tiltrak mest opmærksomhed, er vist unødigt at fortælle, men de gamle former må vist være mest tiltrækkende.

Efter vi havde besøgt den ny Domi forhandler, kørte vi kolonnekørsel i Viborg med mange forundrede og beundrende tilskuere. Som afslutning på turen bød Lars og Lone Skov (fmd.midtj.gr.) på varmt kaffe og frisk brød fra bageren. Tak for det.

Ellers ka'vi berette at det var en virkelig god og begivenhedsfuld tur med endnu flere medlemmer til Midtjyllandsgruppen og dermed flere medlemmer af Nordisk Morris Minor Klubb.

Vi se~~s~~ forhåbentligt endnu flere
Morris Minorer til det spændende
FAMILIEORIENTERINGSLØB her i Midt-
jyllandsguppen den 30 marts 86.

M.... 1000 Super

hilsner

A 512 (Filuren)

Inger og Ib skov

SE HER SE HER SE HER SE HER SE HER SE HER SE HER SE HER

Så sker der igen noget i Midtjyllandsgruppen - vi starter op efter vinteren, hvor vore biler rigtig er blevet puslet om.

INDBYDELSE til samtlige Morris Minor ejere.

Søndag den 30.03.86 kl. 10.00 - 12.00, sender vi bilerne afsted på alle tiders orienteringsløb, med 16 "døde" poster og forskellige "levende" poster.

Starten foregår fra Niels Bugges Kro imellem Dollerup og Hald Ege (ud af Herningvej og til venstre af første asfalterede vej, hvis du kommer fra Viborg siden) Der vil desuden være opstillet kendetegn, så du ikke skulle fare vild.

Tilmelding kan ske skriftligt eller telefonisk til:

A-522 Lone Skov
Bruunshåbvej 18
8800 Viborg
tlf: 06-639212

PS. Vi håber på at se mange biler.

FAMILIE ORIENTERINGS-LØB
FOR ALLE MORRIS
MINOR EJERE.

FINE
PRÆMIER!

MØD
OP!

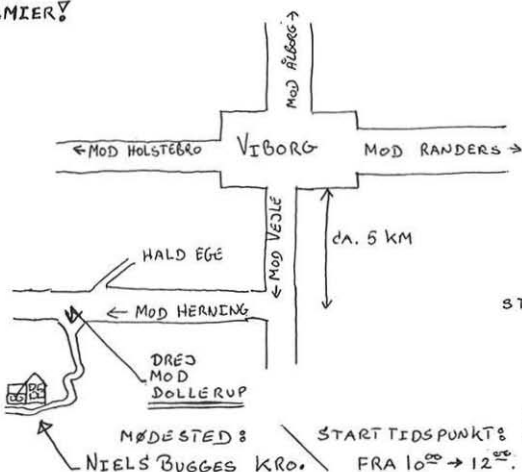

STARTGEBYR:
20 KR.- PR. MORRIS!

Sydfyn og øerne

God Morris igen!

Hvad skal man nu finde på at skrive denne gang? Jeg kan jo starte med at ønske alle Morrisser et godt helbred og frist olie til den nye sæson.

Der er ikke sket så meget på Sydfyn i det nye år. Vi kom alle gennem nytåret uden mén, og kunne komme til vores møde i januar. Det var der så mange der kunne, at det blev det bedst besøgte nogen sinde i gruppens historie.

Vi har fundet ud af at der skal holdes visse arrangementet i 1986. Det er helt fast at vi laver et minitræf på Bagenkop Camping, på Langeland, den 6., 7. og 8. juni, så reserver datoerne allerede nu! Evt. VM-fodboldkamp vil kunne opleves på video, hvis DR ikke vil rette sig efter vores program!

Desuden vil der blive arrangeret en undervongsdag engang i efteråret, så hold øje med bladet, da der kommer mere om begge ting i de kommende numre, og husk: Man bør udvise særlig forsigtighes i "sex"cyklindrede biler!!!!!!

A-263 Claus Kristensen

Sønderjylland

OPHUGGERTUR - TYSKLAND

Mød op, hvis du har brug for nogle billige ting til Minoren.

Bl.a. sæder, ventilatorer m.m.

Lørdag den 19. april '86

kl. 8.00	Samling foran Sønderjyllandshallen
kl. 8.30	Afgang
kl.12.00	Middag (medbring selv madpakke)
kl.14.00	Hjemtur

På gensyn.

Nordjylland

Vi afholder årsmøde søndag den 23. marts 1986. Hovedemnet på mødet vil være Sommertræffet.

Mødet afholdes på denne adresse:

Knallertbanen, Svenstrup
Flødalsvej 20
9230 Svenstrup

Nærmere vejvisning på telefon 18 23 29 - Jørgen Ebdrup.

På Nordjyllands vegne
A-164 Jørgen Ebdrup
A-398 Hans Svendsen
A-636 Kurt Jensen

Inspireret af familien Jørn B. Jørgensen fra Odense, sender også jeg et par billeder fra et ferieophold, som mine forældre havde. De var på Sri Lanka, hvor talrige flotte Minorer "tøffede" rundt.



Ville man være flot og godt kørende i en taxi - ja så var det en selvfølge, at en Morris blev stillet til ens rådighed. Kendetegnet på en Morris, at det var en taxi, er den gule lygte foran grillen, som det også ses på billedet.



På det andet billede ses et stort L også foran ved grillen.
Dette L står for "learner" dvs en som er ved at lære at køre bil
(skolevogn uden kørerlærer)

Med venlig hilsen
A-522 Lone Skov



Fra MMOC's træf i England sidste sommer. Foto: John Knight.

Specielt for nye medlemmer

(fortsat fra forrige nr.)

For at bilen ikke altid skal køre med samme fart (enhver billist trænger til afveksling), er der desuden såkaldte gear, der medfører, at man kan veksle mellem hastighederne. I første gear kører motoren uhyre hurtigt rundt, hvorfor vognen kører langsomt fremefter, i andet gear (det er ikke, hvad nogle tror, det samme som startgearet) kører motor og vogn henholdsvis langsommere og hurtigere og endelig efter at have været i tredje gear, er man oppe i fjerde gear som giver en uhyre langsom hastighed i motoren hvilket, som man vil forstå, giver en vanvittig fart hen ad landevejen. Endelig er der det meget omtalte baggear, der benyttes, når man ikke gider køre rundt om en husblok, men ønsker at vende på gaden eller vejen. Desuden anvendes bakgearet, når man vil køre den forkerte vej gennem en ensrettet gade.

Praktisk talt alle biler er forsynet med bremseser, hvis formål er at hindre vognen i at køre. Det samme kan opnås ved at lade være med at fylde benzin på den, men bremsesystemet er alligevel det mest benyttede i en snæver vneding. Man bruger dels fodbremset og dels håndbremseser, det sidste når man vil hindre kørsel i længere perioder. I stedet for bremseser, når disse er i uorden, kan man også anvende bakgearet, men det er dyrere.

En bil styres ved hjælp af et rat, der forhåbentlig står i forbindelse med forhjulene. Man skal iflg. almindelige regler for billister undersøge, om dette er tilfælde hver dag, inden man sætter sig ind i vognen for at starte, så mange foretrækker enten at lade være eller at lade vognen stå. Ved at dreje rattet til den ene side, opnår man at vognen svinger til samme side, hvis det ikke er meget fedtet på gaden, i hvilket tilfælde den gør det modsatte. (sluttes i næste nr.)

Konkurrence

FEJLFINDING

Tak for de velkvalificerede gæt. Næsten alle forslag kunne godt give de samme symptomer som jeg var ude for, men ingen ramte det rigtige. Det er rart at se at nogen interesserer sig for den mekaniske side af sagen.

Den heldige vinder blev: A-336 Lars Dalsgård i Viborg, som har fået sin kondensator og platiner tilsendt.

Fortsættelsen fra sidste nr. og forklaringen følger her:

..... - hvad er det for et fyrværkeri??? Det flyger med gnister under kontaktarmen (den bevægelige del af platinerne). - Selvfølgelig!!! - den lille fiberskive der blev i overskud skulle lægges under kontaktarmen!!

Hvad nu? Skiven og værktøjet ligger hjemme i garagen. Forklaringen på problemet er, at kontaktarmen har siddet et stykke oppe på akselen og efterhånden arbejdet sig ned ad akselen med en delvis kortslutning og motorstop til følge.

Da jeg så pillede ved armen har jeg fået løftet den lidt fri igen og kunne starte, men den har hurtigt arbejdet sig ned igen.

For at komme hjem igen tog jeg en tændstikæske og rev en strimmel pap af. Den satte jeg ind under kontaktarmen så den ikke kunne kortslutte. For at papstrimlen ikke skulle falde af lavede jeg den så lang at den kunne komme i klemme ved fordelerdækslet. Vel hjemme igen var det kun et øjeblik sag at få den lille fiberskive på plads.

Nu glemmer jeg aldrig det igen.

Efterhånden er man blevet så vant til at der tit bliver noget i overskud. Køber man et sæt viskerblade er der en masse dele der ikke skal bruges. Når man bruger et pakningssæt bliver der en masse i overskud og sådan er det med mange reparationssæt. Det er ikke for at bortforklare fadæsen, men for at fortælle at man skal være vågen.

Jeg ville gerne kommentere de forslag der kom, men det vil blive for omfattende, så jeg vil nøjes med endnu en gang at sige tak for svarene.

Af svarene fremgår det, at andre har haft sjove oplevelser med strømfordeleren. Hvad med at skrive lidt om det. Evt. på samme måde som denne konkurrence.

Og nu til den anden ende af bilen

Næste konkurrence diskvalificerer på forhånd nogle stykker som jeg har omtalt hændelsen for.

Det skete på vej hjem fra sidste års sommertræf i Norge. Der var læs på og det var en lang tur. Kone, 3 drenge og en 14 fods campingvogn på slæb. Dette havde dog ingen indflydelse på hændelsen. Bortset fra en punktering og lidt vrøvl med benzinpumpen var der ingen problemer før vi kom til Sverige på tilbagevejen. Jeg bemærkede da at der var lidt piberi fra bagenden. Så sidder man jo med ørerne på stilke og lytter for at finde ud af om det er noget man skal tage sig af eller om man bare kan køre videre. Mange mulige årsager bliver gennemtænkt. Efterhånden samler mistanken sig om bremserne i højre baghjul. Det siger piv - piv for hver hjulomdrejning. I svingene siger det PIV - PIV og efterhånden som formiddagen går bliver det værre. Ved middagstid er det så slemt at sagen må undersøges. Jeg kører ind på en parkeringsplads ved en tankstation. Løfter højre baghjul op med donkraften. Tager fat i hjulet og drejer det rundt. Jeg kan mærke en meget ujævn modstand mange gange for hver omdrejning. Hvad er nu det??? Nå, det er nok et stykke bremsebelægning der er røget af. Af med hjulet og bremsetromlen. Nå, det var det ikke. Det ser jo nydeligt ud. Prøver at dreje bagakselen rundt. Tak skæbne!!!! Det må være et baghjulsleje der er gået. Det findes ikke blandt de medbragte reservedele. Det føles nøjagtig som om der ikke er ret mange hele kugler tilbage i det stakkels leje. Prøver at snakke med betjeningen på tankstationen. Bilredningen! svarer de hver gang. Ingen mekaniker i Sverige vil røre ved en Minor. Det er måske endda det land der har lavet det famøse leje? Til sidst beslutter jeg mig for Bilredningen, men der er 3 timers ventetid. Nå, så kan jeg jo lige så godt prøve at undersøge det leje nærmere. Jeg har godt nok ikke værktøj som er autoriseret til det job, men så må der improviseres. Jeg får bagakselen løsnet og

Hvad var der galt?? Nåede vi færgen???

Skriv dine forslag på et stykke papir og send det til mig inden den 1. april.

Præmie: 1 sæt pakninger til højre bagaksel!! Jeg ville meget gerne have haft et sæt i Sverige. Det er ikke færdigt arbejde at trække bagakselen ud uden at skifte pakningerne hver gang. Der skal ikke meget til for at der opstår en utæthed, så der kommer olie i bremserne. Det er fjollet at der mangler en skrue. Det er en god ide at bore hul og lave gevind så der kan komme en skrue mere i. Der er plads.

Der trækkes lod blandt alle forslag. Løsningen kommer i næste NORMINOR.

Med venlig hilsen
A-120 Anton Kamp Nielsen
Østergade 17, Asferg
8990 Fårup.



Et af de fine julekort, som NMMK modtog.
A-897 Mikael Erikssons fine 2-dørs serie MM fra 1953.



BERTHA fungerede som brudekaret ved Birthe og Bjørn Jarl Kristensens bryllup d. 24.05.1985 i Hylleholt kirke i Fakse Ladeplads.

BERTHA er fra 1969 og har kørt 150.000 km på samme motor og gearkasse. Bortset fra nye skærme er det den oprindelige lakering og forkromning, der pryder bilen.

Billedet er indsendt af A-248 Bjørn Jarl Kristensen.

Fremstillingen af en Morris Minor

Du er vel ikke så godtroende at du tror på NORMINORS billeder i sidste nummer af hvordan man lavede Minorer. Nej vel? Herunder ser du nemlig den rigtige sandhed.

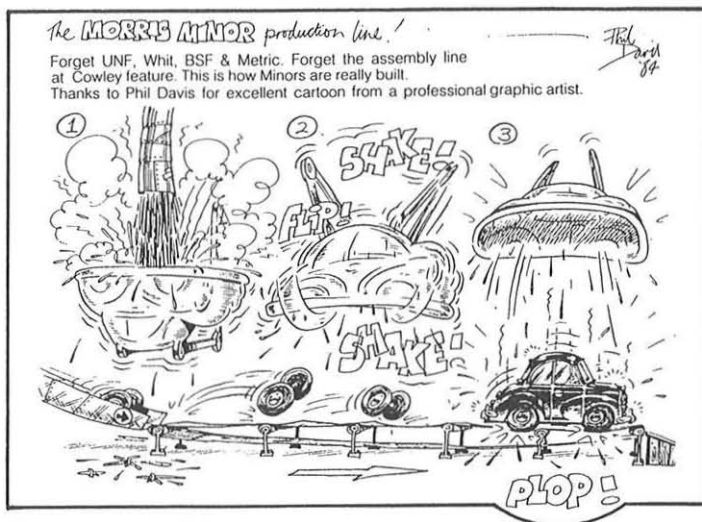

Dette dejlige billede har vi lånt fra det engelske blad MINOR MATTERS.

Artikler og information

HAR DIN MINOR 25 ÅR PÅ BAGHJULENE?

Kan du svare ja til ovennævnte spørgsmål - prøv så at finde ud af hvor meget du i grunden betaler i forsikring på bilen. Grunden til spørgsmålet er, at man hos:



AI-forsikring
Svanemøllevej 17 - 19
2100 København Ø
tlf. (01) 29 36 00

kan få bilen billigt forsikret. Dette selskab opkræver nemlig præmie efter bilens værdiansættelse. F.eks. vil en minor til en værdi af kr. 20.000 koste kr. 991 helårligt - incl. ansvar & kasko. Forsikringen er bl.a. betinget af medlemskab af en følgende klubber: Dansk Veteranbil Klub, Dansk Vintage Club, Nordjysk Vintage Motor Klub, Københavns Ford A Klub eller Danmarks Veteran Motorcykelklub, ligesom det maksimale kilometerantal pr. år udgør 6.000 km - alt dette fremgår af forsikringsbegæringen. Grundet denne forsikring mest henvender sig til "veteraner" fås en pæn del af præmien tilbage, idet der ikke sker særlige mange ulykker blandt disse.

Er du blevet interessert? Ta' telefonen og rekvirer brochuren fra AI-forsikring.

ENDELIG!.....

Nå er det kommet noe på markedet som bør glede alle Minor-eiere. Det er SILICONE BREMSEVESKE, dette bør være midt i blinken for den som ikke vil ha ødelagt sine bremseylindre/masterpumpe. Silicone bremseveske opptar ikke vann (noe vanelig bremseveske gjør i aller høyeste grad), dette resulterer i at det ikke blir noe rust i syl/pumpe.

I tillegg har den mye høyere kokepunkt (310 grader), den skader ikke lakken, og den har en meget god smørende effekt i sylindrerne.

Det eneste negative må være prisen, i Oslo koster en 1/4 liter kr.69,-, og den vanelige bremsevesken kr.16,- for samme mengde.

0000000

OGSÅ!.....

Må det sies at mange av oss gjerne bruker en tetningsmasse, -gjærne fra tube, ved hjelp av en pistol, - mellom skjærmer og karosseri når vi skrur dette sammen. Det som er enkelt å få tak i er silicone masse, -men dette er ikke brukbart. Spesielt må det alarmeres mot den typen som inneholder eddiksyre. Denne syren angriper metallet rundt fugen meget raskt, og man har RUST. Hvis man henvender seg til bilrekvisitaforetninger og ber om tetningsmasse på enkomponents polyurentanbasis, så har man den rette. Denne massen tørker raskt, er overmalingsbar og er elastisk.

0000000

TIL SLUTT!....

Må jeg få si at de nye tendpluggene til Bosch, type Bosch Platin er meget gode. Jeg har kjørt ett år 22 000 km og de er ikke slitt ennå. Jeg mener de bør gå lenge fremdeles. (jeg har ikke aksjer hos Bosch!)

Vennlig hilsen
001 Ole

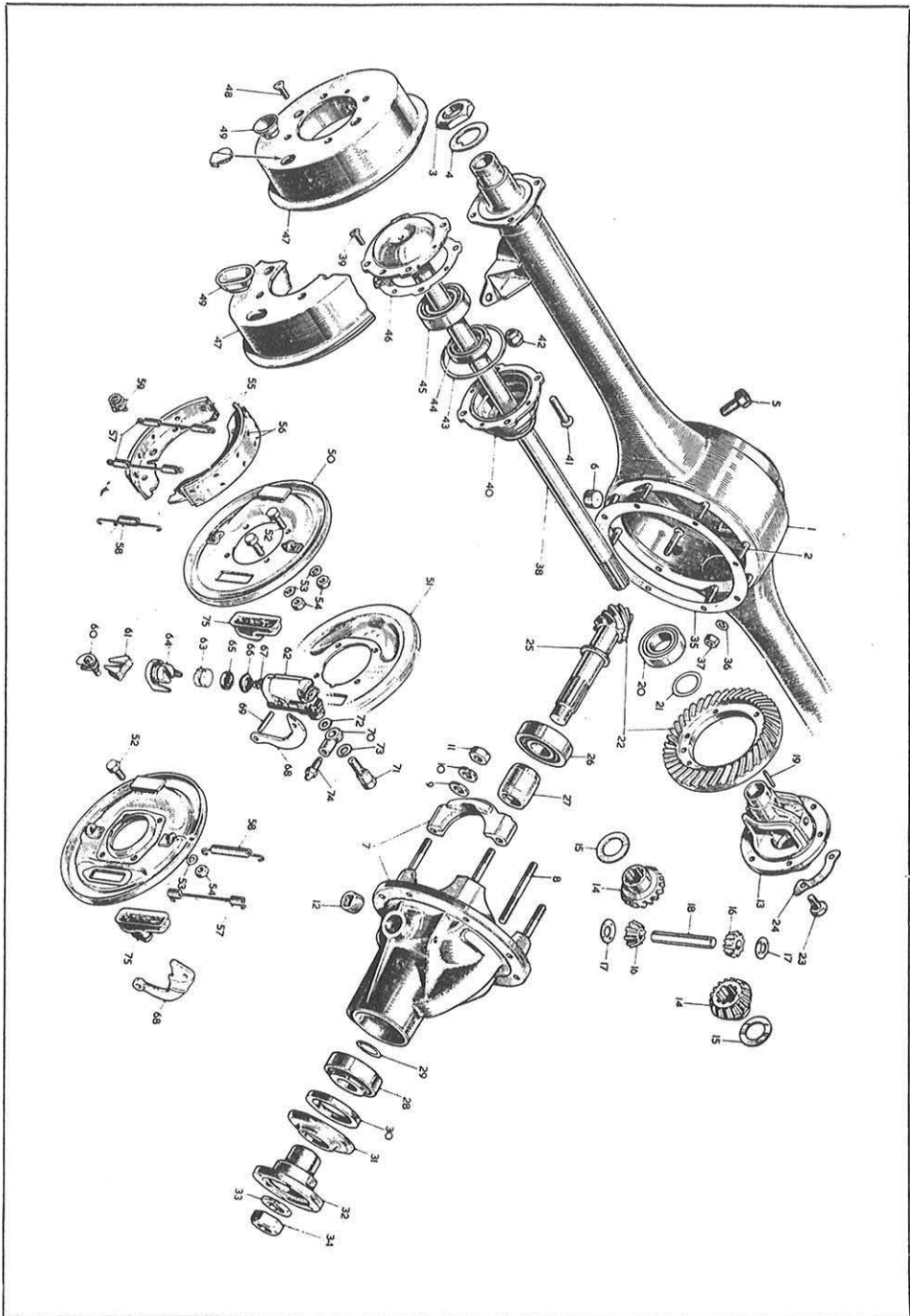

Knap så seriøst

Nå, så er det igen tiden til nogle små historier ude fra samfundet.

BØRN & BRILLER

På restauranten:

- Se den mand, mor, han spiser suppe med gaflen!
- Se nu, mor, han tygger i sin serviet!
- Og se, mor, nu drikker han af blomstervandet!
- Jamen, lad dog så manden få sine briller igen, lille Kurt.

BØRN & SOFTICE

To årige Jesper havde fået den største softice af sin mor. På fortorvet støder Jesper ind i en nobelt påklædt mand, hvis bukser nu er indsmurt i softice hvorpå moderen udbryder:

- Pas dog på, Jesper, se nu din is!

BØRN & FRUGTER

Den venlige grønthandler gav en appelsin til lille Brian.

Moderen:

- Hvad siger man så til den rare mand?

Lille Brian:

- Skræl den!

OG NU LIDT FRA DEN STORE
GRAFITIBOG:-----

Bekæmp inflationen - stjæl.

Døde mennesker er bare helt cool.

Tænk hvis der blev krig - og ingen mødte op.

Hvorfor er der kun ét monopoltilsyn?

Jesus er svaret! - Hvad er Spørgsmålet?

Dårlig ånde er bedre end slet ingen ånde.

Hvis det er så sundt at arbejde, så sæt de syge til det.

Et par forhold er bedre end et parforhold.

Jeg elsker mit job. - det er arbejdet jeg hader.

Flere og flere ta'r cyklen.
- Hvem har taget min?

Det er sundt at grine - kild hinanden.

Jesus lever. - skal vi så ikke have påskeferie mere?

At kysse en ryger, er som at slikke et askebæger.

Hvem af os er det modsatte køn?



1

2

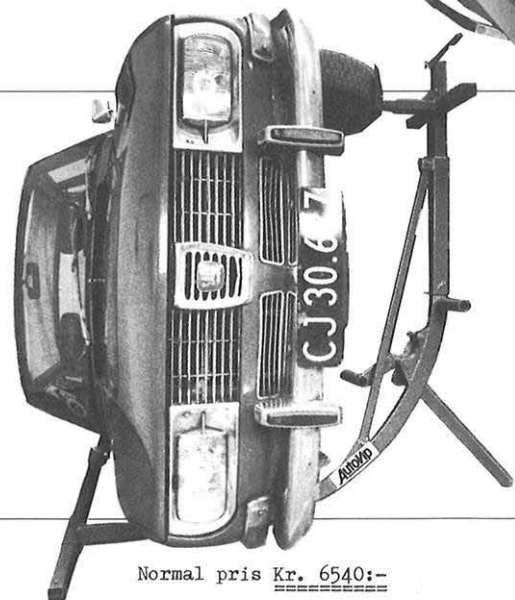
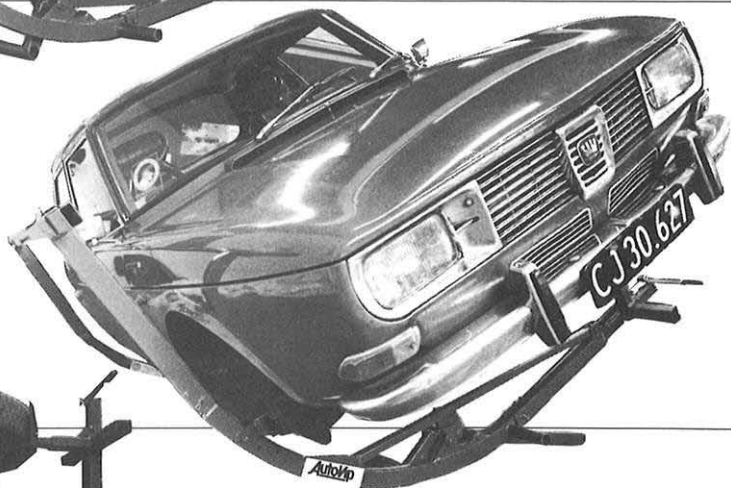

3

Forhandler:

AI - UNIPART CENTER
Trekanten
340 16 Ryssby
S. Sverige
Tel. 0372 - 63042

Normal pris Kr. 6540:-

Extra pris Kr. 5500:-

(moms ingår med Kr. 1045:-)

Prisen er i Skr.

AutoVip

Køb og salg

Sælges: Morris Minor 1962, skal synes (sidst synet 18/3-83)
Tonet forrude, ingen rust, kører godt, mørkeblå.
2 stk. Cibie Oscar tågelygter, nye, har aldrig været monteret (meget rundt hus, som passer fint til Minorens former)
1 bremseforstærker (ikke sammenbygget med hovedcylinder)
1 forkromet oliedæksel
2 stk 7" Weller Wheels
2 stk Wheel spacers (afstandsringe) 5 mm brede
1 Phillips mono autoradio, komplet med antenne og højtaler. NY!
2 Mercedes dørhåndtag med indbygget døråbner og armlæn (ring for nærmere information)

Henv.: B-083 Flemming S. Nissen
Ussinggårdsvej 26
7000 Fredericia
tlf: 05-940944

Sælges: Morris Minor Traveller. Pæn og velholdt. Pænt træværk. Ingen rust i bunden. Plasticskærme hele vejen rundt, men med en kobling der godt kunne trænge til at skiftes ud. En ny kobling medfølger + 4 dæk fra i sommers.
Pris: 6.500,- kr.

Henv.: Jørgen Stevad
Jagtvej 27
København 2200 N

Sælges: Morris Minor 1000 1969. Trænger til en kærlig hånd. Kører godt. Ny rep. bremses. Skal ikke synes.
Pris: 14.000,- kr. Skriftlig henvendelse.

Henv.: Finn Svendsen
Odinsgade 54
7100 Vejle

Sælges: 2-dørs Morris årg 1970. Monteret med 1300 motor (går godt) Toyota sæder. Uden syn. Trænger til en kærlig hånd. Pris: 5000,- kr.

Henv.: A-493 John Pedersen
Søndergade 5
6270 Tønder

Sælges: 2-dørs Morris Minor 1966. Kørt ca. 185.000 km. Lys blå. 2 fiberskærme foran. Skal synes.

Henv.: Asger Bo Hansen
Dronningsgade 73
5000 Odense C
tlf: 09-121454

Sælges: Morris Minor årg. '54. Todelt frontrude, originalt læderbetræk og lak. Meget velholdt, køreklar, gamle nummerplader.

Henv.: Erling Jensen
Rudevej 2
5750 Ringe
tlf: 09-661010

Sælges: Minor 2-dørs 1970 blå (trænger maling) nysynet køreklar stand sælges. Prisinde: 9.500,- kr.

Træfmærker fra år 1979-80-81 sælges. Pr. stk. 60,- kr

Henv.: A-014 Henrik de Voss
Fredensgade 1
3600 Frederikssund
tlf: 02-317056

Sælges: Morris Minor årgang 1968, sælges som reservedele. Mange gode dele, bl.a. glasfiberskærme, plast-lygtehuse og H4 paraboler. Perfekt motor og gearkasse. Lyseblå sæder.

Henv.: A-735 Erik Vandel Jensen
Stolbrogade 37 Stolbro
6430 Nordborg

Sælges: Nysynet Morris Minor årg.56 . leveres indregistreret med synsfri sammenkobling. Mekanisk OK, blandt andet ny kobling, ombytningsgearkasse og bagtøj.
Pris: 13.500 Dkr.

Henv.: A-435 Jens Vestergård
Baunevej 7 Snoghøj
7000 Frederecia
tlf: 05-940080

Sælges: 1957 mod. Morris Minor med papirer sælges. Eventuelt som reservedelsbil. Bilen er 99% komplet, men med en god del rust. Sælges til højstbydende over 1000 Nkr.

Henv.: Stein Erik Tveter
Håkonsgt. 6
N- 1740 Borgenhauen
tlf: 031- 66564

Købes: Bladfjedre til Morris Minor (bindingsværk) samt støddæmpere. Ring og hør nærmere - få evt. lagt en besked, så vil jeg ringe dig op senere.

Sælges: Hvid Morris Minor fra 1959-60, af samme type som den viste på side 28 i NORMINOR nr 38. Den er utrolig velholdt og vil kunne synes for forholdsvis få midler.

Hnev.: Johan Ulrik Hjelme
Svenbyvestervej 99 - vær. 406
2300 København S
tlf: 01-553956

Købes: Morris 1000 Van på gule plader.
Originale viskerblade og arme til Morris Minor årgang
1956. (den med midterskilning)

Henv.: A-663 Jørgen Anker Nielsen
Tårnborgevej 104
4220 Korsør
tlf: 03-572810

Sælges: 1300 motor, gearkasse med nyrenoveret topstykke. Kørt
80.000 km ombygget så den passer i en Morris 1000.
Komplet bremseforstærker fra Marina.
Afkortet kardan fra Marina passer til Morris 1000 med
1300 motor og bagtøj.
2 stk. rørkofangere i rustfri stål.

Henv.: A-259 Steffen Jensen
Skovløggen 12, Nr. Åby
tlf: 09-421676

Sælges: Dobbelt Strømsberg karburator m. manifold + original
Minor bananmanifold + udstødning.
Samlet for fast pris 1500,- kr

Henv.: A-986 Lars-Ole Stegemejer
tlf: 09-144310

Sælges: 2 meget fine døre til 2-dørs.
Højre bageste skærm til Traveller (metal - fabriksny)
Venstre forreste hjulkasse (nyt)
Gode dæk på følge.

Henv.: A-176 John Hollander
tlf: 08-131587

Købes: Rundt spejl til montering på selve vinduesrammen.
Udvendig solskærm - helst rød - dog ingen betingelse.
Metalplade til forreste kofanger (den lakerede del)

Henv.: A-858 Mogens Frederiksen
Gremsmosevej 14, Asserballeskov
6440 Augustenborg
tlf: 04-464459

Sælges: Gammelt legetøj.
Morris Minor (lygter i kølergitter) i plast-bagalit
med metalbund. Skala størrelse 1:43. Ca. 9 cm lang.
Pris inkl. forsendelse : 100,- Dkr.

Henv.: A-016
tlf: 01-771281

Købes: Lygtekrans med skygge.
Pæne lygtehuse til bag, årgand 1968.

Henv.: A-796 Tommy Freudendal
Hægersgade 4¹
6100 Haderslev
tlf: 04-521439

Købes: Til min Morris Minor 55 mod. ønskes kjøbt:
God gearkasse (ikke nødvendigvis til 55 mod)
Dæksel over gearkasse
Varmeapparat
Forsæder (helst røde)
Store bremsetromler med faste plader

Henv.: A-959 Per G. Grini
Einerstien 31
4620 Vågsbygd, Kristiansand
Norge
tlf: 042-87115

Købes: Solskærm i god stand.
5,5 eller 6" x 13" stål eller alu-følge.

Sælges: 2 stk glasfiberskærme til Minor.
Gearkasse og bagtøj til Marina 1,3.

Henv.: A-846 Carsten Filtenborg
Stakladen 62
9380 Vestbjerg
tlf: 08-296385 efter kl. 17,00

Sælges: "Pang" tilbud på hylser/piper (DK: topper). Her kan du få hylser /topper i det utgåtte BS-Whit.systemet. Vest-Tysk Chrome Vanadium kvalitet. Med garanti! Settet består av 10 størelser, med 1/2" firkant. Størelserne er som følger. I parentes millimeter for sammenligning:
1/8 Whit. (8.64mm) - 3/16 (11.30) - 1/4 (13.33) - 5/16 (15.24) - 3/8 (18.03) - 7/16 (20.83) - 1/2 (23.34) - 9/16 (25.65) - 5/8 (27.94) - 3/4 (33.02)
BS-Whit. passer ikke på motoren, der brukes som kjent AF-systemet, feks: 7/16" (11.11mm) - 1/2 (12.70) - 9/16 (14.29) osv.
Benytt sjansen nå, send bestilling pr. brev og få verktøyet tilsendt pr. postoppkrav/giro.
Hele settet koster Nkr 100,- + porto (ca kr 15,-)
De som kjøpte sett á 6 stk på generalforsamlingen '85, kan bestille de 4 "nye" størelser. Nkr 40,- + porto.

Prisen tilsvares 75% rabatt!

Henv.: A-001 Ole Jørgen Østby
Persbråtan 2
N-0384 Oslo 3,
Norge

INFORMATION TIL SVENSKA MEDLEMMAR:

Den Danske AUTO VIP kan nu köbes i Sverige hos:
AI - UNIPART CENTER
Trekanten
340 16 Ryssby
S. Sverige
Tel. 0372 - 63042

Sælges: Nye og brugte dele.
Nyt på Hylterne: Gulvfilt. En god kraftig kvalitet jutfelt uden gummibagside. Pris pr. m² kr.22,00 + moms. Rullen er 2 m bred og jeg skærer den længde af, som du ønsker.
De næste 20 sæt bundmætter kommer hjem i begyndelsen af marts. 1 sæt består af en formåtte i facon så den passer hen over gearkassen, en bagmåtte faconsyet til at passe over kardanakselen, 2 faconsyede stykker til forreste hjulkasser, 2 stykker til at lime på sidevangen og et stykke til den lodrette flade ved bagsædet. Fås i rød og sort til kr. 970,00 + moms pr. sæt.

Henv.: A-120 Anton Kamp
Østergade 17, Asferg
8990 Fårup.
tlf: 06-443295

Sælges: Tværvange til Morris Minor. Omgående leveringsdygtig.

Henv.: Ganges Bro Autoværksted
K. Ottesen
4700 Næstved
tlf. 03-728488

Rabat: Vi giver 10% rabat på Pava-olie, ved forevisning af gyldigt medlemsbevis.

Henv.: Pava-Centret, Odense, Peder Skramsvej 8, tlf. 09-157018 eller
Rolighedsvej 15, Vest. Hæsinge, tlf. 09-631241

Tilbud: Der gives 15% på følgende:

Tændrør
Platiner
Autoradio + tilbehør (højttalere + antenne)
Alle VDO instrumenter
Tune up, som opfatter bl.a. justering af tænding og kaburator, kontrol af Hk og speedometer. Pris 225 kr. + moms. (mod forevisning af gyldigt medlemsbevis)

Henv.: Viborg Auto-Elektro
Absalonsvej 3
8800 Viborg

Sælges: Nye skærme, nye lygtehuse, nye frontplader og nye rep-plader (flere forskellige) samt UNIPART reservedele til alle biler.

PS. vi giver 10% til alle medlemmer og sender over hele NORDEN.

Henv.: AI - UNIPART CENTER
Trekanten
340 16 Ryssby S.
Sverige
tlf: 0372/63042

Klubben sælger:

NORMINOR:	10,- Dkr pr. stk. (nr. 22 og fremefter)
T-SHIRTS:	70,- Dkr pr. stk. (str. 38, 40, 42 og 44)
GRILL EMBLEM:	95,- Dkr pr. stk.
KLÆBEMÆRKE:	10,- Dkr pr. stk. - 3 stk. 25,- Dkr
JAKKEMÆRKE:	20,- Dkr pr. stk.
STRYGEMÆRKE:	10,- Dkr pr. stk. - 2 stk. 15,- Dkr

TE-KRUS med tryk på begge sider:	35,- Dkr. pr stk. + porto
	200,- Dkr. for 6 stk. + porto
GLAS (høje) med tryk:	35,- Dkr. pr stk. + porto
	200,- Dkr. for 6 stk. + porto



Bilerne kommer i mål ved E.M. Jensen, Odense efter Orienteringsløbet ved NMMK's generalforsamling 1985.

Välkomna till **Stora VETERANDAG**
Automobilhistoriska Klubbens -
classic motor/Signalhornet.

på Ekeby Flygfält Eskilstuna

24.8 -86

AHK:s stora **ESKILSTUNAMARKNAD**
(Nu flyttad från Sundbyholm)

Utställning av Gammelfordon, Pristävlingar,
Underhållning, Veteranflyg, Picknick i gröngräset.

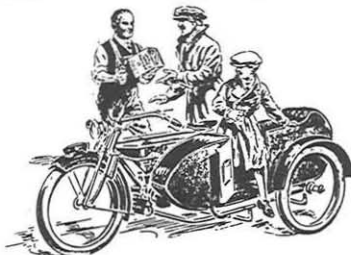

Grindarna öppnas kl. 8.00 och vi håller på hela dagen till ca kl. 17.00.

Alla som kommer i en originalrenoverad gammelmobil eller mc får gratis köra in och ställa upp den i utställningen. Vägvisning från E3.

Marknadsställare betalar endast 50:- på obegränsad marknadsyta.

ALLA INTRESSERADE VÄRMT VÄLKOMNA TILL EN AV ÅRETS STORA DAGAR
INGEN ANMÄLAN BARA KOM! Servering - Camping.

Vill Du veta mer så ring Hasse 016 - 244 00 dagtid 10-16

AHK ESKILSTUNA

Classic Motor / Signalhornet

Eskilstuna Flygklubb

ÅRETS HÖJDPUNKT !

classic motor festival

29/6 1986

Gustavsviks f.d. flygplats Örebro.

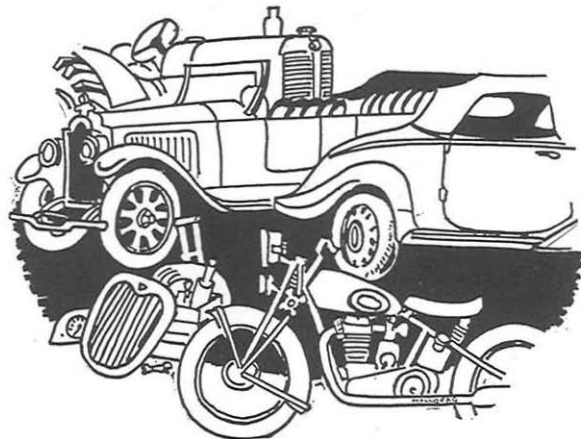

VANLIGEN PUBLICERA DETTA I ER KLUBBS MEDLEMSBLAD, TACK

Stor **VETERANMARKNAD** hela dagen - Utställning och Uppvisning av
Veteranbilar, Classicerbilar, Motorcyklar, Lokomobiler, Traktorer.

Klubbträffar - Underhållning - Best in show - Tävlingar - Pick-Nick - Servering

Grindarna öppnas kl. 8.00 och stänger kl. 17.00.

Upplysningar tel. 016/244 00 dagtid, 019/23 32 72 kvällstid.
Ingen anmälan, bara kom. Entré 15:-, Marknadsplats 150:-.

P.S. Alla som kommer i eller på ett veteranfordon kör in gratis ! !



Fra Oslo-gruppens »Primus-treff«, 15.-16. februar 1986 i Dokka.