

NORMINOR

Nr. 41 - april 1986

MEDLEMSBLAD FOR NORDISK MORRIS MINOR KLUBB



Morris Minor Tourer fra 1950. Bilen er importeret til Frankrig fra Canada.

Formand

A-021 John Jensen
Box 8
DK-7300 Jelling

Næstformand

A-442 John Rasmussen
Præstebrovej 3, Urlev
DK-8781 Stenderup

Sekretær

A-438 Kaj Larsen
Peterholms Allé 97
DK-7100 Vejle

Kasserer

A-174 Finn Mikkelsen
Kornager 72
Bredballe pr.
DK-7120 Vejle Ø

Redaktør

A-232 Morten Westermann
Tværgade 42
DK-5750 Ringe

Teknisk Redaktør

A-104 Finn Nielsen
Højbyvej 44
DK-5260 Odense S

Distributør

A-231 John Madsen
Fjellebrovænget 9
DK-5230 Odense M

Revisor

A-082 Jens Mondrup
Svendsgade 135
DK-7100 Vejle

NMMK

Stiftet i Oslo 18. september 1978

Adresse

Box 8
DK-7300 Jelling

Postgiro

3 36 47 12

Kontingent pr. kalenderår

A-medlem (medlemmer med bil)	100 Dkr
B-medlem (medlemmer uden bil)	80 Dkr
H-medlem (husstandsmedlem)	40 Dkr

NORMINOR

NMMK's medlemsblad

Box 8 - 7300 Jelling - Danmark

Medarbejdere

styrets medlemmer

Sidste frist for indlevering af stof
til næste nummer:

1. juni 1986

Stof til bladet kan sendes direkte
til redaktøren.

Tilmelding

til



NMMK's Sommertræf

den 11.-12.-13. juli,
på Toft Camping

STEDSGRUPPER

Navne og adresser på NMMK's kontaktpersoner

Oslo

A-005 Olav Bjørge - Box 37 - Hovseter
N-0705 Oslo 7 - Tlf. (02) 75 38 71

Møregruppen

A-057 Lidvard Lundanes - Eikenos -
N-6020 Vegsund - Tlf. (071) 30192

Jönköping og omegn

A-649 S. E. Jørgensen - Storgatan 14 C
S-570 22 Farserum

Småland

A-290 Flemming Morgan Pitchfork - Trekanten
S-340 16 Ryssby - Tlf. 0372 - 630 42

Nordjylland

A-164 Jørgen Ebdrup - Vestavej 14 -
DK-9200 Ålborg SV - Tlf. (08) 18 23 29

Randers

A-120 Anton Kamp Nielsen - Østergade 17 -
Asferg - DK-8990 Fårup - Tlf. (06) 44 32 95

Midtjylland

A-522 Lone Skov - Bruunshåbvej 18 -
DK-8800 Viborg - Tlf. (06) 63 92 12

Grindsted og omegn

A-230 Anton Sørensen - Egebjerg Landevej 26
Krogager pr. - DK-7200 Grindsted - Tlf. (05) 339237

Østjylland

A-082 Jens Mondrup - Svendsgade 135 -
DK-7100 Vejle - Tlf. (05) 72 07 27

Sønderjylland

A-493 John Pedersen - Søndergade 5 -
DK-6270 Tønder

Sydfyn og øerne

A-263 Claus Kristensen - Præstegårdsgyden 31 -
Horne - DK-5600 Fåborg - Tlf. (09) 60 13 09

København og omegn

A-835 Kurt Dahlerup - Blovstrød Allé 19
DK-3450 Allerød - Tlf. (02) 27 53 06

Sydsjælland

H-386 Ketty Rasmussen - Sorøvej 484-486
Rislev pr. - DK-4700 Næstved - Tlf. (03) 73 65 49

Fra bestyrelsen ...

Hej - så er NORMINOR ude igen. Denne gang i en noget tynd udgave - desværre - men vi forestiller os, at det skyldes, at hele morris-folket pudser løs på bilerne, så de kan skinne om kap med forårs-solen.

Der er også rigeligt at forberede sig på i år. For dem, som drager til Frankrig bør bilen have en nøjere gennemgang udover den almindelige forårs-rengøring. Derudover byder foråret på udstillinger og mini-træf. Vi opfordrer alle til at slutte op omkring arrangementerne og hjælpe med at gøre dem sjove.

Sommertræffet tror jeg vi alle glæder os specielt meget til. For os som har været med i flere år er det nu blevet en årlig tilbagevendende oplevelse som vi ser hen til,

For de mange nye, som er kommet til siden sidste sommer, bliver det sikkert en stor oplevelse. Vi håber, at vi alle vil få det hyggeligt og godt på Toft Camping og kunne beundre mange flotte, fine og specielle minorer.

Sommertræffet byder i år på mange arrangementer og underholdning, som for NMMK er noget helt nyt. Nordjyllandsgruppen har udvist stor fantasi og virkelig lagt meget arbejde i at få træffet stillet på benene, og vi håber at rigtig mange vil deltage.

Tilmelding til sommertræffet er vedlagt dette nummer og vi opfordrer alle til rettidig tilmelding!

Du kan læse mere udførligt om sommertræffet på side 6.

Efter lang tids pause og nu hvor den reviderede medlemsliste er udkommet, bringer vi igen de nyeste medlemmer og adresseændringer bagest i NORMINOR.

Hvis I opdager fejl i medlemslisten, så giv venligst besked til BOX 8, 7300 JELLING. Det er faktisk vores eneste mulighed for at få rettet de eventuelle fejl i listen.

Her fra NORMINOR's redaktion håber vi at foråret vil inspirere mange til at sende billeder ind til os. Skriv en lille forklarende tekst eller historie til billedet. På forhånd 1000 - tak!

A-232 Morten

Arrangementskalender

DATO	ARRANGEMENT	ARRANGØR
18. maj	Custum Car Show i Middelfart	Østjylland
23. - 25. maj	Minitræf ved Fårup sø	Østjylland
24. - 31. maj	MMOC-træf i Frankrig	MMOC
25. maj	Klubmøde kl. 14.00 på Signes Minde Kro	Midtjylland
1. juni	Klubmøde kl. 19.00 i pejsestuen, Grønneg. kasserne	Sydsjælland
1. juni	LMK-regi. Utstilling på festningsplassen, Oslo "Bilen 100 år."	LMK/NMMK-Norge
6. - 8. juni	Minitræf på Bagenkop Camping på Langeland.	Sydfyn
8. juni	Copenhagen Classic Autojumblr 86	MG CAR CLUB
6. juli	ACCN-regi. Utstilling på Hellerudsletta, Skjedsmo.	Oslo
11. - 13. juli	SOMMERTRÆF I NMMK på Toft Camping ved Øster-Hurup.	Nordjylland NMMK
22. - 24. aug.	Høst-træf	Oslo
23. aug.	Rømø-tur	Sønderjylland

Oslo: Afholder møde 1. onsdag i måneden.
 Mødested mai - okt.: Rodeløkken Kafé, Bygdøy
 - nov.- apr.: Kjemisk Inst., Blindern
 (Ring en person i styret på forhånd, i tilfelle der er forandringer, eller specielt program.)

Sydfyn: Afholder klubmøde hver den sidste tirsdag i måneden på Stenstrup Kro.

Sommertræffet 1986

Så er det igen tid til at beskæftige sig med årets GYSER - sommertræffet. Træffet afholdes, som bekendt, på

Toft Camping
Øster Hurupvej 101
9530 Hadsund
Telefon 08.588032

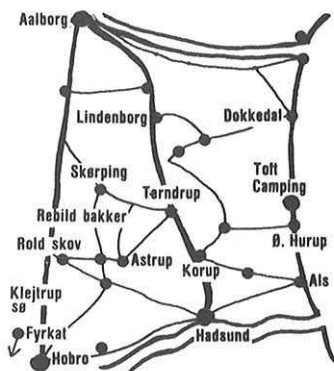

Campingpladsen har den skønnest tænkelige beliggenhed i det smukke Himmerland og i nærheden findes der historiske minder, som f.eks. vikingeborg, gamle slotte, herregårde og kirkegårde fra 1500 tallet. Skal du og din familie tilbringe mere end blot træf-weekenden på campingpladsen, kan du få mere at vide om ovennævnte i informationen hos campingmutter og -fatter, som iøvrigt hedder

Bodil og Carl

Om selve campingpladsen kan jeg fortælle, at den rummer alle moderne faciliteter, som f.eks. telefonboks, supermarked, cafeteria, is- og pølsebod og TV-stue (hvis du får tid). Der findes også køkkenfaciliteter, vaskerum, baderum og meget andet. For børnene er der flere legepladser og for de "store børn" er der minigolf. For "FIDO" findes der flere specielle afgrænsede steder hvor han kan lifle, mens farmand får sig en sludder og bøjer armen. Det område hvor NMMK skal være kaldes for dagcampingen. Området benyttes normalt ikke til overnattende gæster, men der er søgt om speciel tilladelse til os. Det betyder dog at toiletforholdene ikke er så fine som oppe på døgncampingen, men det problem løser vi ved hjælp af skurvogne. Endelig er det også tilladt for os at benytte faciliteterne på døgncampingen, MEN HUSK - AL FÆRDSEL AF DENNE KARAKTER FOREGÅR TIL FØDS!

Når du ankommer til campingpladsen, vil du blive vinket forbi informationen. Du drejer til venstre og kører ud af grusvejen. Der vil du finde vores informationsvogn, som vil være bemandet af Stinne og Herman Ebdrup og en repræsentant for campingpladsen. De vil i øvrigt altid kunne svare på spørgsmål og være dig behjælpelig under hele træf-weekenden.

Når du henvender dig i informationen, skal du have dit medlemsbevis/nummer klart. Vi vil også gerne have at vide hvem/hvor mange der er i vognen. Til gengæld for denne oplysning, slipper du for at tegne campingpas, idet vi via klubben sørger for kollektive pas, og det vil sige at I sparer kr. 16,- pr. person.

Når du kommer til pladsen får du udleveret en oversigt over campingpladsen. Du skal nu køre ud på vores område og finde dig en plads inden for det hovedområde du har bestilt. (alm. plads, stilleplads, med eller uden strøm)

Alle pladserne er nummererede og du stiller nu bilen og går tilbage til informationsvognen medbringende dit pladsnummer. Herefter vil du så få udleveret en pakke der indeholder badges, som du skal bruge som indgangsbillet til festen i teltet om aftenen. Der vil også være et program for weekenden samt et ORDENSREGLEMENT som skal overholdes. Overtrædelse heraf kan medføre, at du kommer til at pakke dine sydhavsfrugter og forlade sommertræffet 1986 uden at have deltaget i hele arrangementet. Pakken indeholder bl.a. også et kort over Ålborg, hvor vi kører ind til lørdag formiddag. Jeg tror du vil finde det overraskende, hvis du sammenligner det med nogle af de andre kort!

Træfpladsen er, som tidligere nævnt delt op i gader. Der er gader specielt beregnet for dem, som vil handle med noget under lørdagens stumpemarked. Her vil der bl.a. også komme andre handlende. På nuværende tidspunkt ved vi at PJ Bildele i Skalborg, Autopolstrer Frode Larsen i Vraa, Henric fra England, PAVA fra ESSO i Aars, en forhandler af olieprodukter og adskillige andre vil være repræsenteret. Vi håber selvfølgelig at du vil finde flere egnede emner til os inden sommertræffet. Ligeledes er der nogen fra klubben der vil tage stumper m.v. med.

For de almindelige deltagere vil der være mulighed for at tilmelde sig på vedlagte tilmeldingsblanket i en af følgende hovedgrupper -

1. almindelige pladser
2. almindelige pladser med strøm
3. stillepladser alm.
4. stillepladser med strøm

Det skal bemærkes at din kabeltromle ikke må overstige 25 m., da vi ellers får for stort et spændingsfald på nettet. Det skal siges her og gentages mange gange senere, at det er VIGTIGT - FOR OS OG DIG SELV - at du udfylder og returnerer vedlagte tilmeldingsblanket så hurtigt som muligt, men senest

den 01. JUNI 1986

Ovennævnte er såvel af hensyn til planlægning af gaderne, som af hensyn til bestilling af mad til festen lørdag aften.

Under festen lørdag aften vil der blive serveret

BRAISERET OKSETYKKAM

med krydret urtesauce - hvide kartofler og surt

MULBJERG DESERT

med hindbærsauce

for formedelst kr. 60,- pro persona.

Det er ingen trykfejl at du får hele denne luksuriøse middag for det absolut rimelige beløb.

For børnene bliver der serveret

1/2 kylling med pommes frites

for formedelst kr. 24,- pro persona.

Af hensyn til vores begrænsede plads i teltet og grundet den meget lave pris på mad, vil spisningen blive gjort obligatorisk.

Det betyder for dem der ikke ønsker at øse penge ud på denne pragtfulde middag, at de først bliver lukket ind i teltet

kl. 21.00

MEN FORTVIVL IKKE - Selve programmet for festen, herunder Amerikansk lotteri, overrækkelse af pokaler samt show af den legendariske BO FOLMER, starter først efter kl. 21.00, hvor vi ligeledes vil rydde et par borde af vejen for at give plads til et dansegulv.

Der vil blive spillet op til dans ved musik af et kendt diskotek bestående af

BF - MUSIC
og
MR. MARTENS MUSIC

Under hele træffet vil der blive solgt øl og vand og vin til absolut rimelige priser.

DA HELE TRÆFFETS ØKONOMI HVILER PÅ SALGET AF DISSE TING, VIL VI HENSTILLE TIL DIG DER PLEJER AT MEDBRINGE LOMMELÆRKEN, SAMT DEN OBLIGATORISKE RAMME BAJERE TIL AT SIDDE PÅ, - LAD DEM BLIVE HJEMME! - VI HAR BÅDE STOLE OG ØLLER NOK OG VI SKAL NOK SÆLGE VARERNE TIL LAVE PRISER.

Sidst, men ikke mindst, vil jeg fortælle dig noget om hvad hele ovennævnte herlighed så kommer til at koste dig for hele weekenden. Carl har været yderst rimelig og har fratrukket prisen 20%. Derfor koster:

Overnatning kr. 22,50 pr.døgn - pr. person (børn 1/2 pris)
strøm kr. 11,00 pr. døgn

Desuden vil du få en engangsudgift til adgangsbilletten til træffet på

kr. 20,00 pr. person
børn 1/2 pris

Middagen koster som tidligere nævnt

voksenmenu kr. 60,00
børnmenu kr. 24,00

NB - NB - NB - NB - NB - NB - NB - NB - NB - NB - NB - NB - NB - NB - NB

Under træffet vil der af en professionel fotograf blive taget et luftfoto af vores areal på campingpladsen og ligeledes et "opstillet" foto af bilerne med indkopieret tekst: "NMMK's sommertræf 1986."

Disse 2 billeder (str. 13 x 18) kan bestilles nu og vil blive solgt på træffets sidste dag til en samlet pris af 50,- Dkr.

A-021 John Jensen har modtaget følgende brev fra Neil Hayter i England:

Kære John Jensen

8. April 1986

Jeg vil gerne udarbejde en liste over mulige "hjælpere" for medlemmer af europæiske Morris-Minor-klubber, hvis Minors bryder sammen udenlands.

I dette øjemed skriver jeg til de skandinaviske, hollandske, franske og schweiziske klubber. Endvidere til mekanikere og leverandører af reservedele i Holland og Schweiz og derudover også til tyske morris-ejere.

Denne hjælp skal supplere ikke erstatte de autoriserede bilværksteder og vil kun være for aktuelle eller potentielle nødsituationer, som er opstået selv om ejeren hjemmefra havde sikret sig sin bil i sikkerhedsmæssig forsvarlig stand.

Paul Samule, et midlertidigt bestyrelsesmedlem i den Engelske klub, er ved at organisere et fælles hjælpe-skema for medlemmer i MMOC, hvis deres Minor bryder sammen i Storbritannien og jeg håber at det vil være muligt at indlemme denne liste over deltagende medlemmer og autoværksteder i min kommende Europa-liste. I Paul Samuels hjælpe-skema vil disse medlemmer generelt være villige til at hjælpe andre, men ikke være tvunget til at hjælpe. De vil bede om godtgørelse så udgifter dækkes, men ikke så der kan laves profit på det! (med mindre det er deres erhverv - selvfølgelig.) Og man bør kun søge hjælp på rimelige tider af dagen.

Mon nogen af deres medlemmer ville være interesserede i at modtage information om hjælp, der tilbydes i andre lande og i selv at tilbyde bistand til Minor-klub-medlemmer, som er i vanskeligheder i jeres land.

I så fald vil jeg gerne sende dem kopier af min liste, når jeg har modtaget alle svarerne - hvilket selvfølgelig kan tage uger eller måneder - og måske kan De sende mig en liste over alle de medlemmer i NMMK, som er villige til at hjælpe.

For hver person skal anføres:

- a) hans/hendes navn
- b) hans/hendes adresse
- c) hans/hendes telefonnummer
- d) hvilken form for hjælp man kan tilbyde.

(f.eks. akutte vanskeligheder, mekaniker-hjælp, alm. råd og vejledning anbefaling af værksteder, bugsering, salg af reservedele, o.s.v.)

e) og hvilken afstand vedkommende ville være forberedt på at køre for at hjælpe

Hvis De synes om min ide og hvis mange medlemmer svarer Dem, ville det måske være muligt eller bedre at anføre kun et navn pr. område. Denne person skulle så kende navnene på de andre i hans/hendes område, som ville være villige til at hjælpe.

Jeg har fået nogle svar fra Franske medlemmer, den schweiziske klub og en Hollandsk reservedelshandler - og det har været meget imødekommende.

Med venlig hilsen

Neil Hayter

medlem nr. 2193 i MMOC.

Kommentar fra bestyrelsen i NMMK.

Vi synes i NMMK's bestyrelse, at det er et virkelig godt initiativ, som Neil Hayter her delagtiggør os i.

Hvis du/I har lyst til at stille dig til rådighed - så skriv til NMMK. Vi sender alle jeres svar videre til Neil Hayter.

Du kommer så med i den europæiske fortegnelse over hjælpsomme morris-ejere. Så snart vi hører mere fra Neil Hayter, vil vi give besked her i bladet.

Copenhagen Classic Autojumble 86

Igen i år er det MG CAR CLUB muligt at invitere til et classic og vintage bil get together, på Klampenborg galopbanes grønne græs.

Nærmere betegnet søndag den 8. juni kl. 10.00. Det gode vejr er igen bestilt, og vi håber på at I igen vil give møde sammen med andre bil entusiaster til dette års "COPENHAGEN CLASSIC AUTOJUMBLE 86".

Der er igen i år mulighed for køb, salg og bytte af biler og reservedele . Mindreudstilling af div. tilbehør og ekstraudstyr er tilladt. Arrangementet er et gratis møde uden forpligtelser for alle, kom og gå som I vil, men tag jeres bil(er) med, nye som gamle, støvede som skinnende og vær med til at gøre "COPENHAGEN CLASSIC AUTOJUMBLE 86" et endnu bedre meeting end sidste år, hvor ca. 250 biler af næsten alle mærker var repræsenteret, især de mere specielle var fremmødt, vi tror at ca. 400 mennesker havde fundet vej ud i det grønne klampenborgske.

Har I nogle ideer og forslag til at gøre dette arrangement bedre og breddere så skriv eller ring til undertegnede eller clubsekretariatet!

Vi kan nævne enkelte forslag som vil have manges interesse:

Special udstilling af; 3-4 sjældne modeller Rolls Royce

2-3 Bugatti af div. modeller

5-10 gamle bane racere af alle fabrikater

6-8 Alvis fra start til slut

5-6 Mercedes-Benz fra produktionsstart til 70'erne

5-10 Jaguar fra produktionsstart til nu

5-10 NSU fra start til slut

Pre war engelske motorcykler

Post war engelske motorcykler

Tyske og danske motorcykler

6-10 Cabinescootere engelske, tyske, italienske.

Tidssvarende tøj/bil miljø af alle mærker. Opræden og opvisning af enhver art inden for mulighedernes grænser.

Er der nogen der har lyst og mulighed for at virkeliggøre nogle af disse forslag, så skriv eller ring!!!

Mulighed for køb af øl/vand vil forefindes på stedet, og frem for alt tag jeres søndags frokost madpakke/kurv med, og familien ikke at forglemme, til en søndagstur i det grønne.

Med venlig hilsen
MG CC Danish Center

Clubsekretariatet:
Andrew Jacobsen
Drosselvej 5
3600 Frederikssund
Telf. 02 - 31 42 38

CCA Super Visor
Kim Polte
Estersvej 6 2.th
2900 Hellerup
Telf. 01 - 61 25 37 efter kl. 18.00

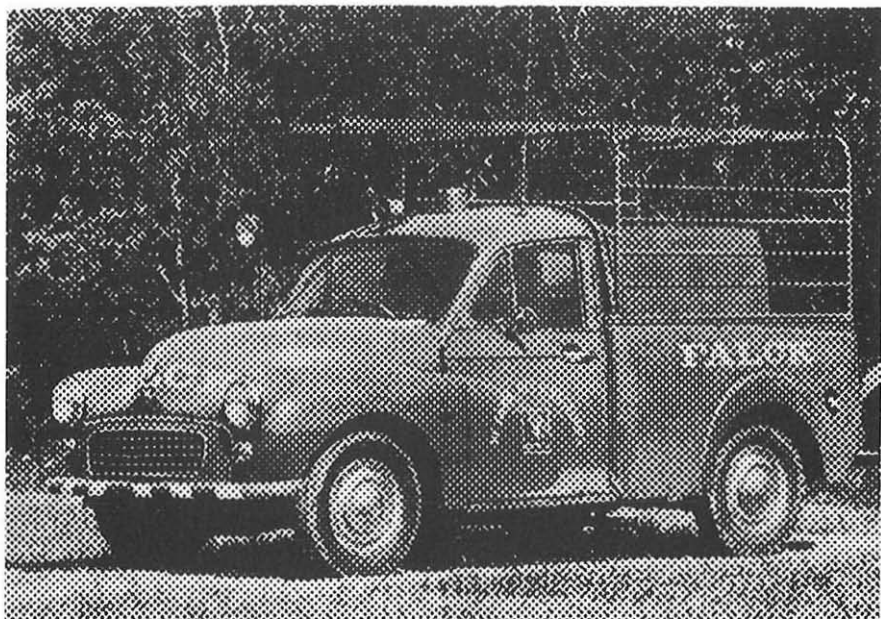

A-016 Jens Christian Jensen har sendt os dette avisudklip, som viser et af den lokale Falck-stations udrykningskøretøjer - en Morris 1000, som primært blev brugt til små opgaver, som f.eks. vandskader o.lign. Billedet er fra ca. 1970.



afholder igen MINI-TRÆF.

Som et plaster på såret for dem, der ikke "har tid" til at køre til Frankrig i week-enden d. 23 - 25. maj. I år har vi valgt det naturskønne område ved Fårup Sø. Vi har nedsat et udvalg, der vil forsøge at få TV - SYD til at filme træffet, så vil DU være ny tv-star, så mød op !!

RESERVER

allerede nu

- week-enden d. 23 - 25. maj.

PROGRAM.

Fredag d. 23-5 kl. 17 : Indkvartering (telttopslåning), grill.

Lørdag d. 24-5 kl. 9.30 - 12.00 : Orienteringsløb.

kl. 13.00 - 17.00 : Åbent Hus, konkurrencer

(tændrørsskift, præcitionskørsel, hjulskift bla.).

Søndag d. 25-5 kl. 10.00 : Rotur på Fårup Sø.

Søndag eftermiddag : Oprydning.

Træfpladsens adresse : Fårup Sø Camping, Fårupvej 58, Jelling.

Medlemmer fra andre lokalgrupper vil være meget velkomne !!

HUSK tilmelding senest onsdag d. 21-5-86 på tlf. (05) 720727.

Vel mødt ! Pbv. Jens.

Sydfyn og øerne

Godaw - og glædeligt forår!

Ja, så blev det atter vår, som det nu skrevet står! Jeg håber at I alle har fået vasket saltlagen af jeres Morisser, og har fået dem pudset op, så de kan skinne om kap med faster Agathes sølvtøj.

Det kunne de 12 stykker, der var mødt op i Holmehave, lørdag den 5. april i hvert fald. Det var hos en "mekker", der holdt åbent hus, og som samtidig serverede forfriskninger og kaffe til alle, der havde lyst til det. En masse mennesker kom forbi og kiggede og snakkede om bl.a. dengang, da naboens foxterrier næsten skræmte livet af familiens Minor. Eller var det omvendt? Det var sammenlaft en herlig eftermiddag i venners lag.

Vores minitræf afholdes i år på Langeland - mere herom nederst på siden.

Tirsdag den 24. juni 1986 holder Sydfyn og øerne klubmøde, men denne dag er det også Sct. Hansdag, så hvis nogen i gruppen har lyst til at lave et eller andet arrangement i den anledning, er de meget velkommen til det, vi vil bare gerne have det at vide tirsdag den 27. maj, så alle kan få en chance for at deltage.

Nok for denne gang - og husk at udvise særlig forsigtighed, når ens kone direkte nægter at skubbe Minoren igang!

A-263 Claus Kristensen

Minitræf på Bagenkop Camping

Igen i år holder vi et mini-træf på en af de fynske øer - nærmere betegnet Langeland. Træffet afholdes den 6. - 8. juni, på Bagenkop Camping.

På programmet har vi forskellige små konkurrencer. Lørdag eftermiddag vil vi tage færgen Langeland - Kiel, og lørdag aften vil vi, hvis vejrguderne er med os, have grillaften. Søndag formiddag vil vi køre en tur rundt på den lange ø, og hvis vi kan få en aftale i stand, besøge en lokal Domi-forhandler i Humble.

Sidste frist for tilmelding vil være den 1. juni - og kan indtil den 22. maj ske til: A-232 Morten Westermann. tlf. 09- 62 26 32

fra den 23. maj til den 1. juni til: A-596 Albert Hansen. tlf. 09- 21 98 06

Vi håber på ligeså stort fremmøde, som sidste år!

På gensyn på Langeland den 6. - 8. juni

A-232 Morten

Midtjylland

FAMILIEORIENTERINGSØB

B A N G !:

Så lød start skuddet, Påske søndag kl.10.00 fra Niels Bugges kro.

Den første vogn på pletten var Radio Viborg, som ønskede at lave en reportage vedrørende MORRIS MINOR KLUBBEN og løbet. Der kom biler så langt fra som Tønder, Vejle, Århus og Ålborg (mange tak for opbakningen).

Vi havde naturligvis håbet på større tilslutning fra de nærliggende byer, men det kniber lidt for tiden, desværre.

Vi fik dog også besøg af nye lokale MORRIS folk, bl.a. en familie fra Løgstrup, som deltog for første gang i MINOR orienteringsløb, de vandt en flot 2. præmie (stor kaffemaschine). Så de fortrød ikke, at de var mødt op, ellers ká det nævnes at der alt i alt var sponsor præmier for ca. 4.000 kr., så alle vogne kom hjem med præmier.

Selv syntes vi at det var en vellykket tur, et udmærket initiativ taget af Lone Skov (fmd.midtjyl.gr.) og Lars Dalsgaard samt Jens Rasmussen.

A 512 (Filuren)

Ib og Inger Skov



Sydsjælland og øerne

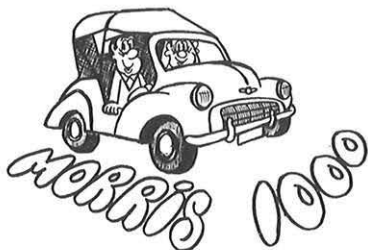

Ja, så noget fra os - tro ikke at vi ligger helt stille, selv om der ikke var noget indlæg i bladet sidste gang.

Selv om julen forlængst er forbi, får i et lille referat fra vores julearrangement. Vi mødte 25 mennesker op den 7. december, nogle med nissehuer andre uden. Der var lidt rodet i starten, da der var nogle spejdere der også skulle bruge Pejsestuen, men da den er meget stor, kunne vi sagtens være der alle sammen. Vi lavede et stort bord i det ene hjørne med lys, gran, juleklip, kaffe, kage, og julegodter.

Så gik vi ellers i gang med saks og klister, vi havde fået trykt en masse af NMMK bomærket i forskellige farver, som blev klistret sammen til guirlander. Der blev også lavet en masse anden pynt, hvor bomærket blev sat på. Det hele blev til sidst hængt på vores "Minor-juletræ". Snakken gik livligt mellem de voksne, mens børnene rendte rundt og legede.

Salget af øl og vand gav et lille overskud, så der vil blive serveret gratis kaffe og kage til resten af vores møder i Pejsestuen. Det var en god start på julen, så vi håber at vi igen i år kan lave et lignende arrangement. Vi håber der er flere der kan få lyst til at komme - vi har masser af plads! Vi mangler også nogle til at hænge plakater op, når vi har extra ture eller fester.

Vi er jo nået til april, vi holdt et møde i februar, det var meget lille; det her i april var større, så der planlagde vi en tur til Sporvognsmuseet på Skjoldnæsholm en gang i august - mere herom i næste nummer. Det næste klubmøde bliver den 1. juni, hvor vi vil planlægge fælles kørsel til NMMK sommertræffet.

Hilsen H-386 Ketty

Sønderjylland

Endagstur til Rømø

Lørdag den 23. august afholder Sønderjyllandsgruppen den årlige tur til Rømø. Jeg regner med at vi mødes på P-pladsen ved Lakolk Butikstorv kl. 10.30. Derefter kører vi en lile tur rundt på den smukke ø. Turen vil slutte nede på stranden, hvor vi kan tage billeder af bilerne. Ved middagstid kan vi så indtage vores medbragte mad, og hygge sig indtil kl. 13.30, hvor vi kører over til Havneby, for at sejle en tur med færgen Rømø - Sild. Turen tager ca. 2 timer. Så vi er tilbage på Rømø kl. 16.15, hvor jeg regner med at vi så småt tager hver til sit.

Sidste frist for tilmelding er lørdag den 9. august.

Hilsen A-493

John R. Pedersen

Søndergade 5

6270 Tønder

P.S. Jeg har ikke telefon,
men nr. 04 - 72 44 20 kan bruges



At interessen for bilerne ved Generalforsamlingen i Odense den 16. november 1986, var stor ses tydeligt her. Selv den lyserøde Panter fik varme i øjnene da han så min 20 år gamle Minor!

(vi skyndte os at trykke på udløseren!)

Med venlig hilsen

A-960 Simon Gjørsig

Specielt for nye medlemmer

(fortsat fra forrige nummer)

Den moderne vogn kører med benzin, som, hældes i tanken bag i vognen, hvorfra den løber i hule rør hen til en karburator, hvor den blandes med luft og derfra pustes den ind i cylindrene. Når benzindampene har været inde i disse et stykke tid, pustes de ud i udstødningsrøret og er da meget giftige.

I vognen findes et instrumentbrædt, som man kan kigge på, når man er træt af at kigge ud på vejen eller på omgivelserne. Her kan man få en række interessante oplysninger, som man kan få brug for en anden gang. På benzindmåleren kan man se hvornår bilen vil gå i stå - og på det lille amperemeter kan man se, at der er noget galt med dynamoen og at bilen derfor skal på værksted. Kilometertælleren oplyser om, hvornår man skal have ny vogn, og speedometeret fortæller den opmærksomme bilist, hvormeget han er over den tilladte kørselshastighed. Nogle instrumentbrætter har desuden et ur, hvilket navnlig har interesse ved kørsel sent på aftenen, samt en olietryksmåler, der overhovedet ingen interesse har, da man ikke ved hvad den skal vise. Dersom instrumentbrættet desuden indeholder en højdemåler, befinder man sig i en flyvemaskine og ikke i en bil.

Inde i bilen er der desuden nu og da en radio, der kan hindre, at den kørende forstyrres af en tuden fra andre bilister; et varmeapparat, en loftslampe, så man kan se hvordan hun ser ud, en cigarettænder og en knap til hornet, der ikke må anvendes til tilkaldelse af tilfældige passagerer. Af tekniske installationer er der endelig kun tilbage at nævne køleren, der benyttes til opvarmning af motoren.

SLUT.

A-263 Claus Kristensen

Godt råd, hvad angår vaskehaller.

Det skete i de dage, hvor byger af hvidt klumpet salt blev spredt ud over de danske landeveje, af de dertil beregnede saltvogne.

Det tog kun et øjeblik - sjask - og Morissen havde forandret kulør til delvis hvid.

Så er det at man begynder at tænke på vognens ve og vel. Ergo - vejret er for koldt til at man selv vil stå med haveslangen - så man vælger den letteste metode. Nemlig en af de moderne vaskehaller med computerstyret overvågning.

På det tidspunkt havde jeg lige fået monteret projektører foran på kofangeren, så jeg var spændt på om maskinen ville "æde" dem.

Nå, men jeg kørte ind med bilen og standsede, da lampen med "stands" lyste. Så steg jeg ud og straks viste skiltet "kør frem" - OK tænkte jeg og kørte frem til "stop". Ud igen, men denne gang skulle jeg ikke køre frem men "køre tilbage".

Jeg beherskede mig, satte bilen i gear og kørte frem til stop for 3. gang. Ganske langsomt nærmest sneg jeg mig ud af bilen og i samme øjeblik jeg havde begge ben på jorden - gjorde skiltet opmærksom på at nu skulle jeg køre frem igen.

På trods af at jeg nu næsten havde mistet min selvbeherskelse - fortsatte jeg dog denne stigen ud og ind de næste 3-4 gange. Men så mistede en anden tålmodigheden og bad mig om at blive færdig. Jeg opgav mit forsøg på at få skiltet "stop" til at blive stående, og gik fortabt og meget vred ind i forretningen.

Det første jeg mærkede var 10-12 par øjne, som hvilede på mig og dernæst hørte jeg et lattebrøl fra samtlige "observatører". Henne i hjørnet af forretningen, stod der nemlig et lille kamera, som viste hele vaskehallen incl. min Morris.....

Grunden til mit problem var den, at hver gang bilens vægt blev lettere (dvs. uden mig), gik forenden op og det bevirkede at projektørerne lige ramte den lysstråle, som fortalte om bilen skulle køre frem eller tilbage.

Selvfølgerlig har en sådan oplevelse også en "happy ending" og bilen blev da også vasket efter at være blevet presset ned foran, samtidig med at den blev skubbet frem.

Med venlig hilsen

En som holder skarpt øje med TV-overvågning

A-522 Lone Skov

Medlemmernes biler



Et af vore svenske medlemmer, A-838 Thomas Eriksson i Mora, har denne grønne Minor fra 1962. Bilen er lys grøn med mørkegrønt tag. Thomas Eriksson kører i bilen hver dag om sommeren.



A-636 Kurt Jensen i Havndal har denne mørkeblå bindingsværk fra 1969. Alt rustarbejdet er lavet i rustfrit stål og bilen har kørt 100.000 km.



I over 30 år har denne Minor fra 1954 boet på Fyn. A-867 Jørgen Pedersen i Ulstrup købte for nylig bilen, som stadigvæk står i originallak og med 100.000 km på speedometeret.



I 1972 blev denne lysebrune Pick-up indregistreret første gang. Den tilhører A-815 Sussi Østergaard i Egebjerg. Den har kørt godt 90.000 km og er i daglig drift. Sussi har planer om at beklæde kabinen indvendig, lakere bilen metalblå og få brede fælge på.



5,5" fælge, plysindtræk, læderrat og sportssæder er noget af det A-666 Lars Nygaard Jepsen har monteret i sin Minor. Bilen er fra 1968 og er original Trafalgar Blue.



I 1965 fik A-655 Bent Juel Nielsen denne Traveller på "papagøjeplader". I 1973 fik han sat "hele" sideruder i og fik bilen omregistreret på sorte plader. Bilen er Smoke Grey og har kørt 140.000 km.

Konkurrence

FEJLFINDING

Denne gang var der ingen som havde lyst til at gætte, så jeg sparer mine pakninger.

Forklaringen og fortsættelsen fra sidste nr. følger her:

..... vil trække den ud. Det var da pokkers så stramt den sidder!! Hvorfor nu det??

Efterhånden får jeg den lirket ud og så kommer forklaringen i form af en meget kraftig skure hele vejen rundt ca. midt på akselen. Det er tydeligt at se at et eller andet ligger inde i bagakselrøret og skraber på akselen. Jeg prøver at dreje bagaksellejret. Det går fint. Der er ingen halve kugler i det. Forklaringen er ligetil. Der er een eller anden sjover der har skiftet en knækket bagaksel engang uden at bekymre sig om splinterne. Det er een af de overraskelser man kan få når man ikke har haft bilen fra ny og heller ikke har haft den splittet ad ned til mindste skrue.

Sagen er hurtigt klaret. Med bagakselen skubber jeg stumperne længere ind i bagakselrøret hvor der er bedre plads og der hvor de sikkert har ligget da vi kørte hjemmefra. På grund af de lange stræk vi kørte er olien i bagtøjet blevet så varm og tynd at den ikke længere har kunnet holde på splinterne.

På med bagaksel og bremsetromle - mærke efter om det drejer frit, jo der er ingenting at mærke - hen at afbestille bilreningen - på med hjulet - og så hjemad - når færgen uden problemer.

Vel hjemme igen piller jeg differentialet ud, så jeg kan få en finger ind i bagakselrøret. Jeg finder et stykke metal på størrelse med en 12 mm møtrik. Det bærer tydelige spor efter kontakten med bagakselen. Nogle mindre stykker bliver også fisket ud, men de har ikke kunnet gøre skade på den plads. Men hvis der var blevet så meget uro i bagtøjet at de kunne komme ud til kron- og spids-hjul var det i hvert fald slut med at køre længere.

Altså!!!! hvis du knækker en bagaksel skal du sørge for at få alle stumperne ud. Det er ikke sikkert at de bliver liggende så længe som i dette tilfælde uden at gøre fortrød.

Rengøringen af bagakselrøret indvendig er ret let klaret.

Begge bagakseler tages ud og differentialet tages ud. Hele bagakselrøret rengøres. med en forlænget flaskerenser, petroleum og en børste kan olie og metalsplinter skylles ud af aftapningshullet i bunden. Forøvrigt er det på sin plads at gøre bagakselen ren på denne måde, også selv om du ikke har knækket en aksel. I tidens løb vil der samle sig en del afslidt metal i bagakselen. Når du engang får en finger ind i bagakselrøret kan du fiske en prøve af bundfaldet ud. Når du gnider den ud på fingrene kan du tydeligt se om der er metalspånere i. Det ligner næsten en metal-lak. Det er jo ikke just det bedste smøremiddel og når bagtøjet på en lang tur bliver varmet godt op er det helt givet, at det vil slide slæmt på både lejer og tandhjul.

Venlig hilsen - og god arbejdslyst
A-120 Anton Kamp

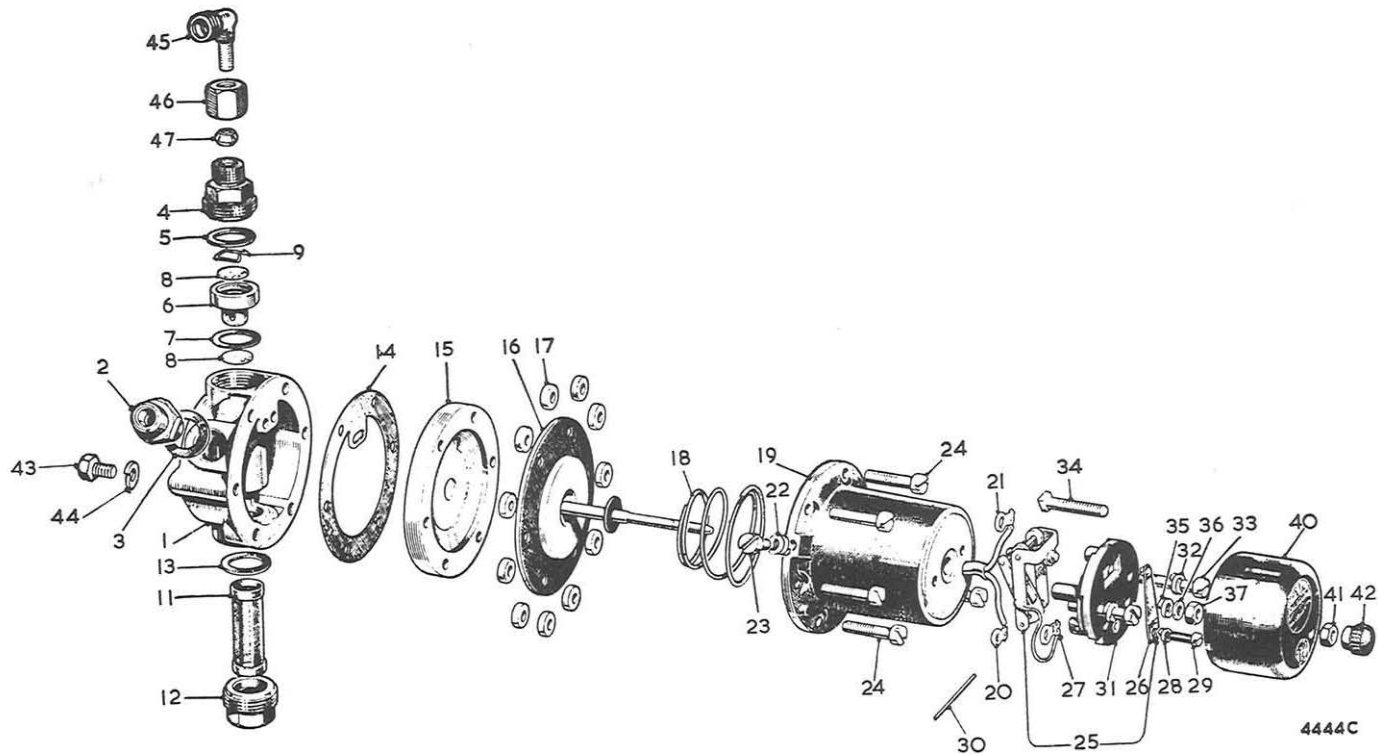

4444C

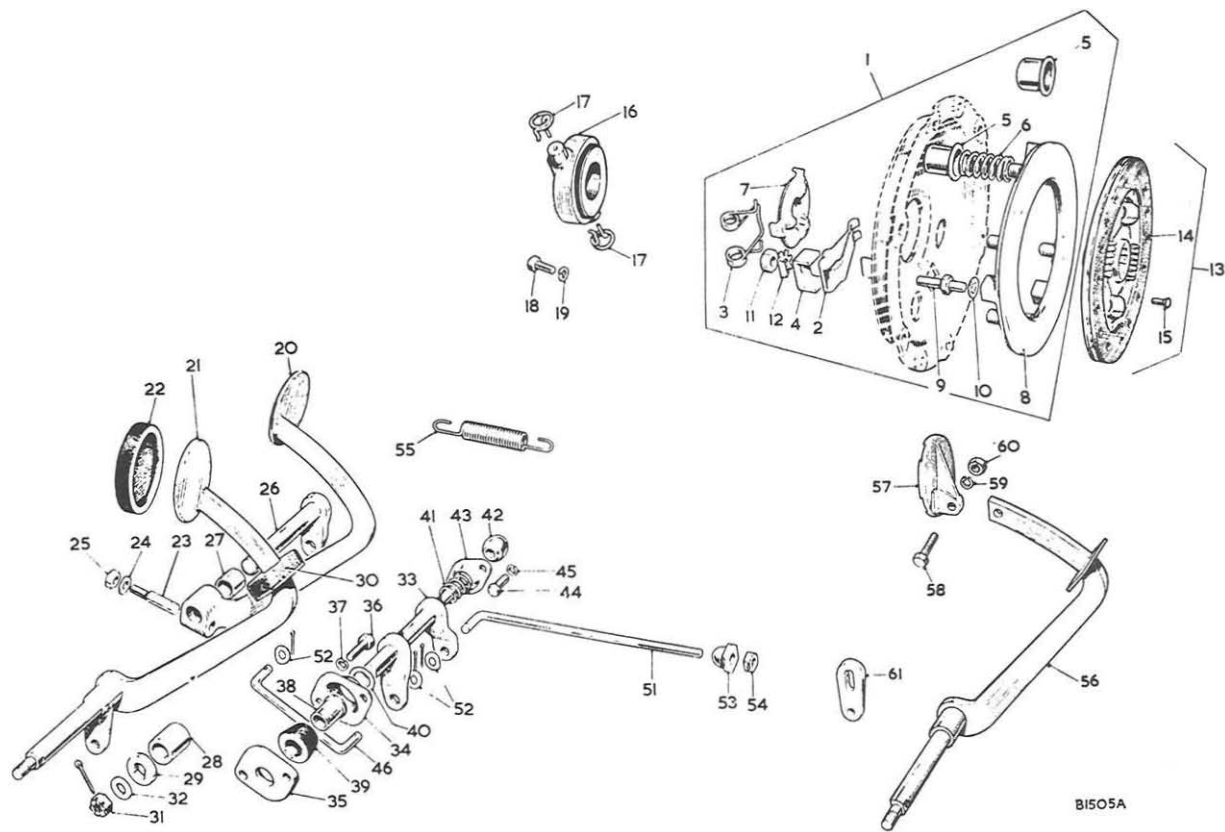

B1505A

Annoncesiderne

Sælges

Morris Minor 1000, årg. 1957. Sort med rødt indtræk. Store bremsér foran, 1100 motor.
Skal synes, kun lidt rust - kører daglig. Pris 6000,-

Henv.: A-914 Ole Schneekloth
Bagvej 19
4300 Holbæk
Tlf. 03 - 46 14 31

Billig Morris 1000 super, årg. 1967, 2 ejere. 118.000 km. 100% original, fremtræder som ny, tectylbehandlet, monteret med inderskærme. Sælges til seriøs køber for 28.000 kr.

Henv.: A-977 Rene Hannibaldsen
Havndrupvej 12
5863 Ferritslev
Tlf. 09 - 98 10 55

Morris Minor årg. 1969, original, velholdt, kørt 120.000, køreklar på gamle sorte plader. Kan nysynes ved ejerskitte for få midler ved justering af styrtøj og bremsér. Kører godt.

Henv.: A-948 Keld Søndergaard
Lundbyesgade 26, 4
8000 Århus C.
Tlf. 06 - 18 36 73

1 sæt metalforskærme. Pris ca. 700,-
1 sæt glasfiberforskærme. Pris ca. 400,-
1 venstre metalbagskærm. Pris ca. 200,-
1 stk. bagklap til stållad (pick-up). Pris ca. 600,-
2 stk. bagdøre til Van. Pris ca. 1500,-

Henv.: A-472 Kim Kleis
Dejbjergvej 1
6940 Lem
Tlf. 07 - 34 14 58

Nye og brugte dele.
Er der noget specielt du mangler kan jeg måske skaffe det fra England. Jeg venter til et par dage efter at Norminor er kommet, med at sende næste bestilling til England, så ring hvis du har et problem.

Henv.: A-120 Anton Kamp Nielsen
Østergade 17, Asferg
8990 Fårup
Tlf. 06 - 44 32 95

Morris Minor årg 69 indregistreret med sorte plader og synsfrit træk. Kørt 77.000 km (speedometergaranti)
Biler er uden rust og kører fantastisk godt. Vinder af original-klassen i 1983. (se Norminor nr. 25) Sælges kun p.gr.a. at vores kørselsbehov er blevet så stort, at det i længden ville være synd ved denne bil. Pris: 20.000 kr.

Henv.: A-457 Karsten Seeberg Hansen
Falkevej 11
8600 Silkeborg

Tværvange til Morris Minor. Omgående leveringsdygtig.

Henv.: Ganges Bro Autoværksted
K. Ottesen
4700 Næstved
tlf. 03-728488

<u>Ombytningsdele til Morris Minor:</u>		<u>Nye dele:</u>	
Døre	500,-	Lygtehus, komplet	100,-
Bagklap	400,-	Lygtehus, komplet, plast	100,-
Bagdør til Van	300,-	Dørpanel, skrå	175,-
Frontplade, indv.	200,-	U. panel	120,-
Frontplade, udv.	200,-	Bundpanel, for	150,-
Dynamo	150,-	Bundpanel, bag	200,-
Starter	150,-	Bagfjederophæng	150,-
Benzinpumpe	150,-	Paraboler (sealed beam)	650,- pr. sæt
Viskermotor	150,-	Paraboler, Hella H 4,	300,- pr. sæt
Topstykke	350,-	Oliefilter	40,-
Køler med nyt element	650,-	Luftfilter	50,-
		Vandpumpe	300,-
		Br. topstykke m/st vent.	400,-

Alt i sæder, blik, glas, indtræk o.s.v. Også til MG, Triumph, Rover, o. lign. Alt er nyt eller 100% som nyt.

Desuden udføres 1. klasses pladearbejde. F.eks. rust, spoiler, luftindtag, trucker-kofanger o.s.v. til fordelagtige priser.

Rabat på alle engelske biler og MC.

Henv.: Albion Centret
A-763 Carsten Alslöv
Hjerndrupvej 20
6070 Christiansfeld
Tlf. 04 - 56 16 02

Nye skærme, nye lygtehuse, nye frontplader og nye rep-plader (flere forskellige) samt UNIPART reservedele til alle biler.

PS. vi giver 10% til alle medlemmer og sender over hele NORDEN.

Henv.: AI - UNIPART CENTER
Trekanten
340 16 Ryssby S.
Sverige
tlf: 0372/63042

Købes

Bagskærm i glasfiber, højre side.

Henv.: A-892 Flemming Kristensen
Vermlandsgade 81, 4. th.
2300 København S
Tlf. 01 - 95 74 05

Norminor nr. 1 - 21, begge nr. incl.

Henv.: A-710 Jan Christoffersen
Vesterbro 17
4727 Præstø

Udvendig solskærm og 4 kofangerhorn

Henv.: A-960 Simon Gjørnsig
Carl Blochsvej 53
5230 Odense M
Tlf. 09 - 14 61 73

Morris Minor Tourer, 1950.
Høj pris for den rette bil

Henv.: Junius M. Clark
Box 353
Havre de Grace
Maryland 21078
USA

Hjælp! - da den garage jeg har brugt til rep. er blevet revet ned vil jeg gerne spørge om der er nogen, som vil hjælpe mig med at skifte tværvangen på min Morris 1000. Jeg har ikke selv prøvet det før; du vil selvfølgelig blive betalt for din hjælp.
Det haster ikke - evt. i sommeren.

Henv.: A-306 Bjørn Bo Hansen
Gudenåvej 35
2720 Vanløse
Tlf. 01 - 10 88 49

Tilbud: Der gives 15% på følgende:

Tændrør
Platiner
Autoradio + tilbehør (højttalere - antenne)
Alle VDO instrumenter
Tune up, som opfatter bl.a. justering af tænding og
kaburator, kontrol af Hk og speedometer. Pris 225 kr. +
moms. (mod forevisning af gyldigt medlemsbevis)

Henv.: Viborg Auto-Elektro
Absalonsvej 3
8800 Viborg

Rabat: Vi giver 10% rabat på Pava-olie, ved forevisning af gyldigt medlemsbevis.

Henv.: Pava-Centret, Odense, Peder Skramsvej 8, tlf. 09-157018 eller Rolighedsvej 15, Vest. Hæsinge, tlf. 09-631241

Klubben sælger:

NORMINOR: 10,- Dkr pr. stk. (nr. 22 og fremefter)

T-SHIRTS: 70,- Dkr pr. stk. (str. 38, 40, 42 og 44)

GRILL EMBLEM: 95,- Dkr pr. stk.

KLÆBEMÆRKE: 10,- Dkr pr. stk. - 3 stk. 25,- Dkr

JAKKEMÆRKE: 20,- Dkr pr. stk.

STRYGEMÆRKE: 10,- Dkr pr. stk. - 2 stk. 15,- Dkr

TE-KRUS med tryk på begge sider: 35,- Dkr. pr stk. + porto
200,- Dkr. for 6 stk. + porto

GLAS (høje) med tryk: 35,- Dkr. pr stk. + porto
200,- Dkr. for 6 stk. + porto

Nye medlemmer

- A- 997 Brian Larsen
Hedevej 4, 4160 Herlufmagle, Danmark.
- A- 998 Thomas Wodstrup
Ringstedvej 29, 4180 Sorø, Danmark.
- A- 999 Tommy B. Jensen
Over Fussingvej 32, 8900 Randers, Danmark.
- H-1000 Morten Mikkelsen
Kornager 72, 7120 Vejle Ø, Danmark
- A-1001 Kim Lorentzen
H. Trollesgade 33, 1., 8200 Århus N, Danmark
- A-1002 Mogens Braae
Årupvej 55, 9670 Løgstør, Danmark.
- A-1003 Berit Lund
Sct. Kjeldsgade 27, 3.tv., 2100 København, Danmark.
- A-1004 Marianne Værndal
Prins Valdemars Vej 25, 5000 Odense C, Danmark.
- A-1005 Johannes Christensen
Næsbankens Tværvej 6, 4873 Væggeløse, Danmark.
- A-1006 Rita Sørensen
Skakvejen 1, Sanderholm pr. 9240 Nibe, Danmark.
- A-1007 Kim Nielsen
Bygmarksvej 17, 6500 Vojens, Danmark.
- A-1008 Thorvald Lynggård
Nordvestvej 3, 9000 Ålborg, Danmark.
- B-1009 Finn Søgård Hansen
Roustvej 13, 6800 Varde, Danmark.
- A-1010 Asbjørn Johannesen
Henrik Wergelandsv. 24, 9000 Tromsø, Norge.
- A-1011 Frank Mathiesen
Lyøvej 22, 6430 Nordborg, Danmark.
- A-1012 Kaj Johansen
Krengerupvej 98, 5560 Årup, Danmark.
- A-1013 Erik Voetmann
Røntoftevej 20, 2860 Søborg, Danmark.
- A-1014 Torben von Bülow
Skovbakkevej 20, 2920 Charlottenlund, Danmark.

Nye adresser

- A-657 Peter F. Nielsen
Stenvad Hede 47, 9760 Vrå, Danmark.
- A-741 Kalle Asp
Carit Ethlarsgade 8, 2.th., 9000 Ålborg, Danmark.

A-807 Helge Børven
Sivhaven 3, st.th., 8900 Randers, Danmark.

A-959 Povl Erik Thystrup
Grønlandsvej 241, 7100 Vejle, Danmark.

NB! NB! NB! NB!

TILFØJELSE TIL NORMINOR's MEDLEMSLISTE

Af ukendte årsager er et af NMMK's medlemmer
ikke kommet med i den nye medlemsliste.

Vi beklager dette meget!

Navnet er: A-943 Tore Helgesen
Grønli 25
3060 Svellvik

NORGE

Hvis der er andre som har observeret fejl i
medlemmlisten, bedes I henvende Jer til klubben.



På Danmarks Tekniske Museums trafikafdeling på Ole Rømers vej 15 i Helsingør kan man for tiden se en Morris Minor Serie MM. Det er A-089 Oluf Søgaard der har lånt sin fine årgang 1948 til museet. Den står ved siden af den Minor som har stået på museet siden den, som helt ny, blev skænket af DOMI i Danmark i 1971. Det er forøvrigt den sidste som overhovedet blev importeret og den har ikke kørt 100 km - endnu!

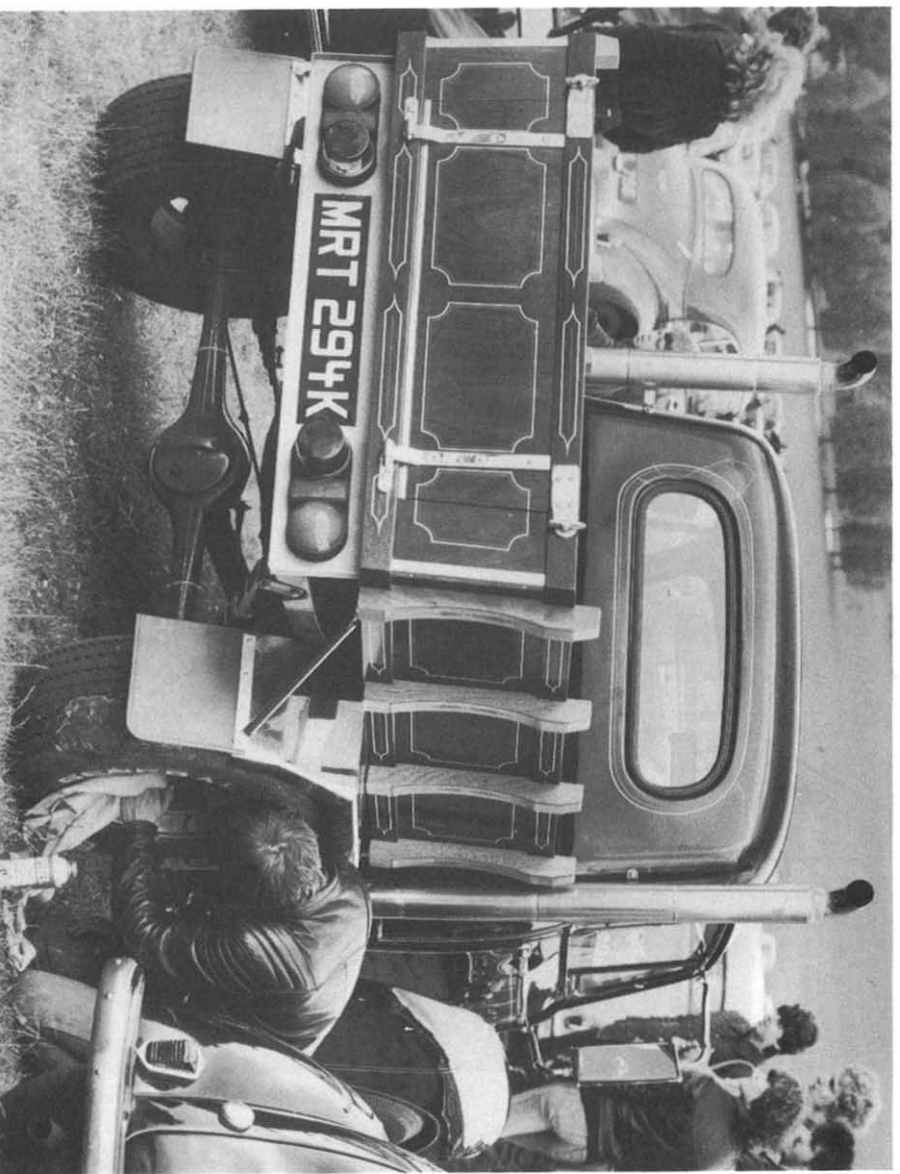

Custom Pick-up. Fotografert ved MMOC's National Rally.