

NORMINOR

Nr. 44 - Oktober 1986

MEDLEMSBLAD FOR NORDISK MORRIS MINOR KLUBB



5 flotte Minorer på strandtur ved Løkken

Generalforsamling se side 4 og 6

Formand

A-021 John Jensen
Box 8
DK-7300 Jelling

Næstformand

A-442 John Rasmussen
Th. Jensen vej 11
Ø. Snede
DK-8723 Løsning

Sekretær

A-438 Kaj Larsen
Peterholms Allé 97
DK-7100 Vejle

Kasserer

A-174 Finn Mikkelsen
Kornager 72
Bredballe pr.
DK-7120 Vejle Ø

Redaktør

A-232 Morten Westermann
Tværgade 42
DK-5750 Ringe

Teknisk Redaktør

A-104 Finn Nielsen
Tybrindvænget 14
DK-5230 Odense M

Distributør

A-231 John Madsen
Fjellebrovænget 9
DK-5230 Odense M

Revisor

A-082 Jens Mondrup
Svendsgade 135
DK-7100 Vejle

NMMK

Stiftet i Oslo 18. september 1978

Adresse

Box 8
DK-7300 Jelling

Postgiro

3 36 47 12

Kontingent pr. kalenderår

A-medlem (medlemmer med bil)	100 Dkr
B-medlem (medlemmer uden bil)	80 Dkr
H-medlem (husstandsmedlem)	40 Dkr

NORMINOR

NMMK's medlemsblad

Box 8 - 7300 Jelling - Danmark

Medarbejdere

styrets medlemmer

Sidste frist for indlevering af stof
til næste nummer:

1. december 1986

Stof til bladet kan sendes direkte
til redaktøren.

Stedsgrupper

Navne og adresser på NMMK's kontaktpersoner

Oslo	A-005 Olav Bjørge - Box 37 - Hovseter N-0705 Oslo 7 - Tlf. (02) 75 38 71
Møregruppen	A-057 Lidvard Lundanes - Eikenos - N-6020 Vegsund - Tlf. (071) 30192
Jönköping og omegn	A-649 S. E. Jørgensen - Storgatan 14 C S-570 22 Farserum
Småland	A-290 Flemming Morgan Pitchfork - Trekanten S-340 16 Ryssby - Tlf. 0372 - 630 42
Nordjylland	A-164 Jørgen Ebdrup - Vestavej 14 - DK-9200 Ålborg SV - Tlf. (08) 18 23 29
Randers	A-120 Anton Kamp Nielsen - Østergade 17 - Asferg - DK-8990 Fårup - Tlf. (06) 44 32 95
Midtjylland	A-522 Lone Skov - Bruunshåbvej 18 - DK-8800 Viborg - Tlf. (06) 63 92 12
Grindsted og omegn	A-230 Anton Sørensen - Egebjerg Landevej 26 Krogager pr. - DK-7200 Grindsted - Tlf. (05) 3392 37
Østjylland	A-082 Jens Mondrup - Svendsgade 135 - DK-7100 Vejle - Tlf. (05) 72 07 27
Sønderjylland	A-493 John Pedersen - Grænsevej 3, Sæd pr. DK-6270 Tønder
Sydfyn og øerne	A-263 Claus Kristensen - Præstegårdsgyden 31 - Horne - DK-5600 Fåborg - Tlf. (09) 60 13 09
København og omegn	A-835 Kurt Dahlerup - Blovstrød Allé 19 DK-3450 Allerød - Tlf. (02) 27 53 06
Sydsjælland	H-386 Ketty Rasmussen - Sorøvej 484-486 Rislev pr. - DK-4700 Næstved - Tlf. (03) 73 65 49
Jämtland	A-1074 Kåre Torfjäll - Apotekervägen 22 b - S-83 152 Østersund - Tlf. 063/12 24 73
Als	A-697 Poul Iversen - Mosevænget 5 DK-6440 Augustenborg - Tlf. 04 - 47 21 81

Ny

Fra bestyrelsen

VALG AF NY BESTYRELSE I NMMK

Da det siddende styre ønsker at træde af pr. 31/12-86, udskrives der hermed valg til NMMK's bestyrelse.

Efter vores opfordring i sidste nummer af Norminor meldte en gruppe personer fra Midtjylland sig, og de har derefter givet tilsagn om at de ønsker at stille op til valg.

Det siddende styre anbefaler alle medlemmer til at stemme på disse personer, som er:

A-522	Lone Skov	Formand
A-368	Henning Kristensen	Næstformand
H-1032	Karin Storgaard	Sekretær
A-512	Ib Skov	Kasserer
A-715	Jens Rasmussen	Redaktør

I følge vores valgeregler skal valg af bestyrelse foregå skriftligt idet dette medfører at alle har mulighed for at stemme, selv om de ikke kan møde på generalforsamlingen. Og det er ikke muligt at afgive stemmer på generalforsamlingen!

Med dette nummer af Norminor følger en stemmeseddel til valget af ny bestyrelse. For at være med i afstemningen skal du udfylde og sende den til NMMK BOX 8 7300 JELLING, senest d. 8. november 1986.

Samtidig med valget af ny bestyrelse, står det dog også fast at kontingentet til NMMK bliver hævet. Vi har i over 4 år haft et kontingent på Dkr: 100,- for A-medlemsskab. Udgifterne stiger for alle andre og da også for NMMK, bl.a. trykningen af klubbladet.

Vi har derfor besluttet at pr. 1. januar 1987 vil kontingenterne stige til:

A-medlem	130 Dkr
B-medlem	100 Dkr
H-medlem	50 Dkr

Sommertræf 1987

Allerede nu skal vi til at planlægge sommertræffet for 1987. Og i 1987 går turen til Sverige.

På sommertræffet 1986 henvendte Jämtlands-gruppen sig til John Jensen og tilbød at holde sommertræffet. Vi er glade for dette tilbud og håber det stadig står ved magt.

Derfor vil vi gerne høre fra jer. Og også fra eventuelt andre interesserede i Sverige, som har lyst til at bistå med ideer, råd og vejledning.

Så hvis I vil sætte jeres præg på Sommertræf 1987, bedes I henvende jer til: NMMK BOX 8 7300 Jelling Danmark, inden den 1. december 1986.

Arrangementskalender

<u>DATO</u>	<u>ARRANGEMENT</u>	<u>ARRANGØR</u>
Onsd. d. 5. nov.	Klubmøde på Aggerskov Kro.	Sønderjylland
Lørd. d. 15. nov.	Orienteringsløb og <u>Generalforsamling</u> i NMMK på Signes Minde Kro. Start kl. 8.30 hos Bøgelund-Madsen i Kjellerup.	Midtjylland NMMK
Sønd. d. 23. nov.	Klubmøde kl. 14.00 på Signes Minde Kro.	Midtjylland
14. - 15. feb. 1987	Primus-Træf på Dokka. tilmelding inden 12. januar 1987.	Oslo

Oslo

Afholder møde l. onsdag i måneden.
Mødested mai - okt.: Rodeløkken Kafé, Bygdøy
- nov - apr.: Kjemisk Inst., Blindern
Ring en person i styret på forhånd, i tilfælde der er forandringer, eller specielt program.

Sydfyn

Afholder klubmøde hver den sidste tirsdag i måneden på Stenstrup Kro. Kl. 19.30.

Generalforsamling 1986

Som nævnt i sidste nr. af Norminor er det i år Midtjyllandsgruppen som står for Generalforsamlingen.

Som du kan se på side 4, skal der i år bl.a. vælges en ny bestyrelse, og derfor vil vi opfordre alle til at møde op til en hyggelig dag i det Midtjydske. Traditionen tro starter vi med et lille orienteringsløb på ca. 50 km, med en masse spændende poster undervejs.

Dagens program er flg.:

- kl. 8.30 Morgenbord - hos Subaruforhandler
Bøgelund-Madsen, Søndergade i
Kjellerup.
- kl. 9.00 Start på Orienteringsløbet fra
Bøgelund-Madsen.

Målet for orienteringsløbet er
Signes Minde Kro, hvor der...
- kl. 11.30 ..er Ta' selv bord.
(pris pr. pers. 70,- kr.
børn u. 10 år 35,- kr.
excl. drikkevarer.)
- kl. 13.30 Generalforsamling.

Sidste frist for tilmelding er d. 8. november 1986 til:

Lone Skov
Bruunshåbvej 18
8800 Viborg

på vedlagte tilmeldingsseddel.

Du bedes venligst overholde tilmeldingsfristen af hensyn til planlægningen - og tilmelding er også nødvendig selv om du "kun" skal deltage i Generalforsamlingen. (du skal jo have en stol at sidde på!)

Vedtægter

Kap. 1: Navn og formål.

§ 1-1 Klubben er en sammenslutning af personer med interesse for biltypen Morris Minor.

Klubbens navn er Nordisk Morris Minor Klubb.

§ 1-2 Klubben har til formål at bevare, samle oplysninger og udbrede interessen for biltypen Morris Minor, produceret ved Nuffield fabrikken i perioden 1948 - 1972.

Formålet søges varetaget gennem blandt andet:

- a) Teknisk og historisk information.
- b) Formidling af annoncer og kontakter.
- c) Arrangere løb og træf.
- d) Varetage interessen overfor myndigheder og andre.

§ 1-3 Sammenslutningen er af idéel og upolitisk karakter.

Kap. 2: Medlemsskab.

§ 2-1 Ret til at blive medlem har alle som støtter klubbens formål.

§ 2-2 Styret godkender nye medlemmer.

Af praktiske hensyn skilles mellem A-medl. (har Minor) og B-medl. (har ikke Minor) samt H-medl. (husstands-medlem, A og B).

§ 2-3 Alle medlemmer er valgbare til klubbens tillidshverv. Styremedl. skal være 20 år. Stemme- og valgret har alle der har betalt kontingent til klubben i min. 3 måneder.

§ 2-4 Kontingentet fastsættes af styret og betales ved indmeldelsen. Kontingentet betales forud og gælder for et kalenderår. Kontingentet for det kommende år skal være betalt inden d. 14/12. Medlemmer der ikke overholder denne frist vil få tilsendt en rykkerskrivelse, pålagt rykkergebyr kr. 10,00. Såfremt rykker girokortet ikke er indbetalt senest den påførte dato, slettes medlemmet automatisk fra medlemslisten.

§ 2-5 Medlemmer der ved adfærd eller disposition skader klubben, kan suspenderes evt. ekskluderes af styret. Eksklusion kan ankes for generalforsamlingen.

§ 2-6 Udmeldelse af klubben skal ske skriftligt.

Kap. 3: Organisation.

§ 3-1 Styret har 5 medlemmer. Formand, næstformand, sekretær, kasserer og redaktør. Foruden disse en distributør.

§ 3-2 Formanden har den daglige ledelse af klubben. Styret leder og tager beslutninger i henhold til vedtægterne.

§ 3-3 Ordinær generalforsamling holdes hvert år inden udgangen af november måned.
Medlemmer indkaldes skriftligt min. 1 måned før.

§ 3-4 Generalforsamlingen behandler:
Årsberetning, midlertidigt regnskab, valg samt andre sager.

§ 3-5 Valg af styret sker i henhold til NMMKs valgregler på generalforsamlingen ved skriftlig forhånds afstemning. Stemmer kan kun gives til de godkendte lister som er vedlagt inkaldelsen til generalforsamlingen.
Revisor, arrangement- og valgkomité vælges af styret på årets første styre- og medlemsmøde.

Kap. 4: Vedtægtsændring.

§ 4-1 Ændringsforslag til vedtægterne kan kun fremlægges på lovlig udlyst generalforsamling. Forslag indsendes til styret inden 10. august, og vedlægges inkaldelsen til generalforsamlingen.

§ 4-2 Hvis ændringsforslaget skal kunne godkendes på generalforsamlingen, kræver dette 2/3 flertal blandt de fremmødte stemmeberettigede medlemmer. Hvis mindre end 10% af medlemmerne er til stede skal forslaget til urafstemning.

§ 4-3 Hvis et eller flere af de fremmødte medlemmer ønsker det skal forslaget ikke afgøres på mødet, men sendes til medlemmerne for urafstemning.

§ 4-4 Ved urafstemning skal forslaget/ene sendes til alle medlemmer, med 3 ugers svarfrist, og anses som forkastet, hvis det ikke opnår 2/3 af de afgivne stemmer. Generalforsamlingen udnævner en kontrolkomité som bistår styret med optælling af stemmesedlerne.

Kap. 5: Opløsning.

§ 5-1 Opløsning kan kun ske på ordinær generalforsamling med 2/3 flertal. Sammenslutning med andre foreninger anses ikke for opløsning. Ved opløsning skal klubbens medlemsliste og andre ejendele stilles til disposition for teknisk museum eller en veteranbil-organisation som bedst muligt vil varetage og føre traditionen videre.

Valgregler

1. Valg til NMMK's styre kan kun ske på lovlig udlyst generalforsamling.
2. Valg af styret sker i henhold til § 3-5. Dette vil sige, at listerne må være godkendt af det siddende styre. For at listen kan godkendes kræves, at den er NMMK's styre ihænde senest d. 30. sept. i valgåret. Listen skal være i to eksemplarer og indeholde i overensstemmelse med § 3-1 fem medlemmer samt en distributør. Listen skal være underskrevet af mindst tre forslagsstillere. Det ene eksemplar skal være signeret af samtlige kandidater, for at bekræfte, at de stiller til valg, for at føre NMMK videre i henhold til dets regler og vedtægter.
3. Når listerne er godkendt af det siddende styre, i henhold til vedtægter og valgregler, bliver de trykt og sendt ud samtidig med indkaldelse til generalforsamlingen.

4. Stemmesedlerne (postkort) skal være udformet, som fig. neden-
under viser. Medlemsnummeret udfyldes af styret, før kortet
sendes ud. Hjørnet klippes af efter valgkomitéens kontrol og
før stemmerne tælles af valgstyret på generalforsamlingen.
Valgkomitéen har tavshedspligt. Stemmesedler hvor der er kryd-
set af ved mere end en liste bliver forkastet.

TRYKSAG	porto
<p>Til NMMK valgkomité (navn og adr. til en af medl. i valgkomitéen)</p>	

Kortet skal være komitéen ihænde senest _____	
<input type="checkbox"/>	det siddende styres liste
<input type="checkbox"/>	xxxxxxxxxx-gruppens liste
<input type="checkbox"/>	yyyyyyyyyy-gruppens liste
<input type="checkbox"/>	_____
<input type="checkbox"/>	_____
Kun et kryds kan gives	
NR.	

5. Forhåndsafstemning bevirker at alle kan stemme på NMMK's styre selv om de ikke kan møde på generalforsamlingen. Det er ikke muligt at afgive stemmer på generalforsamlingen. Stemmesedlen skal være valgkomitéen ihænde senest den dato der er påført stemmesedlens bagside.
6. Det siddende styre skal altid stille til genvalg. (Dog er det tilladt med ompladseringer og 50% udskiftning af medlemmer.) Dette for at garantere at der altid findes kandidater til valget.
7. Tre medlemmer blandt de fremmødte vælges til valgstyret på generalforsamlingen. De har til opgave, at påse at valget går som vedtægterne foreskriver det. Valgstyret tæller stemmesedlerne.
8. Styreperiode er 1/1 - 31/12. Revisor, arrangement- og valgkomité vælges af det nye styre i januar måned.
9. NMMK styrets ejendele og overskud i kassen overdrages det nye styre ved årsskiftet. Fragtudgifter belastes NMMK. Det afgående styre er ansvarlig for et eventuelt underskud i kassen.

Primustræf 14. - 15. februar 1987



Alle gode ting er tre, men det fjerde følger også med, og det gjelder også Primustreffet.

Nok en gang inviterer Oslo-gruppa til treff på Dokka som ligger ca. 180 km. fra Oslo i nordlig retning. Vi håber fortsatt på kaldt vær (-30) og mye snø. Avreise blir fra Oslo sentrum tidlig lørdag morgen og tilbake søndag ettermiddag.

Det er en betingelse at deltagerne har utstyret i orden. En god sovepose, underlag og mye varmt ulltøy.

Primus er en selvfølge, gaz er tabu. Komplet utstysliste og program blir sendt interesserte. Ønsker du å bli med så gi beskjed til Oslo-gruppa snarest og innen 12. januar 1987.

Kontakt gjerne din sportsbutikk og hør hva du trenger for å overnatte i snøhule. Skiutstyr bør du også ha med, i alle fall mini-ski. Men som skrevet, er du interessert så send oss noen ord, så får du høre våre planer.

Husk at Minoren også trenger litt ekstra, snøkjetting og startsviv.

Kontakt oss snarest.

Dette arrangementet må planlegges, vi kan ikke godta flere på treffet enn påmeldte. Påmeldingen er bindende.

Hilsen 005 Olav

Sommertreff 11.-13. juli

Vi vil hermed få lov til å takke alle som kom til NMMK's sommertreff ved Ø. Hurup for en hyggelig week-end.

Dette var nok en gang tidens største Minortreff i NMMK-regi og det var vel verd å legge sine 14 dagers sommerferie til Danmark for å få oppleve denne treff.

Vi vil også få takke Anton Kamp Nielsen m/ familie for en hyggelig ettermiddag hos dere, og også Kaj og Birte, John og Lone, Ole og Signe, Roar og Hans for en hyggelig tid sammen på Løkken.

Til sist vil vi få lov til å ønske alle medlemmer vel møtt til neste års sommertreff.

339 Reidun og 005 Olav

Høsttreff Nesbyen 22.-24. august

Vi reiste i flokk og følge fredag d. 22 august fra Oslo mot Nesbyen ved 18.30 tiden. Vi var 001 ole og 500 Signe, 003 Kjeld, Roar, 045 john og 091 Unni, 788 Peter og Kari, 005 Olav og 339 Reidun, 098 Arne og 050 Jøran møtte oss i Hønefoss.

Turen oppover gikk greit og vi kunne kjøre inn på Sutøya Camping ved 22 tiden. Da hadde allerede 327 Bjarte og 057 Lidvard ankommet. Vi gjorde alle i stand våre "hi" og spiste litt før vi møttes i hytte vår for en hyggelig prat, for de som hadde anledning til det.

Lørdag morgen var det fint vær og vi gjorde alt i stand



til å feire Bilen 100 år. I løbet av natten hadde også 015 Olav kommet slik at vi var 5 Vans og 2 2-dørs. Vi stilte ut bilene våre slik at de var synlige fra veien og satte oss til å vente på veteranbilene fra Halligdal Veteranvognklubb som hadde lovt å komme innom. Da denne begivenheten var over reiste vi inn til Nesbyen og handlet grillmat og benyttet da samtidig anledningen til å stille ut bilene våre på torget i Nesbyen, Hvor det var et yrende folkeliv.



Om kvelden hadde vi fellesgrilling under åpen himmel, hvor vi hadde utlodning og fikk inn kr. 875,-. Vi takker våre sponsorer Aabel Sport A/S og Nørrøn Vareservice for gaverne til denne utlodningen. Vi avslutta kvelden med å samles i vår hytte hele gjengen, hvor vi hadde det meget hyggeligt. Søndag morgen var det litt grått, men det satte ingen demper på humøret, for nå skulle vi kjøre over fjellet til Rødberg.

På veien var vi innom Langedrag fjellgård og naturskole med dyrepark, hvor vi så på hester, griser, høns og 2 ulver. Dette var meget artig å få se. Vi drakk også kaffe der oppe før vi reiste videre til Rødberg og hjem til foreldrene til Signe, hvor vi ble godt mottatt og ikke kunne reise videre før vi hadde fått kaffe.

Turen hjem gikk via Kongsberg som sikkert noen av klubbens medlemmer husker igjen fra sommertreffene vi hadde deroppe.

Jeg vil med dette få takke alle dem som var med for en hyggelig week-end og håper på gjensyn med alle til neste år.

Sønderjylland

Lige et par ord om den årlige Rømøtur, der blev afholdt lørdag den 16. august 1986.

Det var dejligt, at se hvor stor opbakning der var til sådan en endagstur (14 biler ialt) som kom fra Sønderborg, Århus, Fåborg, Roskilde, Esbjerg, Ribe og Tønder. Så man kan nok sige, at der var et bredt udvalg af klubber mødt op. Da klokken var ca. 11 lørdag formiddag og efter at vi havde snakket sammen, kørte vi en tur på Rømø - med mange beundrende blikke som sædvanlig. Da klokken var ca. 12 holdt vi igen på butikstorvet, hvorefter folk kunne se sig omkring indtil kl. 13.30 hvor vi skulle være i Havneby så vi kunne komme ud og sejle med båden til Sild. Som sædvanlig var vejrguderne imod os og der var lidt bølgegang på overfarten. På turen over til Sild holdt vi en lille konkurrence om det lille vidunder - Minoren.

(på grund af flytterod er mine papirer om gættelegen uheldigvis blevet væk, så jeg har ikke navnene på de tre vindere. Jeg beklager.)

Klokken 16.30 var vi så tilbage på Rømø efter en veloverstået overfart, og vi kørte tilbage til Lakolk, hvor vi skulle mødes med dem der ikke havde deres pas med. (forglemmelse fra min side Her fik vi snakket lidt og jeg kan hermed fortælle til de medlemmer i Sønderjylland, der savner nogle aktiviteter, at det vil der snart blive lavet om på. Jeg snakkede med tre andre som også gerne så at der skete noget mere hernede og var villig til at hjælpe med noget fordi som sagt før, det er svært ene mand.

Gaverne til konkurrencen var fra:

1. Autogården, Tønder
2. Nørby og Søn, Løgumkloster
3. Tønder autotilbehør

Med 1000 hilsner
A-493 John Pedersen
Grønsevej 3 Sød
6270 Tønder

SØNDERJYLLAND

Onsdag den 5. november holder vi møde på Aggerskov Kro.

Alle der er interesserede i at der skal ske noget her i Sønderjylland bedes møde op.

Der er et par ting som ligger fast for næste år, men der skal ske mere, så jeg vil gerne se nogle folk d. 5. november.

Fællesafgang til generalforsamling.

Lørdag den 15. november afholder NMMK generalforsamling og så var det, at vi var et par stykker der tænkte, at det kunne være sjovt at følges ad derop. Vi har fundet et godt mødested:

På tanken på Haderslevvej i krydset, hvor man kører ned mod havnen og man kan komme mod Vamdrup og Haderslev og centrum. Se tegning.

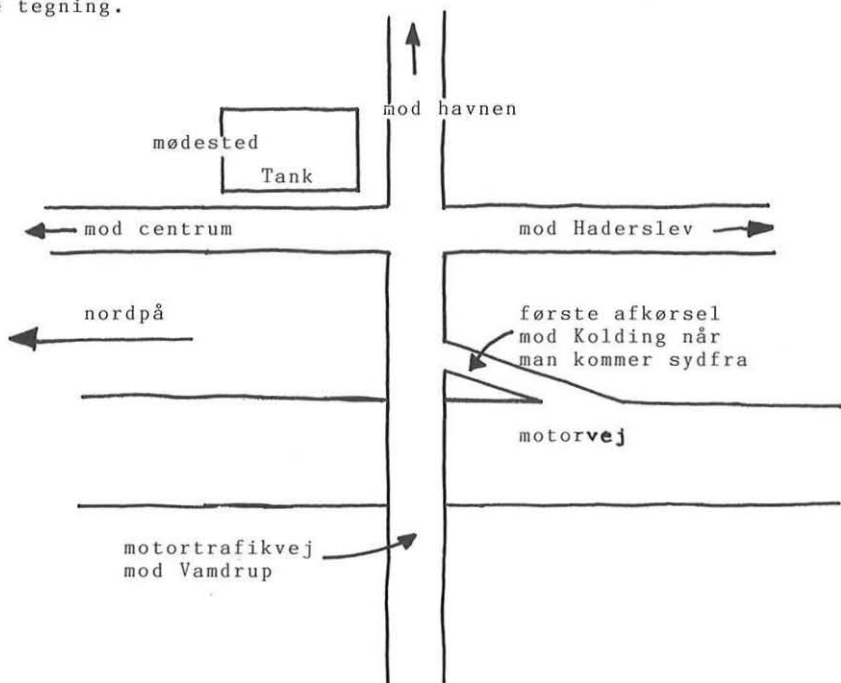

Hvad det betyder af forøget slid kan alle forestille sig. Den mest almindelige årsag til at filteret er virkningsløst er at det simpelthen skulle have været skiftet for længe siden!!! Filterelementet 1 skal skiftes for hver 10.000 km! Når elementet bliver lukket af skidt og møg sker der det at olien presses uden om filteret så den kan komme frem hvor den skal, men det er uren olie der kommer frem! Hvert fjerde filter jeg har skilt ad har været sat forkert sammen, så det har været virkningsløst. Den store skive 20 har i mange tilfælde manglet, med det resultat,

at elementet sidder løst og uden virkning i huset. Nogle har ikke fået fjederen 23 under skiverne med samme resultat. Skiven 20 har en tilbøjelighed til at klæbe til elementet 1, og hvis det er en ukyndig der skifter filter har vi fadæsen: skiven ryger i af-faldsspenden sammen med det gamle element. I huset 27 sidder der en skive af samme størrelse som nr. 20, som elementet 1 ligger an imod. På nogle ældre typer er denne skive også løs og kan derfor mangle.

Når du skifter filter starter du med at gøre huset rent udvendigt inden du skiller det ad. Når du har skruet det fra hinanden gør du det rent indvendigt, sætter det nye element i og samler det så fjeder og skiver sidder rigtigt.

Pakningen 19 sidder oppe i en rille og kan prikkes ud med en spids skruetrækker. Hvis den nye pakning ikke vil blive hængende kan du give den lidt fedt. Den nye pakning ser ud til at være for tynd, men det skal du ikke tage dig af. Når du er færdig starter du motoren og ser efter at filteret er tæt.

Det er let at skifte oliefilter. Du skal bare se dig for, tænke dig om og være omhyggelig med renligheden.

Et nyt filterelement koster kun ca. 25 kroner. Til andre biler er det meget almindeligt at et oliefilter koster omkring 100 kroner. God arbejdslyst!

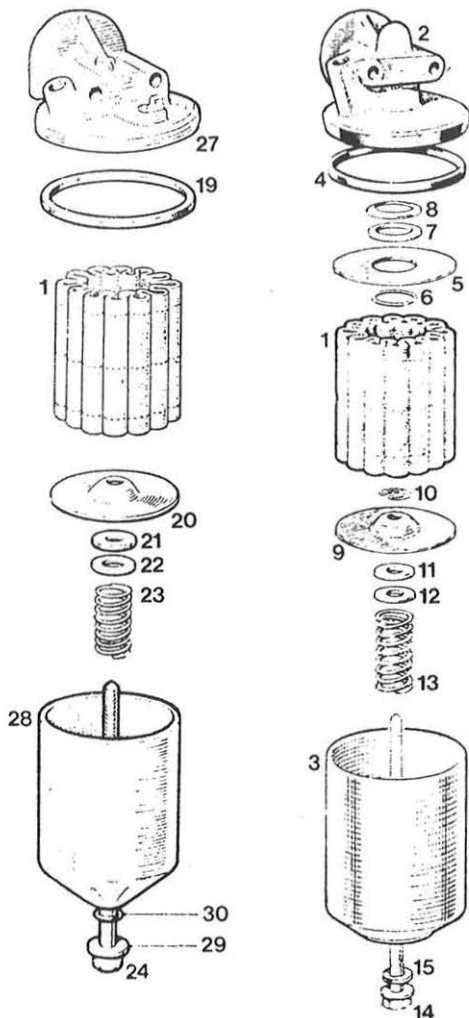

Denne type er den mest almindelige

og denne er den ældre type.

A-120 Anton Kamp Nielsen

Nordisk Morris Minor Lager



Reserve dele 06 - 44 32 95

Flere medlemmer har ringet til mig for at købe reservedele, uden at være klar over at det var et klubmedlem de ringede til. De har fået mit tlf.nr. eller denne lille annonce af een eller anden i autobranchen med en historie om at der kunne de få alt til Morris 1000. Derfor er jeg blevet klar over at ikke alle ved at jeg har et næsten komplet lager nu. Det er noget der har udviklet sig gennem flere år.

I begyndelsen var det kun brugte dele. Jeg fik da ofte en ud-tjent Morris foræret. Den blev omhyggeligt skilt ad og lagt i æsker med nummer efter et reservedelskatalog. Det havde jeg god hjælp af mange gange når jeg skulle bruge noget til min egen bil og efterhånden var der flere der fandt ud af at jeg havde mange dele. Det er jo altid de samme dele vi slider op, så der måtte suppleres med nye dele. Det har udviklet sig så det i dag mest er nye dele jeg sælger.

Da min omsætning steg måtte jeg momsregistreres selv om det kun er en hobby. Så skulle "firmaet" have et navn og det blev til "Nordisk Morris Minor Lager". Omsætningen steg lidt mere og jeg kunne købe mere fornuftigt ind, så mine priser blev lidt bedre. Det gav dog problemer, da jeg skulle købe alt for meget af de enkelte dele. Så fandt jeg på at sætte denne lille annonce i Motor-magasinet. Det er et blad der omdøles gratis til hele autobranchen. Det satte fart i tingene, så jeg i dag må tage lidt mere forretningsmæssigt på det hele. Det har også gjort at mine priser er blevet helt i orden, så jeg også kan tjene lidt på det. I de år der er gået er alt hvad jeg har fået i kassen blevet brugt til at købe nye dele for, så i dag er der virkelig noget at tage af. Jeg har dog ikke de store mængder af det hele, så det sker ind imellem at der er udsolgt, men det bliver sjældnere. De fleste dele køber jeg i England, men nogle få dele køber jeg direkte fra fabrikker i Danmark. I den seneste tid har jeg fået dele hjem fra England ca. hver 5. uge, så ventetiden på specielle dele er ikke lang.

Det var med noget blandede følelser jeg så hvor meget englænderne solgte på sommertræffet. Den omsætning kunne have hjulpet mig meget. Deres priser var ikke lavere end mine og de havde ikke så mange forskellige dele med som jeg har på lager. Det er helt klart at jo mere jeg sælger, des bedre priser kan jeg opnå ved mine indkøb, så det er absolut ikke uden betydning at jeg bliver bakket op af foreningens medlemmer. I det lange løb er vi alle bedst tjent med at der findes et velassorteret lager i Danmark. Det er uoverkommeligt og alt for dyrt for den enkelte at købe dele i England, og nogle firmaer i England er ikke så "hurtige" som vi kunne ønske. Så er det vist sagt pænt!

Fragt og omkostninger ved at importere dele fra England er store, men det hjælper når jeg køber store mængder af gangen, så der bliver noget at dele omkostningerne ud på. De større mængder gør også at jeg kan opnå en rabat, så jeg i mange tilfælde kan sælge delene billigt i forhold til hvad vi er vant til. Det er heller ikke uden betydning om man skal bruge flere dage på at rende rundt for at finde det man skal bruge, eller om man

bare kan tage telefonen og ringe til mig efter det. Jeg kender bilen ned til mindste skrue, så jeg har gode forudsætninger for at ekspedere de rigtige dele i den rigtige kvalitet. Jeg kunne dog ønske mig at mange flere ville anskaffe sig reservedelskataloget. Det er svært nogen gange, når jeg bliver bedt om at sende "den dims, du ved nok, der sidder på det stykke, der går hen til den stang, der sidder under bunden, og holder den dippetud, der virker forkert og er gået i stykker". I den seneste tid er jeg blevet opmærksom på yderligere en service jeg kan yde. Når jeg får bestilling på en del der skal skiftes ud, ved jeg hvad man kan komme til at mangle af smådele. Det er ofte de små ting der gør en reparation færdig, så det ikke bliver fusk.

Med hensyn til priserne har jeg valgt at lave en regulær kalkulation ensartet for alle dele. Alle er bedst tjent med kun at betale for det man får. Alle de smarte salg fremmende rabatter gør kun det hele mere uoverskueligt. Delen koster noget i indkøb, der er nogle omkostninger ved at få den hjem, der er nogle omkostninger ved lagerføring m.m. + en avance. Det giver en regulær pris. Den kunne selvfølgelig sættes noget højere, så der kunne gives "rabat til medlemmer", men det gør kun det hele mere besværligt.

Mange gange er det ikke prisen der er det afgørende. Bare det at delen findes er af betydning. For nogle år siden var det umuligt i en periode at købe noget så elementært som et reparations sæt til hovedcylindren. Det gav kold sved på panden og jeg fik mit lager af bremsedele komplet. Sådanne problemer opstår fra tid til anden. Efterhånden som der ikke sælges nok af de forskellige dele, tager grossisterne dem ikke på lager mere og der bliver besvær med at finde dem. Når det sker køber jeg delen til lager næsten uanset hvad den koster. Det seneste jeg har haft besvær med er lygtehus. Efterhånden var det mest huse af plastik der kunne købes. Det lyder jo meget godt, men det er ikke let at få en lygterand til at sidde ordentlig på et plastiklygtehus. Da jeg så fandt nogle metallygtehus, købte jeg dem selv om de var noget dyrere end tidligere. Et par uger senere finder jeg dem til en bedre pris igen. Sådan noget kan bevirke at jeg i en periode har en højere pris på en del. Det er ikke så behageligt, men efterhånden bekymrer det mig ikke så meget. Alt kan findes til en billigere pris, og jeg skal ikke konkurrere med nogen. Min opgave er at have så meget på lager som muligt, så må det med fortjenesten komme i anden række.

Alle klubmedlemmer får delene sendt uden efterkrav. Der er vedlagt et girokort som betales ved første lejlighed. Det er både billigere og lettere på denne måde. Der er selvfølgelig altid fuld returret hvis delene ikke svarer til forventningerne. Dette gælder også i de fleste tilfælde dele som er specielt fremskaffet. Mange gange kan jeg ikke oplyse den nøjagtige pris før delene er hjemme, så det må være mest rimeligt at det foregår sådan.

Det sikreste er selvfølgelig at du selv henter delene, men det er jo noget besværligt, hvis du bor på Sjælland eller i Finland.

Dette må være nok for denne gang.

Vel mødt i butikken!!

A-120 Anton Kamp Nielsen

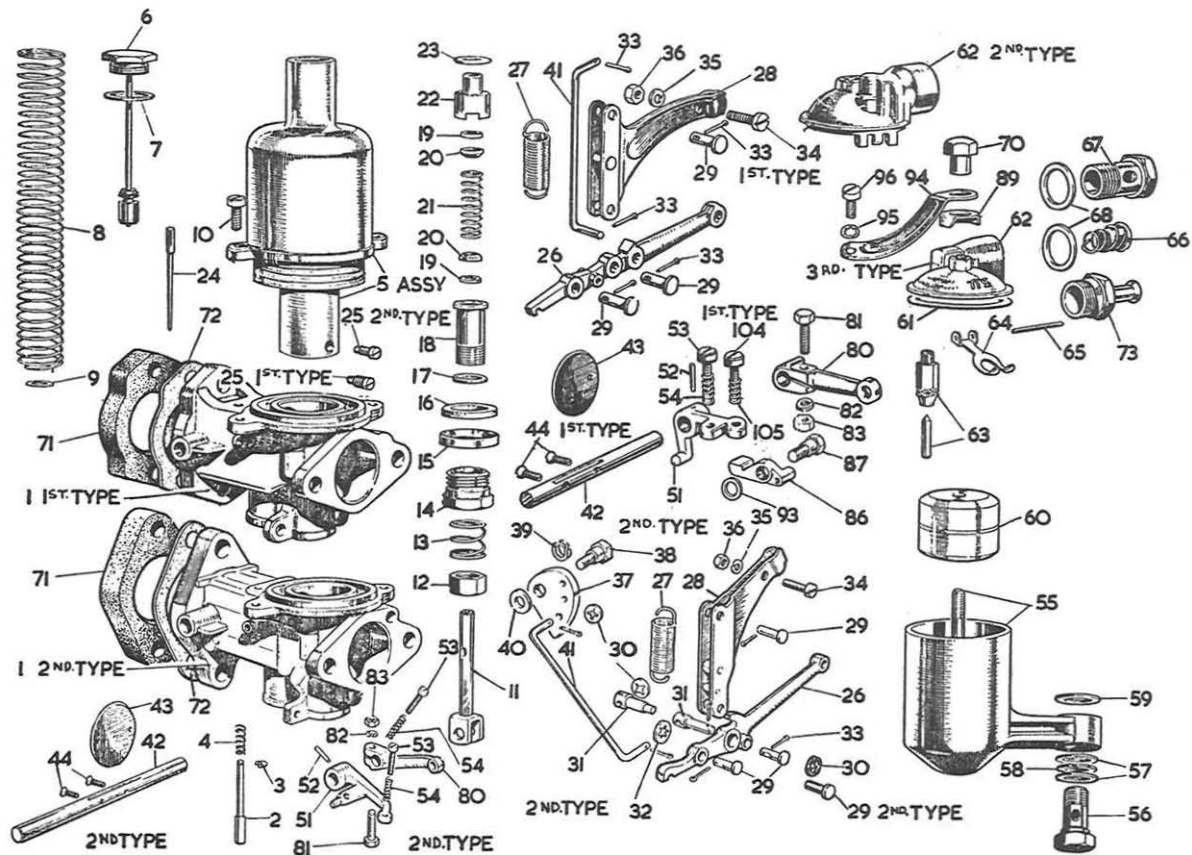

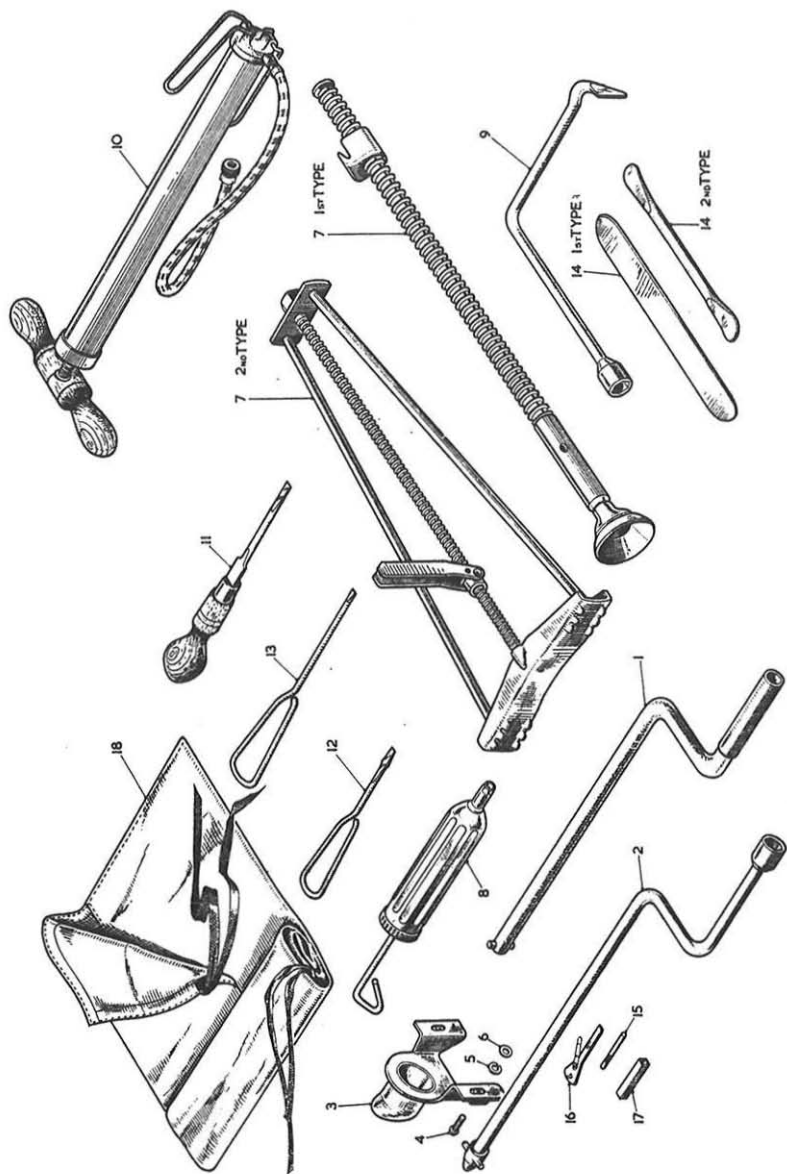

Skriftlig kommunikation

Uddrag af breve til forsikringselskaber:

Blind, sked ved et slag i øjet.

Min moder døde nær de 50, nærmest af spiritus.

Efter modtagelsen af Deres ærede skrivelse vedr. L.M. Sørensen, hvis indhold vi har bemærket:

Blodforgiftning i den ene arm begrundet på en rift på Frederiksberg hospital. Har konsulteret flere læger.

Død som spæ.

Jeg har aldrig haft nogen dødlig sygdom.

Barnet Hansigne Frederiksen er rask, faderen ukendt, da barnet er uægte. Husmand Peter Rasmussen er gift med moderen.

Drengens police som fulgte med er ægtefødt, altså af Camillas moderen.

Ved at undersøge sagen nærmere er Larsen gift.

Undertegnede erklærer herved efter at have set frk. Larsens ben, og er som følge heraf uarbejdsdygtig.

Kasseret på grund af, at det ene ben er skævt som følge af bræk.

Min fader døde pludseligt, men det var ikke noget alvorligt.

Hvorafter min moder døde ved jeg ikke, men af sidste sygdom kom hun sig fuldstændig.

Manden var ikke hjemme det besørgede konen. Hun har lovet at besøge alt når manden er ude. Således er det gået til, og jeg håber ikke det skal ske oftere. Selskabet bedes nu sige sin dom over dette fejltrin.

Min søn er åndsvag, og som sådan ansat i min forretning.

Mine eventuelle forældre og søskende kendes ikke.

Min mand er død, han har hængt sig det svin.

Kassationsgrund: For smal over brystene, klemt fingrene i enden. Kasseret for at miste den halve finger på højre hånd nr. 3.

Det venstre ben er ca. 2 cm. kortere end det andet, som jeg er født med.

I ægteskabet er der et barn, som nu er helt opløst.

Jeg mener, at ingen af sagens parter er skyld i uheldet, men hvis det ikke desto mindre er tilfældet, er det den anden.

Jeg kørte manden ned. Han indrømmede, at det var hans fejl, idet han tidligere var blevet kørt ned.

Uheldet skyldtes, at den anden nær havde undgået mig.

Skriftlig kommunikation

Jeg stødte sammen med en holdende bus, der kørte i modsat retning.

Jeg kørte ind i den anden vogn for at undgå sammenstød.

Vognen måtte dreje skarpere end nødvendigt på grund af en usynlig lastbil.

Jeg stødte sammen med et stillestående træ.

Hund på vejen slog bremserne i og skred.

Jeg fortalte den idiot, hvad han var, og kørte videre.

Rotter udsatte indtrækket for overlagt hærværk.

En fodgænger ramte mig og fortsatte ind under vognen.

Jeg tudede i hornet, men det virkede ikke, idet det var stjålet.

Jeg mente, sidevinduet var rullet ned, men det var det ikke, hvilket jeg først konstaterede, da jeg stak hovedet ud igennem det.

En ko slentrede ind i min vogn. Man forklarede mig bagefter, at koen var åndssvag.

Hvis føreren af den anden vogn var stoppet nogle få meter bag sig selv, ville uheldet aldrig være indtruffet.

Pludselig fik hun øje på mig og tabte hovedet, og vi mødtes.

En lastvogn bakkede gennem vindspejlet ind i ansigtet på min kone.

Jeg så en dame gå over gaden. Jeg tog fejl af hendes hensigter.

Da jeg skulle køre hjem, kom jeg til at køre ind i den forkerte gård og kolliderede med et træ, som jeg ikke har på min grund.

Jeg hørte et bilhorn og blev ramt bagfra - jeg forstod, at en dame søgte at overhale.

Tre damer stod og talte sammen, og da to trådte tilbage og en frem, var der ikke noget at gøre.

Jeg kørte på en lygtepæl, som jeg ikke opdagede, fordi den var skjult af nogle fodgængere.

Ulykken skyldtes, at vejen drejede.

Jeg spurgte den anden idiot, hvad han gik der for og fortsatte.

Engelske biler



Original Minor Van fra 1971 og ombygget Van fra 1964. Bilerne er fotograferet ved et MMOC-træf i England.



De præmierede biler ved MMOC's overseas rally i Frankrig i 1983.



Morris Minor årgang 1948, serie MM med chassissnummer 507. Den sjette som rullede af samlebåndet på Cowley-fabrikkerne. Bilen er fuldstændig restaureret og står i helt original stand.



En af de meget få Serie II Traveller, årgang 1955 som findes. Bilen her deltog ved MMOC's overseas rally i Frankrig i 1983.

Annoncesiderne

Sælges

Van med ruder. Årgang 1972. Sidst synet april 1986. Pæn.
Prisklasse: ca. 16.000,- Dkr.

Henv.: Ivan Klok
tlf: 06 - 88 82 88

Udstillingsvogn.
Danmarks pæneste originale Morris 1000 årgang 1969 med
lavt km.-tal.
Fuldstændig som da den forlod fabrikken.
Pris: 35.000 evt. byttes med urestaureret Cabriolet eller
lignende.

Henv.: A-176 John Hollander
tlf: 08 - 13 15 87

Morris Minor 1962 sælges. Restaureret totalt 1983/84.
Ombytningsmotor 10.000 km. Kmgar. 123.000. Old english
white original. Små lygter. Armlæn bag. Rullegardin,
samt alle andre engelske unoder. Sælges på grund af
jagt på cabriolet.

Henv.: Gunner Hansen
Ramsherred 6, Lambjergskov,
6400 Sønderborg
tlf: 04 - 44 59 60 efter kl. 16.

Morris 1000, Traveller årgang 1968, 2 ejere, kørt
20.000 med ny motor. Perfekt mekanisk stand.
Fint lyst træværk. Leveres synet og indregistreret i
København. 27.800 kr kontant eller efter aftale.

Henv.: Torben v. Bülow
Skovbakken 20
2920 Charlottenlund
tlf: priv. 01 - 64 11 90
arb 02 - 23 28 00 lokal 158

Morris Minor 1000 Super, årgang 1966 sælges. Har kørt ca.
130.000 km. Bordeauxrød med hvide stafferinger og helt
hvidt interiør, hvidt skindrat, hvidt soltag, tonet for-
rude, side-pipe og hvide Brazil-følge. Med bilen følger
også 4 originalfølge med helt nye dæk. Skal ikke synes.

Henv.: Ole Larsen
Nyvej 3
5750 Ringe
tlf: 09 - 62 32 33

Morris Minor årgang 1967.
Totalrenoveret, nylakeret og nysynet. Sælges for 17.000.

Henv.: Jesper Hansen
tlf: privat 09 - 13 49 84
arb. 09 - 96 16 94

Morris Minor 1000 Super Pick-Up årgang 1971 med trælåd.
Fin stand. Synet marts 86. Hvid nylakeret ingen rust og
med brede fælge m. gode dæk. Pris 26.000 kr.

Henv.: Kim Kallehave
Udbygårdsvej 8
8961 Allingåbro
tlf: 06 - 48 18 38

Morris Minor årgang 1963. Nysynet + synsfri sammen-
kobling + sorte TA-plader. Bilen er lavet for rust og
der er nye bremser, hovedcylinder, batteri og benzin-
pumpe. Farve: hvid. Kørt 115.000 km. Pris: 16.000,-

Fra Morris Minor Super årgang 1971 sælges motor og
gearkasse og bagtøj. Kørt 118.000 km. Pris kun 900,- kr.

2 stk motorhjælme a kr. 150,-
1 stk glasfiberforskærm (højre) 250,- kr.

Henv.: A-1091 Erik Pedersen
Rybbjergvej 76, Kirkeby
7870 Roslev
tlf: 07 - 57 16 00 bedst efter kl. 16.30

Morris Minor 1000 årgang 1968. Synet 1981, kørt 114.000
km sælges for højeste bud.

Henv.: Karsten Reher
tlf: dag 02 - 99 01 01
aften 01 - 56 38 50

Til Pick-Up og varevogn: 2 par næsten nye bagfjedre 400 kr.
1 sæt fejlfrie grå bagdøre 350,- kr.

Til personvogn:
Fejlfri bagklap (hvid/creme) 50,- kr. Benzintank uden
rust 200,- kr. Venstre fordør (blå) 50,- kr.

Til Traveller:
1 sæt meget fine imprægnerede dørrammer 1000,- kr.
Benzintank uden rust 200,- kr.

Til alle:
Spindler og andre dele til fortøj. Et godt bagtøj.
En front. Dørpaneler n.v. En køler. Diverse emblemer og
dørister.

Henv.: Torben v. Bülow
Skovbakke 20
2920 Charlottenlund
tlf: 01 - 64 11 90

Højre bageste skærm til Traveller (metal - ny)
2 stk venstre foreste hjulkasser (nye)
2 meget fine døre til 2-dørs
Gode dæk på følge
2 bageste skærme til Traveller (glasfiber)
Reparation af elektriske su benzinpumper

Henv.: A-176 John Hollander
tlf: 08 - 13 15 87

Minor 1000 Super årgang 1967 som reservedele.
Mange gode dele, bl.a. glasfiberskærme, komplet motor,
ledningsnet mm.

Henv.: A-735 Erik Vandel Jensen
Stolbrogade 37, Stolbro
6430 Nordborg

1 stk. fabriksny 13" læderrat, komplet med nav.
385 kr incl. moms

Henv.: Georg Mikkelsen
Sofievej 14
7700 Thisted
tlf: 07 - 92 01 82

Reservedele til Morris 1000 Traveller sælges:

1 v. metalbagskærm, 2 forskærme m. lygter, 1 rat,
1 v. bagdør, 4 støddæmpere, for- og bagkofangere,
3 følge m. dæk, gummilister til døre (nogle næsten nye),
vinduesviskere (nye), 2 batterier, benzinmotor (næsten
ny), tændspole, speedometer, sideblink, positionslygter,
2 sæt baglygter, 2 varmeapparater, løse måtter + fast
indvendig bundbeklædning, rødt indtræk til sider og
døre (nyt), 2 rulleseleler (brugt få mdr), diverse smådele
som pærer, clips, skruer, hvid maling, monteringsdele og
meget andet. 1 motor (1967) og gearkasse (også 1967).

Henv.: Bodil Svennevig
Nordrupvej 76
4100 Ringsted
tlf: 03 - 64 03 63

2 forskærme til Morris 1000, glasfiber, med lygtekrans
og paraboler, aldrig brugt. 1000,- kr.

Henv.: Finn Hjort Lorenzen
Jægervang 5
3460 Birkerød
tlf: 02 - 82 04 53 (aften)

Tværvange til Morris Minor. Omgående leveringsdygtig.

Henv.: Ganges Bro Autoværksted
K. Ottesen
4700 Næstved
tlf. 03-728488

Tilbud fra Jari Auto, Sct Mathias Marked, 8800 Viborg,
Tlf. 06 - 61 28 29

Minor 1000 udstødning, komplet incl. moms, 199,- kr.
Hvide Brazil følge til Minor 1000
5 x 13, 4 stk, Klub Jari pris, 1600,- kr.
5½ x 13, 4 stk, Klub Jari pris, 1650,- kr.
Rullegardiner til bag, sæt m. 2 stk. Pr. sæt, 98,50 kr.
Rep. håndbog til Minor 1000, med alle specifikationer og
tegninger, fra møtrik til et helt karosseri,
Klub Jari pris, 185,- kr.
Alle priser er incl. moms
Indhent tilbud på alt andet udstyr.

Klubben sælger:

NORMINOR: 10,- Dkr pr. stk. (nr. 22 og fremefter)
T-SHIRTS: 70,- Dkr.pr. stk. (str. 38, 40, 42,og 44)
GRILL EMBLEM: 95,- Dkr pr. stk.
KLÆBEMÆRKE: 10,- Dkr pr. stk. - 3 stk. 25,-Dkr
JAKKEMÆRKE: 20,- Dkr pr. stk.
STRYGEMÆRKE: 10,- Dkr pr. stk. - 2 stk. 15,- Dkr
TE-KRUS med tryk på begge sider: 35,- Dkr. pr stk. + porto
200,- Dkr. for 6 stk. + porto
GLAS (høje) med tryk: 35,- Dkr. pr stk. + porto
200,- Dkr. for 6 stk. + porto

Købes

Rabat: Vi giver 10% rabat på Pava-olie, ved forevisning af gyldigt medlemsbevis.
Henv.: Pava-Centret, Odense, Peder Skramsvej 8, tlf. 09-157018 eller Rolighedsvej 15, Vest. Hæsinge, tlf. 09-631241

Tilbud: Der gives 15% på følgende:
Tændrør
Platiner
Autoradio + tilbehør (højttalere + antenne)
Alle VDO instrumenter
Tune up, som opfatter bl.a. justering af tænding og kaburator, kontrol af Hk og speedometer. Pris 225 kr. + moms. (mod forevisning af gyldigt medlemsbevis)
Henv.: Viborg Auto-Elektro
Absalonsvej 3
8800 Viborg

Vodroffsvej 55

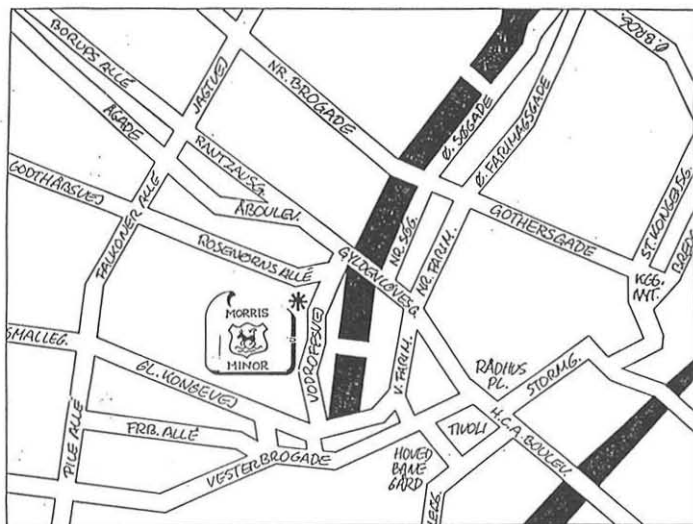

centrum for **MORRIS MINOR** **RESERVEDELE**

Vi har nu i et års tid importeret Minor-reserve dele fra England og nu synes vi det var på tide at gøre opmærksom på det.

Selvfølgelig lagerfører vi ikke alle dele, men efterhånden som vi får forespørgsler på nye dele vil vi naturligvis overveje at lagerføre de dele. F.eks. kan nævnes at vi lagerfører næsten samtlige cromdele, dørlister, rudeskrabelister, dørpaneler, for og bagskærme, frontpaneler o.s.v.

Ydermere kan vi naturligvis også hjemtage næsten alle dele på bestilling, der må her regnes med en leveringstid på ca. 3 uger.

Så hvis der er noget du gerne vil vide, enten pris eller leveringstid eller om det overhovedet kan skaffes er du naturligvis meget velkommen til at kontakte os enten pr. telefon, brev eller måske et besøg i vor butik.

Og selvfølgelig giver vi 10% klub-rabat.

Henv.: VILH. NELLEMANN A/S
Vodroffsvej 55-57
1900 Frederiksberg C
tlf: 01 - 35 33 33

Nye medlemmer

- A-1106 Marie Nielsen
Klostergade 15, 1 - dør 3, 4200 Slagelse, Danmark.
- A-1107 Michael Tving
Gl. Kalkbrænderivej 20, 5th. 2100 København Ø, Danmark.
- A-1108 Holger Freudendal
Spurvestien 5, 6100 Haderslev, Danmark.
- A-1109 Jørn Andersen
Skelvangsvej 81, 2.th. 8900 Randers, Danmark.
- A-1110 Carsten Lødrup
Jægersgade 4, 1. 8900 Randers, Danmark.
- A-1111 Jørgen Mortensen
Hadsundvej 593, 8983 Gjerlev J. Danmark.
- A-1112 Iversen
Søndergade 54, 6650 Brørup, Danmark.
- A-1113 Karl Jensen
Ferskengangen 16, 3460 Birkerød, Danmark.
- A-1114 Jørgen Jensen
Stampen 1, 7330 Brande, Danmark.
- A-1115 John Åsberg
Åstedvej 41, Kvong, 6800 Varde, Danmark.
- A-1116 Erik Larsen
Kobbertoften 5, 5700 Svendborg, Danmark.
- A-1117 Erik Alsløn
Kokærvej 71, 6070 Christiansfeld, Danmark.
- A-1118 Jørn Hvillum
Aakandevej 16, Stilling, 8660 Skanderborg, Danmark.
- A-1119 Martin W. Klinke
c/o Fam Mussmann, Sarupvej 34, 6470 Sydals, Danmark.
- B-1120 Birgitte Kjærsgaard
Svendstrupvej 29 c, 5260 Odense S, Danmark.
- A-1121 Børge Larsen
Heliosvænget 171 A, 5250 Odense SV, Danmark.
- A-1122 Finn Jensen
Rødmevej 42, Rødme, 5771 Stenstrup, Danmark.
- A-1123 Jacob Lund Christensen
Bøgeløkken 6, Thurø, 5700 Svendborg, Danmark.
- B-1125 Tage Jacobsen
Kappendrup 88, 5450 Otterup, Danmark.
- A-1126 Tommy Christensen
Kirkestien 15, Ødsted, 7100 Vejle, Danmark.
- A-1127 Torben Therkildsen
Dalgasgade 3, B. 8600 Silkeborg, Danmark.
- A-1128 Carsten Hansen
Odensevej 21, 4700 Næstved, Danmark.

- A-1129 Gerd Petersen
Bonderupgårds Allé 29, 3250 Gilleleje, Danmark.
- A-1130 Jørgensen
Kærbybrovej 3, 9550 Mariager, Danmark.
- A-1131 Henning Nielsen
Helgolandsgade 25, 1.tv. 6400 Sønderborg, Danmark.
- A-1132 Heidi Wagner
Buttenfeld 48, 2000 Hamburg 54, Tyskland.
- B-1133 Ole Munk
Fyrrekrattet 8, 8850 Bjerringbro, Danmark.

Nye adresser

- A-0480 Christian Rosdahl
Marvedevej 12-14, Menstrup, 4700 Næstved, Danmark.
- A-0487 Peter Madsen
Jernvedvej 234, 6771 Gredstedbro, Danmark.
- A-0638 Bruno Nielsen
Mosevang 58, 6430 Nordborg, Danmark.
- A-0910 Jacob Nielsen
Havbo 6, Høruphav, 6400 Sønderborg, Danmark.
- A-1062 Irma B. Petersen Damgaard
Gl. Kongevej 6, 7442 Engesvang, Danmark.

-
- A-0026 Hans V. Volden, Østerås, NORGE.
- A-0196 Vagn Dahl Hansen, Skave pr. Holstebro, DANMARK.
- A-0525 Sussanne Skovly, Årslev, DANMARK.
- A-0661 Knud Erik Thomsen, Thisted, DANMARK.
- A-0720 Liss Waldemar Larson, Umeå, SVERIGE.
- A-0786 Egon Kristensen, Rindsholm pr. Viborg, DANMARK.
- A-0828 Thomas Asbjørn Saak, Tønder, DANMARK.
- A-0844 Kim B Svendsen, Vejle, DANMARK.
- A-0873 Kim Madsen, Thisted, DANMARK.
- A-0968 Torben Pleman, Veksø Sjøll. DANMARK.

Klubben efterlyser de nye adresser på ovenstående medlemmer
deres Norminor er kommet retur til Box 8, Jelling.

ÅRSAG: UBEKENDT eller FLYTTET, HVORHEN VIDES IKKE
eller FLYTTEANMELDELSENS GYLDIGHEDSTID ER UDLØBET



En lille smart brandbil, som deltog ved et MMOC træf. Bilen bliver stadig benyttet af og til, og er iøvrigt den eneste af slagsen.