

NORMINOR

Nr. 45 - December 1986

MEDLEMSBLAD FOR NORDISK MORRIS MINOR KLUBB

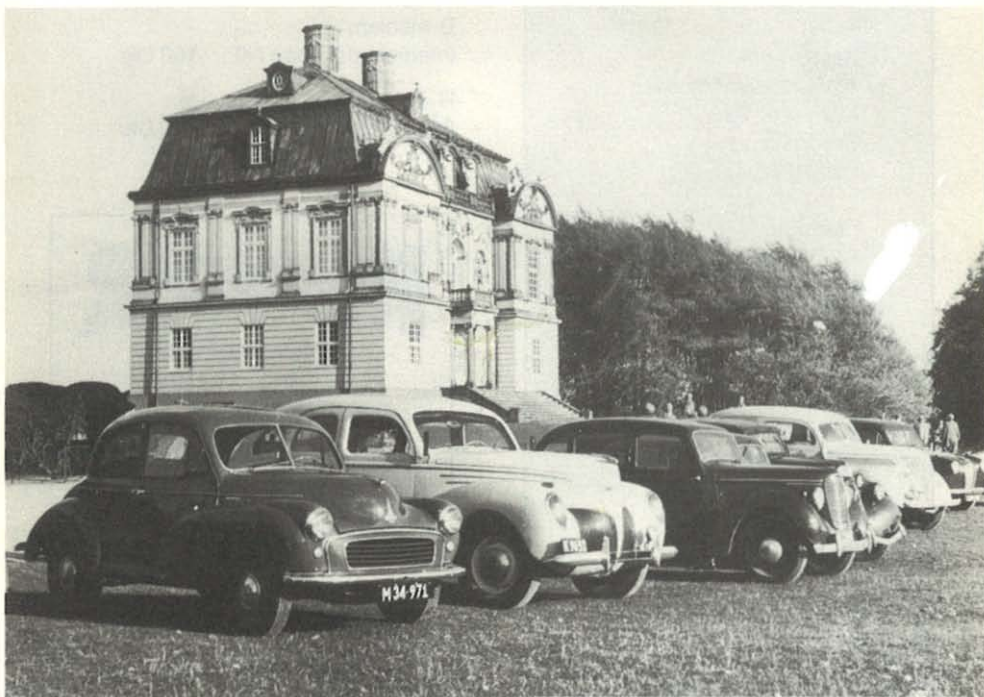

En lille Minor i fint selskab ved Ermitageslottet i København.

Formand

A-021 John Jensen
Box 8
DK-7300 Jelling

Næstformand

A-442 John Rasmussen
Th. Jensen vej 11
Ø. Snede
DK-8723 Løsning

Sekretær

A-438 Kaj Larsen
Peterholms Allé 97
DK-7100 Vejle

Kasserer

A-174 Finn Mikkelsen
Kornager 72
Bredballe pr.
DK-7120 Vejle Ø

Redaktør

A-232 Morten Westermann
Tværgade 42
DK-5750 Ringe

Teknisk Redaktør

A-104 Finn Nielsen
Tybrindvænget 14
DK-5230 Odense M

Distributør

A-231 John Madsen
Fjellebrovænget 9
DK-5230 Odense M

Revisor

A-082 Jens Mondrup
Svendsgade 135
DK-7100 Vejle

NMMK

Stiftet i Oslo 18. september 1978

Adresse

Box 8
DK-7300 Jelling

Postgiro

3 36 47 12

Kontingent pr. kalenderår

A-medlem
(medlemmer med bil) 130 Dkr

B-medlem
(medlemmer uden bil) 100 Dkr

H-medlem
(husstandsmedlem) 50 Dkr

NORMINOR

NMMK's medlemsblad

Box 8 - 7300 Jelling - Danmark

Medarbejdere

styrets medlemmer

Sidste frist for indlevering af stof
til næste nummer:

10. februar 1987.

Stof til bladet kan sendes til
Box 184 - 7600 Struer - Danmark

Stedsgrupper

Navne og adresser på NMMK's kontaktpersoner

Oslo	A-005 Olav Bjørge - Box 37 - Hovseter N-0705 Oslo 7 - Tlf. (02) 75 38 71
Møregruppen	A-057 Lidvard Lundanes - Eikenos - N-6020 Veggund - Tlf. (071) 30192
Jönköping og omegn	A-649 S. E. Jørgensen - Storgatan 14 C S-570 22 Farserum
Småland	A-290 Flemming Morgan Pitchfork - Trekanten S-340 16 Ryssby - Tlf. 0372 - 630 42
Nordjylland	A-164 Jørgen Ebdrup - Vestavej 14 - DK-9200 Ålborg SV - Tlf. (08) 18 23 29
Randers	A-120 Anton Kamp Nielsen - Østergade 17 - Asferg - DK-8990 Fårup - Tlf. (06) 44 32 95
Midtjylland	A-522 Lone Skov - Bruunshåbvej 18 - DK-8800 Viborg - Tlf. (06) 63 92 12
Grindsted og omegn	A-230 Anton Sørensen - Egebjerg Landevej 26 Krogager pr. - DK-7200 Grindsted - Tlf. (05) 3392 37
Østjylland	A-082 Jens Mondrup - Svendsgade 135 - DK-7100 Vejle - Tlf. (05) 72 07 27
Sønderjylland	A-493 John Pedersen - Grænsevej 3, Sæd pr. DK-6270 Tønder
Sydfyn og øerne	A-596 Albert Hansen - Brændeskovvej 18 DK-5700 Svendborg - Tlf. 09 21 98 06
København og omegn	A-835 Kurt Dahlerup - Blovstrød Allé 19 DK-3450 Allerød - Tlf. (02) 27 53 06
Sydsjælland	H-386 Kitty Rasmussen - Sorøvej 484-486 Rislev pr. - DK-4700 Næstved - Tlf. (03) 73 65 49
Jämtland	A-1074 Kåre Torfjäll - Apotekervägen 22 b - S-83 152 Østersund - Tlf. 063/12 24 73
Als	A-697 Poul Iversen - Mosevænget 5 DK-6440 Augustenborg - Tlf. 04 47 21 81

Fra bestyrelsen

Det er blevet pålagt mig den pligt at skrive et par ord på denne side, i den anledning at det er det sidste blad der udgives af det siddende styre.

Det er med både sorg og glæde at jeg som NMMKS formand gennem 4 år, nu må takke af.

Med sorg fordi det selvfølgelig er blevet en del af min hverdag at have med klubben at gøre, og derfor vil føles som en del af en selv der rives bort, når vi i januar overlader arbejdet til det nye styre.

Med glæde på grund af at forskellige dele af klubarbejdet efter 4 år, begynder at blive "vane-arbejde" som blot skal udføres. Af og til (læses "tit") tager man "arbejdet med hjem", og kan gå i flere dage og gruble over de problemer der kan opstå i en bilklub af vores størrelse.

På den anden side ser jeg nu en mulighed for at kunne afsætte tid til de opgaver der virkelig interesserer mig, som f.eks. at arrangere en tur til det engelske "Natal Rally" i 1988. I år (1986) blev det besøgt af over 1000 Minorer.

Som afslutning skal jeg blot på den samlede bestyrelses vegne takke alle som har støttet os i vort arbejde, både i 1986 og de foregående år, samt ønske det kommende styre lykke i deres arbejde med NORDISK MORRIS MINOR KLUBB.

Vær ikke blot nydende, men også YDENDE medlem, kære venner.

A-021 John Jensen.

SOMMERTRÆF 1987

D. 10. - 12. juli afholdes næste års SOMMERTRÆF i ÖSTERSUND.

3 af klubbens medlemmer har reserveret en campingplads, og er i gang med forberedelserne.



Arrangementskalender

<u>DATO</u>	<u>ARRANGEMENT</u>	<u>ARRANGØR</u>
Lørd. d. 17. jan.	Gåtur Mød op på Sønder- borg Slots P-plads kl. 14.30	Als
Sønd. d. 8. feb.	Østjyllands Generalforsamling	Østjylland
14. - 15. februar	Primus-Træf på Dokka tilmelding inden 12. januar 1987	Oslo
Onsd. d. 25. feb.	Klubmøde kl. 19.30 på Hurdenshøj Færgekro	Als
10. - 12. juli	SOMMERTRÆF i NMMK afholdes i Østersund Sverige	Jämtland
15. - 16. august	Mini-træf ved Svendborg	Sydfyn og øerne
Oslo	Afholder møde l. onsdag i måneden. Mødested mai - okt.: Rodeløkken Kafé, Bygdøy - nov - apr.: Kjemisk Inst., Blindern Ring en person i styret på forhånd, i til- felle der er forandringer, eller specielt program.	
Sydfyn	Afholder klubmøde hver den sidste tirsdag i måneden på Stenstrup Kro. Kl. 19.30.	
Sydsjælland	afholder klubmøde første søndag i måne- den kl. 19.30 på Sorøvej 484. Tlf: 03 73 65 49.	

NORDKAP 1987

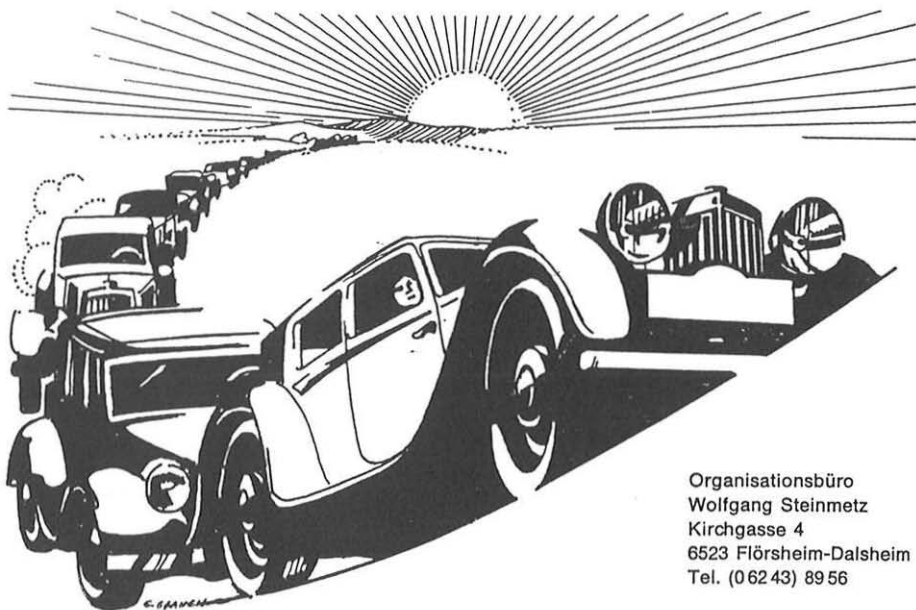
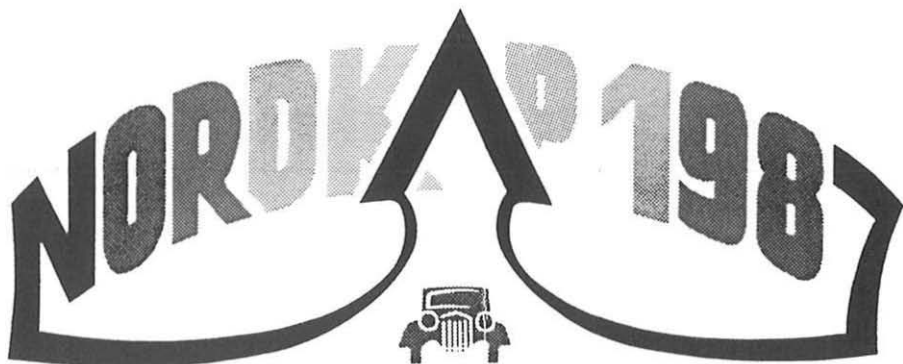

Organisationsbüro
Wolfgang Steinmetz
Kirchgasse 4
6523 Flörsheim-Dalsheim
Tel. (06243) 8956

NORDKAP - Målet for den længste veteranur i verden.

Det nordligste punkt i Norge og Europa - Nordkap - er målet for den længste veteranur i verden. Omkring 80 veteranbiler fra mange europæiske lande vil 18.07.87 starte på den 7000 km lange rejse fra Mainz i Vest-Tyskland. Turen støttes af fremmedkontrol-myndighederne i Finland, Sverige og Norge, og

af sponsorer, som firmaerne Siemens, Opel og Fjellræven.

Formålet er ikke bare at nå målet i det høje nord, men også at man under veteranaturen gennem Finland og Sverige og det storslåede nord- og midt-Norge skal opleve naturen, som for midt- og syd-europæere er svært spændende og tillukkende

De som har rejst i disse områder, har begejstret fortalt om venligheden og gæstfriheden folket viser. Det gav udslaget for afgørelsen af valg af rejseruten, og i tilgift kom også den positive vilje ved fremmedkontorerne i Hammerfest og Tromsø.

Den 30.07.87 vil man nå Nordkap, og på E6 går det så sydover med planlagte overnatninger i Hammerfest, Alta, Tromsø, Narvik, Bonasjøen, Mo i Rana, Grong og Trondheim. Over Røros går vejen til Sverige.



Skønt det norske fremmedkontrol og de stedlige turistkontorer støtter turen, har organisationen endnu nogle problemer med sine "veterantræf under midnatssolen":

- Motorskader kan næppe undgås på de mere end 30 år gamle køretøjer. Man må tage reservedele og værktøj med og man må finde værksteder som i nødstilfælde må kunne overlades deltagere udenom arbejdstiden for at motorer kan repareres og nødvendige dele installeres.
- Mens det i Finland og Tyskland er firmaer, som yder tilskud til at istandsætte sådanne gamle karosserier, mangler lignende kontakter i Norge.
- For at forbedre planerne og få nogen som kan tale veteranførernes sag, søger man i motorsportsinteresserede kredse at finde "guider" som i samarbejde med fremmedkontorerne, sponsorerne og dagspresen, kan hjælpe til med arrangementet.

NORDKAP 1987 har vakt stor opmærksomhed i den internationale presse. Det ville også være ønskeligt om dette internationale arrangement kunne blive en oplevelse for deltagerne og befolkningen i Norge.

De som har anledning til at hjælpe til med arrangementet eller som ejer en veteranbil fabrikeret før 1957 og vil køre med på en del af strækningen, kan tage direkte kontakt med kontoret:

Organisationsbüro NORDKAP 1987
Kirchgasse 4, D-6523 Flörsheim
-Dalsheim.

eller kontakte turistkontoret på et af overnatningsstederne. Der får man også nærmere information.

Referat fra generalforsamlingen 1986

NMMK's årlige generalforsamling blev i år afholdt af Midtjyllandsgruppen, som havde sørget for morgenbord hos Subaruforhandler Bøgelund-Madsen, Søndergade i Kjellerup, orienteringsløb, og senere Tá selv bord på Signes Minde Kro, hvor generalforsamlingen også blev afholdt.



1. Mødet blev åbnet af formanden, A-021 John Jensen, der bød alle velkomne. Diregent og referent blev valgt.
Diregent A-232 Morten Westermann gennemgik dagsordnen, og gik derefter over til punkt 2, afstemning ang. nyt styre.
2. De indsendte stemmesedler blev optalt, og resultatet blev 115 stemmer til det nye styre, 14 til det gamle, og 1 blank.
Vi ønsker tillykke til det nye styre, som er følgende:

A-522 Lone Skov	Formand
A-368 Henning Kristensen	Næstformand
H-1032 Karin Storgård	Sekretær
A-512 Ib Skov	Kassere
A-715 Jens Rasmussen	Redaktør

3. Årsberetning: A-021 John Jensen startede med styrets.

Oslo - A-005 Olav Bjørge.

Nordjylland - A-164 Jørgen Ebdrup.

Randers - A-120 Anton Kamp Nielsen.

Midtjylland - A-522 Lone Skov.

Østjylland - A-082 Jens Mondrup.

Sønderjylland - A-493 John Pedersen.

Sydfyn og Øerne - I delvis kor her går det godt.

Als - A-697 Poul Iversen.

4. A-174 Finn Mikkelsen gennemgik regnskabet for 1986, hvilket dog ikke er helt afsluttet endnu. Det endelige regnskab, vil foreligge i januar, og vil blive bragt i Norminor derefter.

5. Evt. På det gamle og det nye styres vegne overrakte A-174 Finn Mikkelsen en klubtrøje til A-021 John Jensen hvorpå der er trykt "Æresmedlem A-021" .

A-089 Oluf Søgård påtalte at han havde været cikaneret af nogle af medlemmerne siden turen til Frankrig. Dette blev der talt om, og forsamlingen blev enig om at de impliserede skulle tale om, og ikke skade Morrisens ry med lignende snak.

A-005 Olav Bjørge efterlyser at få at hvide når der kommer nye medlemmer i Norge, så de kan føre kontakten op lokalt.

A-120 Anton Kamp Nielsen oplyser at han tager en tur til England først på året, og hvis der er nogle der har betalt penge til Engelske forhandlere og ikke har fået deres vare vil han være behjælpelig dermed, så send ham et par ord hvis det er tilfældet.

A-001 Ole Jørgen Østby efterlyser en liste over de biler der findes i Nordisk Morris Minor Klub som Evt. årg. model, antal, og ikke mindst ejerns navn og adresse. Vi håber at det nye styre vil tænke på dette fremover.

A-089 Oluf Søgård giver ikke rabat til medlemmer af NMMK. da han mener at prisen er helt i bund.

Til sidst takkede formanden for det store fremmøde, og ønskede det nye styre held og lykke. Det nye styre vil modtage klubens regnskab, skrivemaskiner, T-Shirts, gamle Norminor m.m. Det gamle styre vil naturligvis hjælpe det nye styre i gang.

Referant A-438 Kaj Larsen.

Årsberetning - NMMK - styret

Endnu et år er gået - og sikken et. Endnu en gang står en ny gruppe parat til at overtage styret efter en fireårig periode - og sikke 4 år.

Der har været perioder med fuld fart på, og perioder hvor der ikke var det helt store og lave. Der har været perioder der var præget af stres og perioder hvor man havde det fulde overblik.

Kort sagt, 4 år hvor der skete lidt af hvert.

Som jeg forklarede for et år siden, ønskede jeg da at fratræde styret. Det var der flere grunde til, og jeg ville i dag ønske at jeg ikke dengang havde ladet mig overtale til at tage endnu et år. Min indsats har ikke været hvad den burde være, og hvad det evt. har betydet for klubben skal jeg lade være usagt.

Derfor er jeg glad for at det i år lykkedes os at finde syv arbejdsivrige medlemmer, som så kan give klubben den "saltvandsindsprøjtning" som den helt sikkert trænger til. Så vil jeg blot håbe at de ikke lader sig gå på af den kritik der helt sikkert vil komme på et eller andet tidspunkt. Det kan nemlig ikke lade sig gøre at tilfredsstille ca. 600 medlemmer på en gang.

Tilbage til 1986. Der er jo da heldigvis sket en masse rundt om i lokalgrupperne, hvor der stadig er medlemmer der bruger en masse tid på forskellige arrangementer. Det er vi i styret naturligvis glade for. Uden dem havde der ikke været meget tilbage af Nordisk Morris Minor Klub idag.

Årets højdepunkt, - som sædvanlig NMMKs Sommertræf. Endnu en gang blev der sat rekord i deltagerantal. Og alligevel var der ikke på noget tidspunkt opræk til balade eller uro. Det vil vi gerne takke Nordjyllandsgruppen for, som virkelig har slidt i det.

Medlemstallet stiger fortsat. Der er kommet ca. 1000 nye nr. i de fire år vi har siddet. Nogle er naturligvis faldet fra, men der sendes omkring 650 blade ud i øjeblikket.

Hvad der skal ske i de kommende år er ikke længere min opgave at fortælle. Det overlades til det nye styre.

Til slut vil jeg blot på bestyrelsens vegne takke alle for den indsats man har gjort for klubben.

A-o21 John.

Årsberetning - Oslo

Styret har bestått av:

Kontaktperson	005	Olav Bjørge
Sekretar	339	Reidun Bjørge
Kasserer	026	Hans V. Volden
Styremedlem	098	Arne B. Holm
Styremedlem	001	Ole J. Østby

Oslo-gruppen har avholdt medlemsmøter hver første onsdag i måneden. Styret har ikke hatt spesielle styremøter i beretningsåret, da saker av administrativ art som regel blir diskutert på onsdagsmøtene. Fra mai til september møttes vi på Rodeløkken kafé på Bygdø, mens fra oktober til april er vi på Kjemisk institutt på Blindern.

Den norske delen av NMMK er tilsluttet Landsrådet for motorhistoriske kjøretøyklubber (LMK). Representanter på landsmøtet 1. februar var 005 Olav Bjørge og 098 Arne B. Holm. Styret i Oslo-gruppen har stått som arbeidsutvalg for LMK-saker. Av treff og stevner skal først nevnes det etter hvert legendariske "primustreff". 3 biler med 6 deltakere satte kurs for Fagernes lørdag 15. februar. Vi slo leir på Dokka for overnatting i telt. Fra 23. til 25. mai hadde Østjylland-gruppen mini-treff ved Fårup sø. 026 Hans Volden representerte Oslo-gruppen her. Hans sviktet ikke og ble med til Frankrike på det enestående MMOC-rally fra den 24. til 31. mai. For dette ble han "distance driver" med 1600 km. 1. juni deltok Oslo-gruppen i den offisielle feiring av bilens 100-års jubileum ved en bilutstilling på Akershus festning i Oslo. Her hadde vi 2 splitscreen 2-dørs og 1 van.

28. juni var noen av oss til stede på veterandagene på Magnor nær svenskegrensen. Stevnet samlet alt fra stasjonære dampmaskiner til "Iltempo Gigante" og 3 Morris Minor.

Oslo-gruppen deltok med 6 Minorer og 17 personer på årets sommertreff på Ø-Hurup. Vi ankom noe spredt, men var i løpet av lørdag 12. juli samlet. Årets sommertreff var meget vel arrangert og ble meget vel gjennomført. Etter treffet fortsatte de fleste ferien bl.a. ved Løkken.

Medlemmenes hytter og hus har også vært benyttet til treff og utflukter. Fra 15. til 17. august kjørte vi 3 biler opp til Sjusjøen på hytta til 026 Hans. I helgen fra 26. til 28. september gikk turen til Rømskog hvor 005 Olav og 339 Reidun har hytte.

Oslo-gruppens høsttreff gikk av stabelen i helgen fra 22. til 24. august på Nesbyen, hvor vi også var i -84. Her ble vi 15 personer og 7 biler. Turen innebar også tilvekst i Oslo-gruppens bilpark, idet 015 Olav Naustdal tok med seg en van som 050 Jøran Klafstadbakken overtok.

Medlemmene gjør stadig fremskritt med sine biler, og styret er behjelpelig så langt det er mulig med råd og praktisk hjelp. Av mer gjennomgripende restaureringer er det 3 prosjekt i gang.

Vi takker til slutt NMMKs styre for et velledet og innholdsrikt arbeidsår med berikende samarbeid.

Styret for
NMMK Oslo-gruppen

Årsberetning - Møre

Nok et år er forbi, og det er på tide med et lite tilbakeblikk. Årets største begivenhet var uten tvil Sommertreffene. A-327 Bjarte, A-015 Olav, ??? Gunnar Naustdal, A-057 Lidvard og noen kamerater reiste til Danmark allerede en uke før sommertreffene. Vi leide et sommerhus og hadde en flott uke ferie. I løpet av denne uken rakk vi bla. å besøke Anton Kamp Nielsen der vi kjøpte en del Minor deler. Han begynner etterhvert å få et svært godt lager av deler, og vi anbefaler Minor folket et besøk hos han.

Selve sommertreffene var et flott arrangement. Vi gir ros til arrangørene som greide å holde så god orden på alle bilene. Ikke rart at det oppstod noen små problemer under kolonnekjøringen når 140 biler skal kjøre i kolonner! Søndag ettermiddag var det kun noen få medlemmer igjen på Campingplassen. Blandt disse var en trivelig gjeng fra Østersund i Sverige. Vi spiste, studerte bilder fra tidligere treffer og spilte fotball til sent på kvelden/natten. Neste års sommertreff ble også diskutert, og vi i Møregruppen håper at den treffen blir arrangert i eller ved Østersund. Mandagen etter treffen gikk turen til Norge. Etter to dager ferie i Kristiansand gikk turen tilbake til Ålesund. 14 dagers ferie med 3-4 Minorer som alle var 22 år eller eldre, forløp uten tekniske problemer av betydning. Dette beviser at Minoren selv i 1986 kan konkurrere med langt nyere biler når det gjelder driftssikkerhet!

Etter sommertreffene har det vært liten aktivitet i gruppen. Noe har likevel skjedd. A-153 Egil har kjøpt en 2-dørs 1961 modell som det er meningen han skal begynne å restaurere i vinter.

A-057 Lidvard har bygget sin 2-dørs 1959 om til Cabriolet. Bilen er klar til lakkering/montering.

A-327 Bjartes 1964 Van fungerer stort sett bra og trenger bare noen mindre rustreparasjoner før den er klar til ny dyst til sommeren.

Alle Minorene er nå parkert i en låve for vinteren, og blir ikke tatt ut før i April 87.

Møregruppe hadde møte 25/11-86 for å diskutere hvilke aktiviteter vi skal ha i 1987. Her ble det bestemt at vi skal arrangere en tur til Stadt 1-3 Mai 1987. Detaljer om turen er ennå ikke fastlagt, men interesserte medlemmer bes kontakte Møregruppen før 1/4-87.

Sommertreffene 1987 ble diskutert, og vi regner med å møte med minimum 3 Minorer fra Møre.

På møtet ble det ellers vedtatt at A-153 Egil skal sørge for innkjøp av campingstoler og bord til gruppen.

Til slutt vil vi ønske det nye styret i NMMK lykke til i arbeidet i 1987, og takke det sittende styre for vel utført arbeid!

Lidvard.

Årsberetning - Midtjylland

Så gik der endnu et år også for Midtjylland. Ved sidste sammentælling, skulle vi have ca. 55 kørende medlemmer her.

Desværre er de fleste af de 55 passive medlemmer, men hvor er det dejligt at se de samme trofaste folk møde op gang efter gang, det skal I have tak for.

1986 har ikke været så aktivt et år som 1985, det skyldes bl.a. Frankrig turen og at det vi så har arrangeret, har krævet et større arbejde. Som eksempel kan jeg nævne vort orienteringsløb i marts. Her var fremmødet heller ikke så stort, som vi havde håbet, men jeg tror at alle morede sig lige godt af den grund.

Så kom det store sommertræf - hvor ca. 9 Morrisér fra Midtjylland troppede op i en lang række, men de andre kom "dumpende" lidt efter lidt. Tak til Nordjylland, for deres store indsats.

Udover div. udstillinger o.s.v., har vi rundet året af med endnu et orrinteringsløb - nemlig her til generalforsamlingen. Her var ikke færre end 8 mennesker igang med forberedelser, og det hele "klappede" forhåbentlig/heldigvis.

Til slut vil jeg ønske Midtjylland held og lykke fremover, samt takke for den store tilslutning der næsten altid har været - I er bare alletiders.

Til bestyrelsen vil vi også sige tak for de 4 gode og lærerige år og håbe at vi kan leve op til det samme ry.

Med venlig hilsen

Midtjyllandsgruppen.

Årsberetning - Sønderjylland

Det første træf vi holdt var den 19. april, og det var en hugger-tur til Tyskland. Om den tur er der ikke så meget at skrive om - det skulle da lige være at den planmæssigt gik i vasken, hvilket jeg er meget ked af, men såvidt jeg ved så var der ikke nogen der ikke fik bagagerummet fyldt med øl og vin. Der var fremmødt 15 Minorer.

Så springer vi helt frem til den 16. august, hvor vi havde den årlige Rømø-tur. Der var fremmødt ca. 20 biler, så det var en fryd for øjet. Vejrguderne var som sædvanlig imod os, så der var var lidt vind på sejlturen.

Onsdag den 5. november havde vi den første klubaften i Sønderjylland. Der var fremmødt 7 M/K i 2 Morrissere og 2 outsiders. Der blev snakket om et mini-træf på Årø næste år i en Week-end og om at være med i MG klubbens orienteringsløb i maj og vi vil også til næste år afholde Rømø-tur.

Jeg ønsker alle en god jul
og et vådt nytår.

Med 1000 hilsner
A-493 John Pedersen

Årsberetning - Sydfyn og øerne

Ja så fik jeg skrevet igen, denne gang med den årlige beretning.

Vi har flyttet lidt frem og tilbage i det forgagne år. Vi lagde ud på Stenstrup Kro med vore månedlige møder, men blev enige om at afprøve en kantine i Ringe by - til stor morskab for de lokale rally- og formel 1 -stjerner. De blev for øvrigt sparet for overlegen konkurrence fra de mange Minorer der mødtes.

Teltpælene blev senere på året rykket op igen og flyttet tilbage til Stenstrup Kro, til stor glæde for kromuttet, der nu fik brugt af sit kaffe og kagedepot. Derudover kan jeg fortælle at medlemsfremmødet har ligget konstant på 16 - 30 ankomne mennesker.

Gruppens medlemmer har i 86 deltaget i adskillige træf rundt om i landet plus det i Frankrig, og når jeg siger ingen nævnt, ingen glemt håber jeg I tilgiver mig, men da der kun har været

positive røster fremme tror jeg ikke nogen bliver stødt på forskærmene over det.

Vort eget minitræf på Langeland gik over al forventning, idet 20 Morris Minorer mødte frem på trods af et forrygende "strålede" vejr, men hvo intet vover intet vinder - vi fik set hvordan dommedag vil tage sig ud på Langeland, hvis man ligger i telt.

Til slut vil jeg gerne takke klubbens medlemmer fordi de har fundet sig i mine skrivelser i bladet, men p.g.a. nyt job og stigende arbejdsbyrde i udlandet det sidste års tid, ser jeg mig desværre nødsaget til at trække mig som kontaktperson.

I stedet har vi på vort sidste klubmøde valgt min gamle ven og tro væbner A-596 Albert Hansen som min afløser. Tag pænt imod og giv hånd når I mødes. Held og lykke, Albert!

Med de glædeligste før-julehilsner

A-263 Claus Kristensen

Årsberetning - Sydsjælland

Ja nu er det jo længe siden, at der har været nyt herfra, så det kan jo se ud som vi er gået helt i stå, men det er vi ikke.

Siden sommertræffet har vi haft 2 meget hyggelige ture.

Den første, hvor vi var 8 Minorer, var en tur til Sporvognsmuseet på Skjoldnæsholm, hvor vi fik prøvet at køre i sporvogn og fik en del at vide om dem. Bagefter kørte vi en tur og landede på Malerklemmen, hvor vi fik kaffe, æbleskiver og æblekage og en hyggelig sludder. På hjemturen blev der holdt rast på en rastepads, hvor vi fik tømt kaffekander og madpakker. Inden vi skiltes havde vi arrangeret en tur til STubbekøbing Motorcykelmuseum, hvor vi var så heldige at ejeren var til stede, så vi fik en masse af vide om motorcykler. Derefter var vi inde på Godsterminalen og spise vores medbragte mad. Et af vores medlemmer arbejder der så vi lånte en spisestue - det var nemlig ikke skovtursvejret den dag. Trods vejret var vi 12 Minorer samlet.

Vi holder ikke møder i Pejsestuen mere p.g.a. vi er for få til at fylde det store lokale. Så møderne fremover er holdt her på Sorøvej 484 og det vil fortsat være her de vil blive holdt.

Vi holder møde den første søndag i måneden kl. 19.00.



Første møde i 1987 bliver i februar og de følgende i marts, april maj, juni, september, oktober, november, december. Ture i 1987 ved jeg ikke endnu. Jeg kan ikke altid nå at få turene i bladet, for vi arrangerer turerne på klubmøderne og det vil sige, at vi en uge efter et møde allerede har en tur, så hvis I er interesserede i hvad der skal ske, så mød op. Hvis I er forhindret kan I ringe på 03 73 65 49 dagen efter hvert møde, så I får mulighed for at komme med på vores ture. Jeg kan desværre ikke sende besked til hver enkelt i gruppen p.g.a. økonomien.



På vores klubmøder er der mulighed for at få besvaret spørgsmål ang. næsten alt om Minor, så er der noget I er i tvivl om så mød op og lad os få nogle hyggelige møder.

Julefesten i år har jeg måtte aflyse p.g.a. for lidt opbakning jeg kan desværre ikke selv stå for sådan et arrangement. Er der nogle der har ideer til ture eller andre ting vi kan lave i gruppen, så kom eller ring. Jo flere jo sjovere og nemmere er det.

Jeg vil nu takke alle der har mødt op og hjulpet mig i 1986. Håber I har haft det lige så hyggeligt som jeg og at I vil hjælpe i 1987 også, så vi kan få nogle flere ture. Hermed vil jeg på gruppens vegne sige tak for alt i 1986 og ønske alle et godt nytår.

Venlig hilsen
H-386 Ketty

Als

Angående årsberetningen er der ikke det store at berette, da vi endnu er på begynderstadiet, men vi kommer i 1987.

Arrangementskalender 87

Lørdag den 17. januar

Starter Als-gruppen med en frisk gåtur med efterfølgende kaffe på ...?

Mødested: På Sønderborg Slots P-plads kl. 14.30.

Mød talrigt op med hele familien.

Klubmøde

Onsdag den 25. februar på Hurdenshøj Fægekro kl. 19.30

Emne: "Problemer med bilen".

Angående arrangementer i 1987 er følgende på tavlen:

Ophugger og indkøbstur til Flensborg.

Mini-træf "Als Rundt".

Nærmere om tidspunkter og oplysninger kommer i Norminor forinden det kommende arrangement løber af stabelen.

Vi ønsker alle Morris-ejere en god Jul samt et godt Nytår. Håber på et godt samarbejde i 1987.

Med venlig hilsen
Poul Iversen

Midtjylland

Jeg vil gerne takke alle, som har hjulpet med ved orienteringsløbet/generalforsamlingen. I gjorde et stort og godt stykke arbejde.

En speciel tak til Bøgelund-Madsen i Kjellerup, som stillede lokaler og morgenbord til rådighed uden beregning, det bliver nok ikke sidste gang vi kigger ud til dig.

Sponsorstøtte: Bilist-Elektro, Struer
Ricken A/S, Viborg



Ny adresse!

Fra 1. januar er klubbens
adresse:

NMMK
Box 184
7600 Struer

Besked fra



HVAD VIL DU?

" Til Østjyllands general -
forsamling, se-føls !!"
Det foregår søndag d. 8 .
februar kl. 14.00 .

Vores klubhus ved Bredsten er :

MØDESTEDET

Kuldegys
eller varmechok

Forhåbentlig ingen af dele-
ne. Vi fyrer op i kakkelov-
nen og har vinduerne som
"ventiler".

NOGET FOR NOGET!

Du har betalt 50.-kr. i kontingent - for dem har du i årets løb fået flere "Besked fra Østjylland", en høstfest, et minitræf, en smøredag osv. - og nu får du også mulighed for at møde op på generalforsamlingen, hvor du selv kan komme med ideer til 1987 - programmet. Vel mødt !!

Dagsorden ifølge traditionen.

Med venlig hilsen

082 Jens.

Ophuggertur

En morgen med højt solskin havde vi A-438 og A-442, Kaj Larsen og John Rasmussen, besluttet at vi begge to skulle tisse i sengen så vi kunne komme tidligt op - det lykkedes. Da en af mine bekendte havde fortalt om en ophugger, der havde et par Minorer til at stå - 9 stk - så drog vi afsted.

Efter en lille times kørsel nåede vi frem, smed vores gamle ben ud af bilen og vadede op på pladsen, og ganske rigtigt - der stod de 2 første men de var helt rippede. Nå men vi kæmpede os igennem oasen af ukrudt og der lige foran os stod der 7 Minorer på stribe, og der var vist ikke rørt ved dem siden de var blevet stillet der!

Da anfaldet var overstået og hjertet faldet på plads ønskede vi lige at pakke værktøjet ud. Den første vi gik i krig med var en firdørs, hvor alle de rustfrie rammer blev skruet af, og Kaj skulle bruge en hjelm, en lille bid af taget med knæk i til midtersprodsen og instrumentbrættet og mange andre småting. De fine små baglygter kunne vi jo heller ikke lade sidde. Det gav lidt ridser på fingrene, da bilen stort set var sunket godt i jorden. Da vi endelig var færdige med at rippe den firdørs gik vi videre til en todørs og til vores store forbavselse så vi, at den var med sideventilet motor, så helt ny kunne den jo ikke være. Vi kiggede efter bilens løbenummer (og hold nu fast) NO 135 !! Senere fortalte pohuggeren, at den højst havde stået der i 5 år, og den var selv kørt dertil.



Her ser vi så en af de gamle kendinge (og en firdørs Minor).



Den todørs Morris med sideventilet motor og løbenummer 135.

Alt imens Kaj gik den efter i sømmene, ville jeg lige studere den ved siden af, men der havde jeg nær brækket benet, da jeg faldt over noget der var groet til i ukrudt, hvad var nu det for noget l..., nå men ned i knæ og kigge efter. Det var såmænd bare en kofanger med horn på. Nå tiden løb fra os og ophuggeren var ved at lukke. Vi havde efterhånden et halvt tons at slæbe på og det var tid at finde bilen igen. Vi fik afregnet med ophuggeren (meget rimeligt) og så gik turen hjem igen. På vej

hjem kom vi i tanke om at vi havde glemt de rustfrie dørrammer der sad på en binder, (nå pyt) det gjorde ingenting for næste week-end var vi dernede igen og hentede resten og lidt mere til hvad der kunne være i lommer og værktøjskasser.

Et par skønne week-endere var det, dem må vi håbe der kommer flere af ikke mindst da vi kom hjem og mor Birthe stillede lidt godt på bordet, men rystede alligevel lidt på hovedet, for hvad skulle sådan et par idioter, med alt det lort.

1000 hilsner

A-442 John Rasmussen

Efterlysning !

Hermed en eftersøgning på en fra Frederecia-egnen, som har solgt sin Morris til Autoforhandleren T.H. Biler i Løgumkloster. På bagklappen stod der "Miss Minor", og den var bygget med 1800-undervogn, skivebremser og solskærm i glasfiber.

Kan det være muligt at I kan hjælpe mig med at finde ham.

Venlig hilsen A-941 René Petersen
Dyrkobbøl 5 A
6300 Gråsten

Morris Minor week-end i Lønstrup

22/11 - 23/11

Lørdag ca. klokken 13.00 var tiden kommet, hvor de som havde meldt sig til week-endturen skulle af sted. En personbil, en Traveller, en Van og en Pick-up mødte op til køreturen. Der kunne dog have været flere af de kære "morrissere", men p.g.a. vinterens komme er der selvfølgelig nogen der allerede har sat deres bil i hi. Men pyt med det; fyldte morrissere og en af hver model skabte også lykke.

Nå vi fattede afsted, og snart var vi i Lønstrup ved Hotel Mannella. Morris'erne blev parkeret på en række, og deres indhold gik ind for at finde værelserne.

Eftermiddagen gik med hygge med våde varer på et af værelserne gåture, kaffe og selvfølgelig morrissnak. Snart blev det aften til alles forundring. Tiden var nemlig løbet fra os, men der blev hurtigt klædt om og indtaget pladser ved det reserverede Morris-folk-bord. Middagen bestod af både lidt julemad, diverse pålæg og frugt. Ja "guf" var det.



Tallerkenerne blev taget af bordet, og så var der frit slag på dansegulvet. Musikken var ikke for god, hvad der heller ikke blev bedre, da de ikke ville bakke os op til de medbragte Morris-sange. Synges skulle de dog alligevel, og det gik da også nogenlunde, selvom melodierne ikke lige sad på huskeknappen.

Efterhånden begyndte folk at finde deres værelser, og en god aften var forbi.

Morgenmaden kunne serveres mellem 8 og 10, men da jeg var en af dem, der mødte 9.30 kan jeg kun fortælle, at der blev serveret et lækkert morgenbord med alt hvad der tilhører. Dog nåede jeg lige at se, at morrisfolkens drikke bestod af kaffe, te, mælk og juice - ja, pudsigt var det jo, at ingen fik sig en lille én dertil.

Alle var ude at se en sidste gang på Lønstrup smukke natur. Det flotte strandsand, de små veje, de bakkede naturområder blev betrådt af alle. Morris Minor kørsel skulle der også til, så vi aflagde Mårup kirke et besøg. Flotte gamle oprettelser som pryder denne del af Danmark. Til alles ærgelse var seværdighederne lukket på denne årstid.



Vi kørte hjem til hotellet igen og middagsmaden: lækker wienerschnitzel med brunede kartofler, ærter og gulerødder og til desert fløderand blev tilfreds fortæret. Der var virkelig nam nam

Efter middagsmaden begyndte de første at futte af sted, og nogen tid efter var Lønstrup tømt for morrisser.

Det var en virkelig sjov og festlig week-end, og selvom det var sjovt og hyggeligt med de 15 stykker, der var med, vil jeg opfordre flere til at melde sig næste gang (for jeres egen skyld)

Som en god afslutning på ovenstående artikel vil jeg lige fortælle, at artiklen ikke bare har noget med morris'er at gøre. Den er sandelig også skrevet i min Morris Minor. Også lige en hilsen til de to der lånte bil ud men desværre ikke grundet sygdom og arbejde kunne komme.

Med venlig hilsen
A-802 Henrik G. Jensen
A-1041 Elin Sigaard

Brev

Til alle jer, som ikke har været i Morris'ens fødeland, kan vi varmt anbefale en tur.



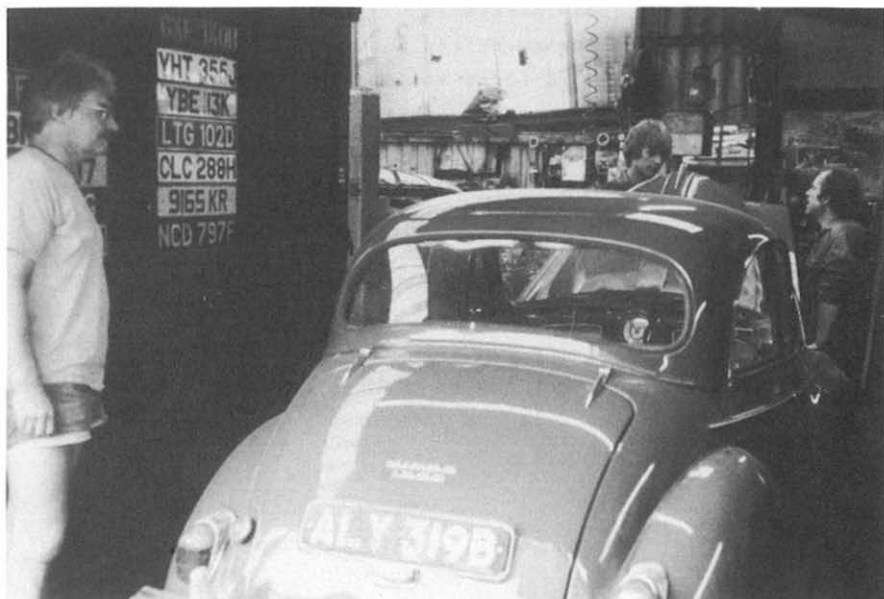

Vi besøgte i juli måned d. år bl.a. "Morris Minor Centre" i Bath. Det var meget spændende, at se alle de fine 1000 både i udstilling og på værkstedet. Atmosfæren var meget venlig, vi fik lov til at gå overalt.

Venlig hilsen

A-856 Hanne Nørholm

Reklame!?

Hermed en hilsen fra Bormholm.

Herovre ruller der virkelig mange Minorer. De fleste ejes af ældre mennesker. Efterhånden ophugges de på grund af manglende interesse fra yngre mennesker og ikke mindst af mangel på reserverede. Er det ikke en skam?

Vi er herovre kun 2 medlemmer af klubben, jeg selv det første. Jeg var halvfærdig med restaureringen af min Morris før jeg endelig fandt klubben. (Denne havde kunnet spare en masse timers pladearbejde)

Det jeg ikke forstår er, at man ikke gør noget ud af reklame for klubben/bilen. Jeg er sikker på, at man ved en enkelt lille

annonce i en lokal ugeavis/dagblad ville kunne score medlemmer som herefter spredte reklamen "fra mund til mund". Er man slet ikke interesseret i at få flere medlemmer? Er det fordi det skaber mere arbejde (administration)?

Jeg mener, at man skulle have det symbolske beløb vi betaler i kontingent og bruge disse overskydende penge til lidt reklame omkring denne bil, vi alle er så vilde med. Ellers vil Minoren uddø, efterhånden som den om klubben uvidende mand, ikke længere kan få stumper til sin vogn.

Jeg ved ikke om dette kun gælder på Bornholm, men jeg håber at andre ser på samme måde på dette problem.

Ellers vil jeg sige, at jeg er glad for at være blevet medlem af klubben, så jeg kan dele min interesse med andre og udveksle erfaringer.

Med venlig hilsen

Glædelig Jul og godt Nytår

A-1036 Esben Hansøn

Startnøglen

Inden man starter, bør man se om vognen er der. Det næste man gør, er at se om nummerpladen er så snavset, at nummeret ikke kan læses. Når man har overbevist sig om at dette er tilfældet, sætter man sig til rattet og leder i alle lømmer efter startnøglen. Der er ingen grund til at tabe modet fordi man ikke kan finde den. Ingen aner, hvor mange menneskeliv der er sparet ved, at en bilist har forlagt sin startnøgle.

Inden De forsøger at starte Køretøjet, bør De købe et eksemplar af "Takt og Tone" og løbe de vigtigste kapitler igennem. De kan da når De slipper hestekræfterne løs helt igennem opføre Dem som De gerne vil, nemlig som en Gentleman.

Vi har meget at takke bilen for. Den har forbedret transportvæsnet, vejene, statens indtægter, dødelighedsprocenten og landevejskroerne. Desværre har den ikke i samme omfang forbedret den almindelige takt og tone på gader og veje. Men det vil komme Vi kan alle hjælpe med dertil.

Når bilister, cyklister og fodgængere lærer at forstå hinanden vil sammenstødene blive færre.

Høflighed koster ingen menneskeliv.

A-263 Claus Kristensen

»Min kobling er hård som en mursten !«

Et meget udbredt problem som er let at løse. Også dette er forårsaget af dårlig smøring!!! Hvis ikke bøsningen 11 bliver smurt sætter den sig fast på akselen 14 og drejer i gummibøsningen 10. Derefter går det hurtigt med at slide sig gennem gummibøsningen. Efterhånden som det slides vil koblingen ikke koble ud. Så strammer man koblingen lidt mere op på justerskruen 23 og til sidst får mellemarmen 14 en helt forkert stilling med det resultat at koblingen "bliver hård som en mursten".

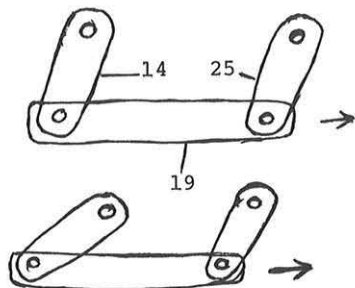

Nogenlunde sådan er stillingen på mellemarmen inden den bliver slidt i leddene.

Sådan bliver stillingen efterhånden som det slides. Denne "vægtstang" er ikke let at træde ud.

En anden årsag til at mellemarmen får denne stilling er det normale slid der sker på splitboltene 20 og de huller de sidder i. Det ene med det andet gør at koblingen bliver hård. I de fleste tilfælde bliver koblingsfunktionen rimelig god når nr. 10, 11, 17, 19 og 20 fornyes. Disse dele koster for tiden kr. 138,- + moms og jeg har dem på lager. Det er let at skifte dem ud. Du skruer de 4 bolte af der holder nr. 12 og 16. Tager mellemarmen ned og skifter de slidte dele ud. Samler det hele i den ene hånd og sætter det på plads igen. Forinden har du selvfølgelig smurt bøsningen 11 godt igennem. Den er porøs og kan opsuge en masse olie. God arbejdslyst!

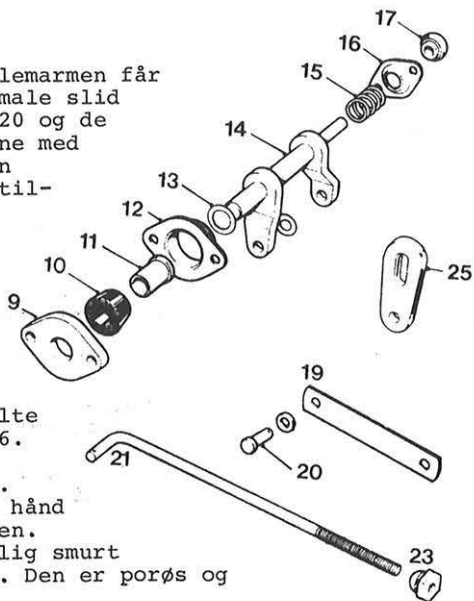

Dørhåndtag - låse - bagagerumslåse - tændingslåse

er ikke altid lige til at klare! Det kan være svært at finde ud af hvordan de skal skilles ad. Flere har sikkert prøvet med voldelige metoder for at få et dørhåndtag med indvendig lås af. Hvis ikke man kender fidusen er det helt umuligt.

Den lille vrider 8, man bruger til at låse døren med indvendig fra, er låst med en lille fjederbelastet stift 9. Denne stift går op i en rille 10 i huset. Stiften trykkes ind med en skruetrækker eller et stykke plade, samtidig med at der trækkes i vrideren. Det er lidt besværligt, da det ikke er til at se hvad man laver.

Hvis håndtaget er brækket af vrideren kan det være svært at få godt nok fat i den, men hvis du har ramt stiften rigtigt går vrideren let ud. Hvis du har fået den brækket har jeg den på lager.

Nogle vridere er låst med en "hårnål". Hvis det er tilfældet kan du nemt mærke den. Den er placeret ved 10 og kan trækkes ud med en tang. Denne hårnål må ikke forveksles med en anden, der kan sidde ved 12.

Låsecylindern 3 kan tages ud når stiften ved 11 er banket ud med en dorn.

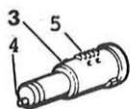
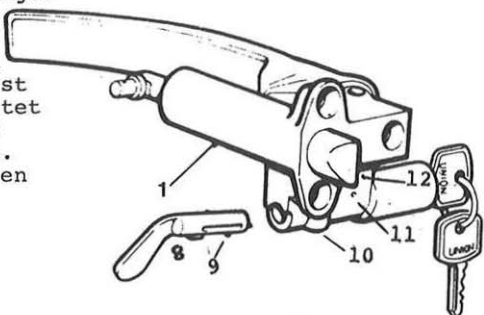

Den lille tap ved 4 kan knække af så låsen ikke virker. Hvis du sætter en ny låsecylinder i, kan du passe den til efter nøglen til din tændingslås. Du sætter din nøgle i, filer forsigtigt det af, af de små plader 5, der stikker uden for, når nøglen er i. Det er ikke en "autoriseret" metode, men den kan være brugbar i nogle tilfælde hvis du ikke kan finde det nummer der står på låsen, eller hvis du gerne vil nøjes med 1 nøgle til hele bilen. Kan du finde nummeret er det selvfølgelig bedst at købe en nøgle.

Samme fremgangsmåde kan bruges ved tændingslåsen 15.

Denne låsecylinder 18, er lidt anderledes

og tages ud på samme måde som vrideren til dørlåsen. Den lille fjederbelastede stift 19, kan trykkes ind gennem et hul du kan finde ved 17.

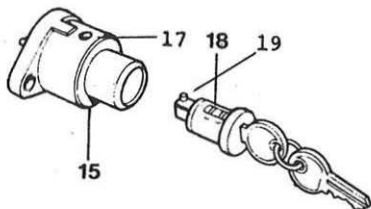

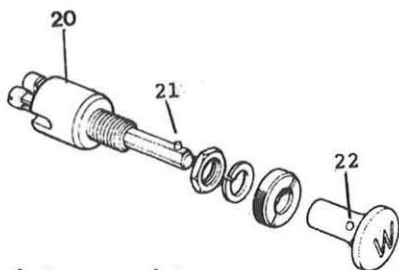

Håndtaget på bagagerums-klappen og dette håndtag på bagdøren til en Traveller kan også skilles ad.

Kopskiven 23 tages af ved at fjerne det metal ved 24 der holder den. Når den skal fastgøres igen, kan du

mejsle en spån op. Det vil sige at det er begrænset hvor mange gange denne metode kan bruges.

Når kopskiven 23 er lirket af kommer du ind til en fjeder og en masse rust og skidt og møg. Holderen 25 kan også tages af nu - hvis ikke håndtaget er låst! Hvis det er tilfældet, må du forsigtigt banke den lille firkantede tap der sidder ca. ved 27 tilbage. Du må ikke banke den længere end højst nødvendigt, da den lille tap på enden af låsecylindren ellers slås af. Det sker nu nok under alle omstændigheder, men det er da et forsøg værd. Inden du bruger denne fremgangsmåde kan du prøve om du kan få huset 25 så langt tilbage, at du kan se en lille låsestift ca. ved 26. Kan du få denne låsestift banket ud først, kan du lirke låsecylindren ud og først derefter løsne den firkantede tap ved 27. Så er sagen i orden og du kan gøre det hele rent og smøre det så det kan fungere igen.

Låsestiften ved 11 og 26 sidder forskudt fra centrum af låsecylindren. Låsestiften går ned og fanger en rille på siden af låsecylindren.

Disse to fastgørelsesmetoder er brugt flere steder, så nu kender du dem, når du støder på et eller andet der skal skilles ad på samme måde.

God arbejdslyst!

A-120 Anton Kamp Nielsen

Samme låsemetode er brugt ved de ældre kontakter. Der kan du trykke stiften 21 ind med en tændstik gennem hullet 22, når du vil have kontakten ud.

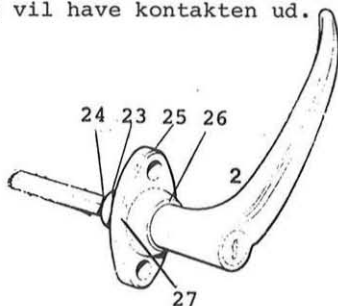

Annoncesiderne

Sælges

Morris 1000 Traveller, årgang 1968, til salg.
Ingen rust, 100 % original, renoveret for 1 år siden.
Pris: 30.000 kr.

Henv.: Åge Toft Sørensen
Skakvejen 1
Sønderholm
9240 Nibe
tlf: 08 34 15 10

Morris 1000 Traveller årgang 1969. Træværket er meget fint. Sælges p.gr.a. flytning for fra 3500 kr.
Skal synes.

Henv.: Hanne Nørholm
Baunegårdsvej 56
7000 Fredericia
tlf: 05 94 23 68

Morris 1000 Super fra 1970 i god stand, skal synes.
Pris ca. 3500 kr.
Chassiramme samt 2 døre uden rust til Pick-Up eller Van.
MG Midget Mk 3 motor i god stand.

Henv.: A-376 Richard Lund
tlf: 06 81 47 96

Morris 1000 årgang 1961. Synet for 1/2 år siden, pæn.
Prisklasse: 15.000,-

Henv.: Frank Lyngsø
Kokildehøjen 20
8800 Viborg
tlf: 06 67 41 26

Morris 1000. Årgang 1958. 100.000 km. Synet 11/6 - 86.
Pris: 12.000,- kr.

Henv.: AUTOGÅRDEN
v. Henning Jørgensen
Assensvej 87
5600 Faaborg
tlf: 09 61 96 00

Morris Minor årgang 1956. Kørt 69.000 km. Farve Damask-rød. Sælges nysynet for 12.000 kr.
Et parti dørpaneler.

Henv.: Domi
Ringstedgade 88
4700 Næstved

4-dørs Morris Minor fra 1957. Meget velholdt, istandsat i 1985-1986 for ca. 40.000 kr. Holdt i originallak og original udseende. Farven er grå-grøn. Speedometergaranti ca. 114.000 km. Den har kun haft 2 ejere i hele sin tid, en ældre dame før mig. Grunden til salg er manglende tid p.gr.a. arbejde. Sælges kun til en person som vil gå meget op i at holde den i original stand.
Pris: Højeste bud.

Henv.: Allan B. Madsen
Lollandsgade 47
5000 Odense C
tlf: 09 91 12 79 inden kl. 15.00

Morris Minor 1967, skal synes.
1 motor, 1 gearkasse, 2 gode døre (2-dørs) den ene med cromramme, gode kofangere, benzintank, køler, 2 gode bagdøre til bindingsværk, skærme og mange andre gode dele såsom original lad til pick-up.
Samlet pris 3500,- men sælges også stykvis.

Henv.: A-925 Ole Bedsted
Åvej 8
9700 Brønderslev
tlf: 08 82 39 93 hjemme
08 13 26 11 arbejde

Morris 1000 Super, årgang 1970. 2 ejere, 146.000 km. Lidt rusten i bunden - ellers pæn. På bilen er monteret: 4 stk glasfiberskærme, nye bremses, ny udstødning, 4 gode dæk og 1 ny køler. Pris kun 5.500,- kr.

Henv.: Lars Lyster
Silkeborgvej 14
8620 Kjellerup
tlf: 06 88 27 07

Morris Minor 1000 Super, årgang 1969. Har kørt 152.000 km Mekanisk i god stand. Sælges for 6000 kr.

Henv.: Ole Bjerregård Pedersen
Christianslund 59
8300 Odder
tlf: 06 54 40 50
biltelefon: 049 80950

Reserve dele til Morris 1000 Traveller sælges:
Motor (67), gearkasse (67), 2 fordøre (skal laves i bund) 1 frontrude, 2 sideruder (de lange bagtil), benzinmotor (næsten ny), 2 batterier, tændspole, speedometer, 1 venstre metalbagskærm, 2 forskærme med lygter (metal og fiber) - og mange andre dele.

Henv.: Bodil Svennevig
Nordrupvej 76
4100 Ringsted
tlf: 03 64 03 63

Morris Minor årgang 1956. Kørt ca. 80.000 km. Kun 1 ejer.
Meget velholdt. Sølges for høyeste bud.

Henv.: K. Andersen
Fredericia
tlf: 05 95 43 73 etter kl. 16.30

Morris Minor 1000 Super, årgang 1970 selges.
Har kjørt ca. 140.000 km. Blå, original og meget velholdt.
Bilen er renoveret og nysynet og kører perfekt.
Pris: 15.900 kontant.

Henv.: Hans Henrik Mortensen
Skodsborgvej 382 B
2850 Nærum
tlf: 02 80 56 61

Morris 1000 Bindingsværk 1970, i meget dårlig stand,
men med godt (malet) bindingsværk kan afhentes for
1000 kr. (fast pris)

Henv.: A-964 Steffen Daugaard
c/o Anne-Marie Pedersen
Ulkevej 49, Ulk
8700 Horsens
tlf: 05 64 49 56

TURBO-sett til 1275 ccm motor.

Settet inneholder:

- 1 stk RAJAY turbolader
- Dellorto DHLA-40mm forgasser, ombygget for turboladning.
- Innsugningsmanifold for forgasser.
- Exhaustmanifold for Turbo.
- Wastegateventil - 0.5 bar.
- Turbotrykmåler.
- High Flow KN luftfilter.
- Forerste del av ekshaustanlegg, etter turboen.
- Høytrykksbensinpumpe m/filter og bensintrykksregulator.
- Returlledning for olje fra turboen.
- Oljetrykksledning til turboen.
- Monteringsanvisning. (Kortfattet).

Foruten de delene som er nevnt ovenfor må kjøperen skaffe noen bensinslanger, noen bensinrør (Returlledning til tanken), samt ca. 0,5 m med 50 mm trykkslange.

Settet kan monteres på en standard Morris Marina 1.3 motor, med standard kompressjonsforhold. Det kan anbefales å montere oljekøler ! Settet må monteres av kyndig mekaniker!!

Pris: 4000 kr + fragt.

Henv.: A-057 Lidvard Lundanes
Eikenos
N-6020 Vegsund
Norge

Morris Traveller årgang 1969	3500 kr
Frontspoiler	250 kr
Solskærm	50 kr
Benzintank (meget fin stand)	200 kr
2 gode døre	200 kr
komplet bagsæde	150 kr
1 venstre glasfiberskærm	100 kr
originale fælge med dæk pr. stk.	25 kr
Hvide Brazilfælge 5 1/2" med gode dæk 175/70 for og 185/70 bag, med sporviddeforøger og crom-møtrikker + låse	2650 kr

Henv.: Lars Nørholm
 Baunegårdsvej 56
 7000 Fredericia
 tlf: 05 94 23 68

1 sæt rustfri ruderammer.
 1 sæt dørskåle, og 1 stk solskærm.
 Gearkasse til Marina 1,3.

Henv.: A-846 Carsten Filtenborg
 Stakladen 62
 9380 Vestbjerg
 tlf: 08 29 63 85 efter kl. 18.00.

Tværvinge til Morris Minor. Omgående leveringsdygtig.

Henv.: Ganges Bro Autoværksted
 K. Ottesen
 4700 Næstved
 tlf. 03-728488

Klubben sælger:

NORMINOR: 10,- Dkr pr. stk. (nr. 22 og fremefter)
 T-SHIRTS: 70,- Dkr pr. stk. (str. 38, 40, 42 og 44)
 GRILL EMBLEM: 95,- Dkr pr. stk.
 KLÆBEMÆRKE: 10,- Dkr pr. stk. - 3 stk. 25,- Dkr
 JAKKEMÆRKE: 20,- Dkr pr. stk.
 STRYGEMÆRKE: 10,- Dkr pr. stk. - 2 stk. 15,- Dkr

TE-KRUS med tryk på begge sider: 35,- Dkr. pr stk. + porto
 200,- Dkr. for 6 stk. + porto
 GLAS (høje) med tryk: 35,- Dkr. pr stk. + porto
 200,- Dkr. for 6 stk. + porto

Købes

4 Brazil følge med dæk.

Henv.: Lars Lyster
Silkeborgvej 14
8620 Kjellerup
tlf: 06 88 27 07

Læderrat til Morris Minor.

Henv.: A-846 Carsten Filtenborg
Stakladen 62
9380 Vestbjerg
tlf: 08 29 63 85 efter kl. 18.00

1 stk komplett innredning til Morris Minor. (Seter, dørtrekk, etc.) Må være i førsteklases stand. Helst rød.

1 stk MG Miget 1275 ccm motor, uansett stand, med eller uten gearkasse. Er også interessert i deler til 1275 motor som f.eks. Veivaksel og svinghjul.

Henv.: A-057 Lidvard Lundanes
Eikenos
N-6020 Vegsund
Norge

Tilbud og rabat

Tilbud: Der gives 15% på følgende:

Tændrør
Platiner
Autoradio + tilbehør (højtalere - antenne)
Alle VDO instrumenter
Tune up, som oppfatter bl.a. justering af tænding og kaburator, kontrol af Hk og speedometer. Pris 225 kr. + moms. (mod forevisning af gyldigt medlemsbevis)

Henv.: Viborg Auto-Elektro
Absalonsvej 3
8800 Viborg

Rabat: Vi giver 10% rabat på Pava-olie, ved forevisning af gyldigt medlemsbevis.

Henv.: Pava-Centret, Odense, Peder Skramsvej 8, tlf. 09-157018
eller
Rolighedsvej 15, Vest. Hæsinge, tlf. 09-631241

Tilbud fra Jari Auto, Sct Mathias Marked, 8800 Viborg,
Tlf. 06 - 61 28 29

Minor 1000 udstødning, komplet incl. moms, 199,- kr.
Hvide Brazil følge til Minor 1000
5 x 13, 4 stk, Klub Jari pris, 1600,- kr.
5½ x 13, 4 stk, Klub Jari pris, 1650,- kr.
Rullegardiner til bag, sæt m. 2 stk. Pr. sæt, 98,50 kr.
Rep. håndbog til Minor 1000, med alle specifikationer og
tegninger, fra møtrik til et helt karosseri,
Klub Jari pris, 185,- kr.
Alle priser er incl. moms
Indhent tilbud på alt andet udstyr.



UNIPART CENTER

AUSTIN ROVER



veng ↓

AutoVip

Til Det Svenska Minor folket.

För Varje år som går, blir der svårare, att skaka fram reservdelar til Minoren, men - än så länge klarer vi leverancerne ganska så hyfsat. Leverancer som kommer ifrån England har nogen leveringstid. Vi anseer oss att vare rigtig bra på att leta upp dom mesta delar.

Den tekniska sidan kan vi också, ifrån 1948 och till 1973 Det är bare att fråga.

Vi kommer under vinteren också att ta imot reparationer av samtlige Engelske bilmodeller oavset årsmoel - fabrikat.

Motorer - Växellådor - bromsar - dynamoer - rostlagning.

Ej lack - vi kan ombesörja lackarbete.

Vi har i lager Motordelar - Bromsbacker - Hjulcylindre - Koplinger - Avgassystemer - Plåtdetaljer - batterier - Däck.

Till Mini - och 1100/1300 - MG - Triumph, har vi också upplagt lager. Vi inbillar oss, att vi kan det mesta om leverantörer.

Hjärtlig Välkommen

Lissa & Flemming Pitchfork

A-290

OBS ! Vi lämna fortfarende 10% i rabatt till klubmedlemmer.



**DÆK &
LYDPOTTER**

ALLE MEKANISKE REPARATIONER TIL FASTE LAVPRISER		
MICHELIN str. 145×14 450,-	GRATIS MONTERING GRATIS AFBALANCERING	DUCKHAMS OLIE 5 liter 115,-
KOMPLET UDSTØDNING til Morris 1000 450,- incl. montering.	BATTERIER 12 volt 60 ah. 280,-	SPORING GRATIS ved køb af 2 dæk

FYNS DÆK & BATTERI CENTER
KILDEMOSEVEJ 2 · ODENSE · 14 26 66

B.J. DÆK Aps

Sparregade 2-8800 Viborg
Telf 06-611100

Giver 25% rabat ved køb af nye dæk.

(mod forevisning af gyldigt medlemsbevis)

Nye medlemmer

- A-1134 Gøran Grape
Regementsgatan 31 B, 83135 , Sverige.
- A-1135 Henrik Zachriae,
Birkhøjvej 6, 2800 Lyngby, Danmark.
- A-1136 Jan Steffensen
Haraldsgade 52, 1.tv., 2100 København, Danmark.
- H-1137 Charlotte Petersen
c/o Søren Unger, Uglevangen 6, 5210 Odense NV, Danmark.
- A-1138 Søren Unger
Uglevangen 6, 5210 Odense NV, Danmark.
- A-1139 Bjørn Kveim
Kveim, 4980 Gjerstad, Norge.
- A-1140 Jan Sahlertz
Bopladsen 61, 9230 Svenstrup J, Danmark.
- A-1141 Mogens Pedersen
Hedevejen 34, 9700 Brønderslev, Danmark.
- A-1142 E. Frost Sørensen
Oensvej 91, 8700 Horsens, Danmark.
- A-1143 P. Ørsted
Heinedalsvænget 2, Lunden, 6430 Nordborg, Danmark.
- A-1144 Alf E. Kristensen
Hindehøjen 59, 5240 Odense NØ, Danmark.
- A-1145 Benny F. Sørensen
Middagshøjvej 19, 8800 Viborg, Danmark.
- A-1146 Leif Larsen
Chr. Molbechsvej 3, 3.tv., 8000 Århus C, Danmark.
- A-1147 Henrik Hansen
Løkkevænget 14, 6400 Sønderborg, Danmark.
- A-1148 Bent Andersen
Tolderlundsvej 74, 5000 Odense C, Danmark.
- A-1150 Dorit Nørgaard
Gl. Landevej 12, 7130 Juelsminde, Danmark.

Nye adresser

- A-0026 Hans V. Volden
Overbakken 12 B, 1345 Østerås, Norge.
- A-0080 Jon Müller
Bolteløkka Allé 10, 0454 Oslo 4, Norge.
- A-0094 Olav R. Kløvstad
c/o Trondal Hårkollvn 29 B, 3135 Torød, Norge.
- A-0182 Hans Dalsgaard
Romlundvej 35, 8831 Løgstrup, Danmark.
- A-0525 Susanne Skovly
Stenløsegyden 3, 5792 Årslev, Danmark.

- A-0693 Anders Sørensen
Helgolandsgade , 1653 København V, Danmark.
- A-0727 Lars Bager
Malurtvej 21, s.th., 9000 Ålborg, Danmark.
- A-0746 Bjørn Braathen
Storgatan 35, 3100 Tønsberg, Norge.
- A-0784 Lars Brun
Skovskolen, Nødebovej 77, 17, 3480 Fredensborg, Danmark.
- A-0788 Peter Hansson
Oxledsvagen 159, S-433 69 Partille, Sverige.
- A-0807 Helge Børven
Erantisvej 6, Stevnstrup pr. 8870 Langå, Danmark.
- A-0987 Allan Brolykke Madsen
Lollandsgade 47, 5000 Odense C, Danmark.
- A-1052 Lisbeth Feddern
Koldinvej 10, 2., 7100 Vejle, Danmark.
- A-1086 Johnny Lassesen
Karupvej 6, 9300 Sæby, Danmark.
- A-1100 Chanette Jensen
Stevnsgade 8, 3.tv. 2200 København N.

Adresser efterlyses!

- A-0196 Vagn Dahl Hansen
A-0323 Allan Nielsen
A-0422 Rita Rasmussen
A-0469 Bent Jonassen
A-0661 Knud Erik Thomsen
A-0667 Jens Dalgaard
A-0786 Egon Kristensen
A-0828 Thomas Asbjørn Saak
A-0845 Lasse Andersen
A-0873 Kim Madsen

Kender DU en af ovenstående adresse - **skriv** til os hurtigt!

NMMK

Box 8

7300 Jelling



Har du set!

NMMK's
nye adresse

Box 184
7600 Struer



stof til næste
nummer af
NORMINOR

sendes til den
nye adresse!



To flotte varevogne ved MMOC's træf i Weston Park 1986.

Foto: Richard Cownden