

NORMINOR

Nr. 46 - Februar 1987

MEDLEMSBLAD FOR NORDISK MORRIS MINOR KLUBB



Endnu engang havde nogle Minorer trodset vinterkulden og mødt op til Primustreff på Dokka den 14.-15. februar.

Formand

A-522 Lone Skov
Box 184
DK-7600 Struer

Næstformand

A-368 Henning Kristensen
Thybovej 45, Brokhus
DK-8620 Kjellerup

Sekretær

H-1032 Karin Storegaard
Thybovej 45, Brokhus
DK-8620 Kjellerup

Kasserer

A-512 Ib Skov
St. Sct. Mikkelsgade 21b
DK-8800 Viborg

Redaktør

A-715 Jens Rasmussen
Bruunshåbvej 31
DK-8800 Viborg

Teknisk redaktør

A-120 Anton Kamp Nielsen
Østergade 17, Asferg.
DK-8990 Fårup

Distributør

Kurt Skov
Silkeborgvej 27, Almind
DK-8800 Viborg

Revisor

A-082 Jens Mondrup
Svendsgade 135
DK-7100 Vejle

NMMK

Stiftet i Oslo 18. september 1978

Adresse

Box 184
DK-7600 Struer

Postgiro

3 36 47 12

Kontingent pr. kalenderår

A-medlem (medlemmer med bil)	130 Dkr
B-medlem (medlemmer uden bil)	100 Dkr
H-medlem (husstandsmedlem)	50 Dkr

NORMINOR

NMMK's medlemsblad

Box 184 - 7600 Struer - Danmark

Medarbejdere

styrets medlemmer

Sidste frist for indlevering af stof
til næste nummer:

10. april 1987

Stof til bladet kan sendes til
Box 184 - 7600 Struer - Danmark

Stedsgrupper

Navne og adresser på NMMK's kontaktpersoner

Oslo	A-005 Olav Bjørge - Box 37 - Hovseter N-0705 Oslo 7 - Tlf. (02) 75 38 71
Møregruppen	A-057 Lidvard Lundanes - Eikenos - N-6020 Vegsund - Tlf. (071) 30192
Jönköping og omegn	A-649 S. E. Jørgensen - Storgatan 14 C S-570 22 Farserum
Småland	A-290 Flemming Morgan Pitchfork - Trekanten S-340 16 Ryssby - Tlf. 0372 - 630 42
Nordjylland	A-164 Jørgen Ebdrup - Vestavej 14 - DK-9200 Ålborg SV - Tlf. (08) 18 23 29
Randers	A-120 Anton Kamp Nielsen - Østergade 17 - Asferg - DK-8990 Fårup - Tlf. (06) 44 32 95
Midtjylland	Ny kontaktperson søges
Grindsted og omegn	A-230 Anton Sørensen - Egebjerg Landevej 26 Krogagerpr. - DK-7200 Grindsted - Tlf. (05) 33 92 37
Østjylland	A-082 Jens Mondrup - Svendsgade 135 - DK-7100 Vejle - Tlf. (05) 72 07 27
Sønderjylland	A-493 John Pedersen - Grænsevej 3, Sæd pr. DK-6270 Tønder
Sydfyn og øerne	A-596 Albert Hansen - Brændeskovvej 18 DK-5700 Svendborg - Tlf. 09 21 98 06
København og omegn	A-835 Kurt Dahlerup - Blovstrød Allé 19 DK-3450 Allerød - Tlf. (02) 27 53 06
Sydsjælland	H-386 Ketty Rasmussen - Sorøvej 484-486 Rislev pr. - DK-4700 Næstved - Tlf. (03) 73 65 49
Jämtland	A-1074 Kåre Torfjäll - Apotekervägen 22 b - S-83 152 Østersund - Tlf. 063/12 24 73
Als	A-697 Poul Iversen - Mosevænget 5 DK-6440 Augustenborg - Tlf. 04 47 21 81

Formandens side

Her i landet er vi, som bekendt, meget traditionsbundende. Derfor vil vi genoptage en gammel tradition - nemlig Formandens side.

I skrivende stund her i Struer, er temperaturen udenfor ca. -24° ! Så det er nu skønt at man kan sidde inde i en varm stue.

Midt i dette polarklima, kan jeg ikke lade være med at være en lille smule stolt over min Morris Minor - forklaring følger:

Man starter (selvfølgelig - det er jo en Minor) bilen på vej mod arbejde. Den første man møder, er naboen. Helt rød i hovedet, forpustet og temmelig ophidset står han der ved sin iflg. ham selv i sommers - "super" bil. Nyeste "japser" eller lignende med alt tænkeligt udstyr, - men hvad hjælper det når bilen ikke kan/vil starte.

Man standser Minoren - stiger ud og stiller så det obligatoriske standard spørgsmål: "Kå' bilen ikk' starte?" ???!!!!!! (så er hans dag ødelagt).

Selvfølgelig hjælper man sin nabo - en Minor har såmænd strøm nok til 2.

Utroligt er det, at en så gammel bil bare starter hver gang (næsten). Det er vel endnu en af grundene til bilens popularitet.

Til sidst vil jeg gerne takke for alle de mange venlige respons, vi har fået fra jer m.h.t. vores nye bestyrelse - vi vil gøre alt hvad vi kan for at leve op til den. Husk!!! Starthjælp er selvhjælp, også til din nabo

Med venlig hilsen

Arrangementskalender

<u>DATO</u>	<u>ARRANGEMENT</u>	<u>ARRANGØR</u>
Søndag d. 8. marts	Smøredag i Grejs Garage kl. 13.00	Østjylland
Søndag d. 8. -	Årsmøde (se nærmere under Nordjylland)	Nordjylland
Onsdag d. 11. -	Årsmøde (se saksliste i bladet)	Oslo - gruppen
Onsdag d. 25. -	Klubmøde kl. 19.30 på Krusågård, Flensborgvej 13	Als
Onsdag d. 1. april	Klupmøde på Kjemisk Inst. Blindern (siste møte inne!)	Oslo - gruppen
Søndag d. 12. -	Besøg hos Anton Kamp Nielsen Afgang fra Vejle havn kl. 13.00	Østjylland
Onsdag d. 22. -	Klubmøde kl. 19.30 på Felsted Kro, Østergade 7	Als
Onsdag d. 6. maj	Klubmøde på Rodeløkken Kafe, Bygdø	Oslo - gruppen
Den 16. - 17. -	Minitræf, Løgstør Camping	Nordjylland
Den 5-6-7. juni	Minitræf	Østjylland
Den 10. - 12. juli	<u>SOMMERTRÆF I NMMK</u> Afholden i Østersund, Sverige	Jämtland
Den 15. - 16. august	Minitræf ved Svendborg	Sydfyn & Øerne
Oslo	Afholder møde 1. onsdag i måneden. Mødested mai - okt.: Rodeløkken Kafé, Bygdø - nov - apr.: Kjemisk Inst., Blindern Ring en person i styret på forhånd, i tilfelle der er forandringer, eller specielt program.	
Sydfyn	Afholder klubmøde hver den sidste tirsdag i måneden på Stenstrup Kro. Kl. 19.30.	
Sydsjælland	afholder klubmøde første søndag i måneden kl. 19.30 på Sorøvej 484. Tlf: 03 73 65 49.	

Lad os lige slå det fast med syvtommer søm...

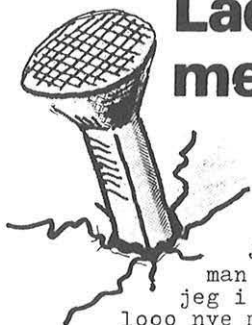

RETTELSE

Jeg er blevet ringet op fra Norge, hvor man mente at det var lidt overdrivelse at jeg i årsberetningen havde sagt at der var kommet ca. 1000 nye medlemmer til, i de 4 år jeg har siddet i styret, og at det af nye medlemmer let kunne opfattes sådan at medlems-tallet ikke var på mere end 150 i slutningen af 1981.

Det var naturligvis ikke meningen, og jeg vil straks undskyldte for talelsen og korigere tallet til lidt over 800 nye medlemmer.

Det bør måske nævnes her også, at det jo ikke er nogen let sag at starte en bilklub op. Man kan måske sammenligne det med en vanddråbe der falder ned i et kar med vand. Medlemstallet vil med årene stige hurtigere og hurtigere, på samme måde som ringene i vandet.

Der bør på ingen måde drages tvivl om det kæmpe arbejde som blev gjort i Norge de første svære år.

Med venlig hilsen A-o21 John...

DET NYE STYRE



FORMAND
Lone Skov.



NÆSTFORMAND.
Henning Kristensen.



SEKRETÆR.
Karin Storegaard.



KASSERER.
Ib Skov.



REDAKTØR.
Jens Rasmussen.



DRISTRIBUTØR.
Kurt Skov.

Årsregnskab 1986

INDTÆGER

Kontingent	62.440,00
T-shirt	1.820,00
Grillembem	1.805,00
Klæbemærker	475,00
Strygemærker	70,00
Plakat	27,00
Norminor	315,00
Krus	595,00
Glas	245,00
Sponsor sommertræf	1.500,00
Renteindtægt sommertræf	6,52
Bar sommertræf	9.568,15
Vandmaskine sommertræf	195,00
Amerikansk lotteri	1.879,55
Entre + billeder	27.127,50
Træfmærker	7.920,00
Jakkemærker	60,00
Træfbilleder	40,00

UDGIFTER

Norminor bogbinder + div.papir	19.348,60
Porto	20.868,50
Kontorartikler	224,45
Pokaler	2.287,00
Kongresmærker	634,40
Skrivemaskine	4.349,54
Rundstykker bestyrelsen	62,75
Træfmærker	4.293,63
Benzin Øster Hurup	300,00
mulbjerg Kro	906,00
EDB udgifter	7.148,44
Telefon-kørsel-bestyrelse	7.000,00
Leje af telt	3.300,00
Pokal graveret	60,00
Fyrværkeri	1.000,00
Duge-lys-servietter	517,45
Folkedans	700,00
Trompet musik	700,00
Stempel	214,17
Benzin	127,97
Luft foto	5.500,00
BMX opvisning	500,00
Øl-vand-kolonial	8.257,25
Leje af bor og stol	265,90
Video	1.496,00
Mulbjerg Kro	15.000,00
Lægter	217,80
Leje af vandmaskine	400,00
Div. regninger	243,10
Forsikring	500,00
Benzin tilskud Nordjylland	800,00
Tilskud til arrangørerne	2.000,00
Underskud middag generalforsam.	150,00
Øl-vand generalforsam.	85,00
Færgе billet Norge	765,48

	Overskud	110.223,43
		<u>5.865,29</u>
<u>116.088,72</u>		<u>116.088,72</u>

AKTIVER

Kassebeholdning	365,60
Giro	14.422,48
Bikuben	40.740,41
T-shirt	3.780,00
Strygemærker 54 stk.	6.000,00
Grillenblemer 18 stk.	1.710,00
Krus 22 stk.	770,00
Glas 11 stk.	385,00
Klæbemærker 750 stk.	7.500,00
Overskud 1986	5.865,29
Jakkemærke	20,00

PASSIVER

Overskud	5.865,29	
Egenkapital	75.693,49	
	<u>81.558,78</u>	
<u>81.558,78</u>		<u>81.558,78</u>

KORT RESUME.
FRA OVERDRAGELSEN AF DET GAMLE STYRE TIL
TIL DET NY.

Heldigvis havde vi slæbt en mindre lastvogn med til Tørring, hvor vi skulle overtage de små " 5 Tons " udstyr som det jo kræver for at få Morris Klubben til at køre.

Det var først da vi (den ny bestyrelse) kom ud i laden hvor alt 'Habenguttet' stod parat, at det gik op for os hvilken opgave vi egentlig havde påtaget os!

Vi delte os op i grupper for at gennemgå papirer samt for at få, en indsigt i i det , den gamle bestyrelse havde foretaget sig. Og vi blev hurtigt enige om , at det har været en relativ stor opgave, og en opgave der kræver megen tid og kreativitet fra bestyrelsens side, uanset hvor lang tid den har siddet & så bør man ikke glemme at det er på helt frivillig basis.

Den gamle bestyrelse har bestemt gjort det godt og vi, den ny best. håber at kunne leve op til NMMK Medlemmers forventninger.

Med venlig hilsen & tak til det gamle styre.

NMMK Kaserer



(A-512) Ib Skov.

VELKOMMEN TIL DEN NYE BESTYRELSE.

Når man lader blikket løbe ned over listen af bestyrelsesmedlemmer, ser man straks, at det er Morris folk, der gennem tiden har forsøgt, at få en masse ting stablet på benene, - stå som arrangør af forskellige ting, ja, i det hele taget gået 100% ind for klenodiet Morris Minor. Jeg ved mange medlemmer deler denne opfattelse.

A016

Jens Chr. Jensen

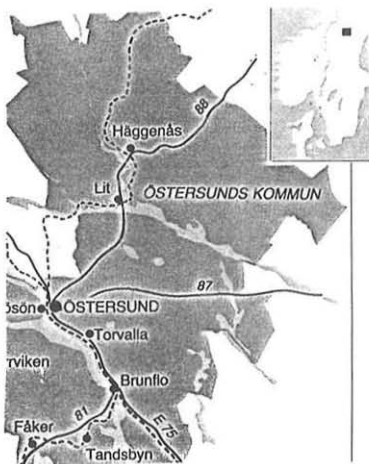

Vi er en nystartet gruppe som påtænker at stå for Sommertræffet 1987, gruppen har endnu ikke så mange medlemmer men vi regner med at blive ganske stor.

Sommertræffet.

Træffet skal være i Østersund i Jämtland. Østersund kommune har 57.000 indbyggere og fejrede 200 år's Jubilæum i 1986. Jämtland har meget at tilbyde træf-deltagerne bl.a. Flotte fjeldvandringer, Mængder af gode fiskemuligheder omkring Østersund i Ammersåen og Kvittslestrømmen!

Vi har også Norden's største bilmuseum "Ivars Bilmuseum".

På Storsøen findes to af Sverige's ælte både som har daglige sejlture på Storsøens iskolde vand. I Storsøen, lever også det store verdensberømte "SØUHYRET" som plejer at vise sig i Juli/August måned.

I nærheden af Østersund findes også Sverige's største fortidsby "JAMTLI" som er et levende fri-luftsmuseum, hvor man kan se, høre, smage, føle & snuse til fortiden!



Kommunen har många fina fiskevatten att erbjuda



Sveriges äldsta ångfartyg. Byggt 1875 och kölvärd. Uppskattade utflykter på Storsjön med godning och servering ombord. Avgångar från Östersunds hamn. Biletter till Östersund: Torsbyrå eller vid kapellet 30 min. före avgång.

Läs vidare om selve den flotte Camping/Træfplads, på efterfølgende side!!

Stena Line

Stena Line

Nu er der ingen uidskyldning for ikke at komme med til sommertræffet 1987, for som I ser, har et af vore meget aktive medlemmer: Axel Frandsen, skaffet os rabat ved Stena Line - tak for det Axel!!

A-522, Skovvej

Reg. 34285

Afdeling:	Salgsafdelingen
Sagsbehandler:	VG
Deres ref.:	

Vedr.: Sommerudflugt.

9900 Frederikshavn, den, 5. februar 1987

Under henvisning til telefonsamtale d.d. med Axel Frandsen, har vi hermed indgået aftale om, at I på Jeres sommerudflugt får 10% rabat, mod at vi får lidt reklame i Jeres blad.

Vi medsender vort logo til indsættelse i Jeres medlemsblad, og vedlægger endvidere strimers til påsættelse på Jeres biler.

Vi vil meget gerne have tilsendt et eksemplar af Jeres medlemsblad med vort logo i.

Ved bestilling af billetter, bedes I venligst henvise til dette brev.

Med venlig hilsen
STENA LINE

Vivi Gundestrup
Vivi Gundestrup

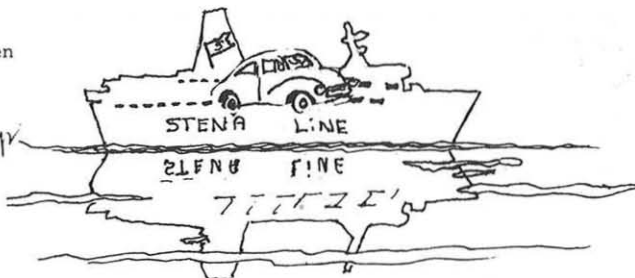

NB: i forlængelse af denne side følger den svenske version af sommertræffet

En hälsning från Jämtland gruppen

Vi är en nystartad grupp som har tänkt att ordna sommarträffen 1987. Gruppen har ännu inte så många medlemmar men vi har som målsättning att bli ganska stor. Någon styrelse har vi inte, men till våren -87 skall det vara klart.

Träffen kommer att anordnas i Östersund som är Jämtlands enda stad. Idag har Östersunds kommun drygt 57 000 inv. varav merparten bor i huvudorten. Östersund firade 200-års jubileum 1986.

Jämtland har mycket att erbjuda de träffdeltagare som vill förlänga tiden här uppe. Vi kan erbjuda fina fjällvandringar möjligheter bl.a. Åre som var kandidat till vinter OS 1992 men som Alberville tog. Nu ställer Åre - Östersund upp om kandidaturen till OS 1994.

Det finns mängder av fina fiskevatten runt Östersund. Några som bör nämnas är Ammerån och Kvittsleströmmen m.m. Det finns även kanoting och forsränning i många fina älvar och åar. I Storsjön finns två av Sveriges äldsta koleldade ångfartyg som har dagliga åkturer på Storsjöns kalla vatten. I det vattnet lever också det världsberömda "Storsjöodjuret" som brukar visa sig i Juli - Augusti månad. I Östersund har vi Nordens största bilmuseum "Ivars bilmuseum". I närheten finns också Sveriges största fornby "Jamtli". Det är ett levande friluftsmuseum där man kan se, höra, smaka, känna och lukta på historien.

Träffplatsen, "Frösö Camping" ligger ca 6 km väster om Östersunds centrum, det är mycket naturskönt beläget med utsikt över Storsjön och Oviksfjällen. Campingen håller absolut högsta standard. Vi har bokat 10 st stugor och om det finns intresse av dessa - anmäl er snarast.

Med dessa rader vill vi hälsa er välkommen till Östersund Sommarträffen 1987.

Vi kommer att skicka ut ett mera detaljerat program under våren och vi kan avslöja att några av dessa fina ställen kommer vi att besöka under träffen.

Så ta och spänn torisionstavarna och packa ned korven. Grillen är redan varm och underhållningen på plats, och du ! Kolla oljan!

SCANDINAVIAN VIKING RALLY



For 1000 år siden drog vikingerne ud fra de skandinaviske lande og erobrede store dele af Europa, ja endog Amerika nåede de.

I 1987 inviteres veteranbilentusiaster fra hele verden til de skandinaviske lande for at opleve de landskaber som skabte vikingerne, og hvor deres efterkommere stadig bor.

Scandinavian Viking Rally, FIVA World Rally 1987, vil blive en naturoplevelse for livet. Fra de uendelige sandstrande og det blide pastorale landskab i Danmark over Norges vilde fjelde og fjorde til Sveriges gran- og birkekransede søer under en sol, der aldrig synes at ville gå ned.

De tre store, gamle nordiske veteranbilklubber, Automobilhistoriska Klubben (S), Dansk Veteranbil Klub (DK), og Norsk Veteranov Klub (N) er gået sammen om dette store arrangement og står med deres mangeårige erfaringer som garanter for kvaliteten.

Tid: 10.—20. juni 1987

Start: Ribe i Sydvestdanmark

Slut: Trollhättan i Vestsverige

Rute:

1. dag: Ribe—Viborg
2. dag: Viborg—Frederikshavn
Natfærge til Oslo.
3. dag: Oslo—Gol
4. dag: Gol—Balestrand
5. dag: Balestrand—Loen
6. dag: Loen—Geiranger
7. dag: Geiranger—Lillehammer
8. dag: Lillehammer—Sunne i Sverige
9. dag: Hviledag. Om aftenen traditionel svensk midsommerfest.
10. dag: Sunne—Dalsland
11. dag: Dalsland—Trollhättan
Afslutningsmiddag.



FIVA World Rally 10.-20. June 1987

Måltider og overnatninger: Alle overnatninger og måltider — eksklusive drikkevarer — vil være bestilt og betalt fra efter starten 10. juni til og med morgenmad 21. juni. Der er overalt valgt hoteller og restauranter af god standard.

Løbets art: Løbet er tilrettelagt som en turisttur med nogle få underholdende prøver hver dag undervejs. Dagsetterne vil, afhængig af vejenes karakter, være på mellem 80 og 270 km.

Præmiering: Der vil blive uddelt 1 præmie til hver femte deltager i hver klasse.
Hver deltagende bil vil få en plakette.

Deltagere: Højest 100 biler i følgende FIVA-klasser:
B. Veteran: 1905—1918
C. Vintage: 1919—1930
D. Post Vintage: 1931—1945
E. Post 45: 1946—1960
Der vil blive forlangt FIVA-pas forevist for at en tilmelding kan accepteres.
Biler ældre end 1919 er meget velkomne, men det skal påpeges at ruten vil byde på såvel lange stræk som kraftige fald og stigninger.
Arrangørerne forbeholder sig ret til at udvælge et bilhistorisk repræsentativt udsnit af de tilmeldte biler, hvis flere end 100 ønsker at deltage.

Pris for deltagelse: DKK 8900 pr. bil med 2 deltagere. Ekstra passagerer koster DKK 8900 hver. Reduceret pris til børn.

Tilmelding: Tilmeldingsblanket kan rekvireres fra:
Scandinavian Viking Rally
Dansk Veteranbil Klub
Postboks 33
DK-2990 Nivå
Danmark



Blanketten skal være udfyldt og returneret ledsaget af DKK 1500 senest den 1. marts 1987 for at tilmeldingen kan komme i betragtning.

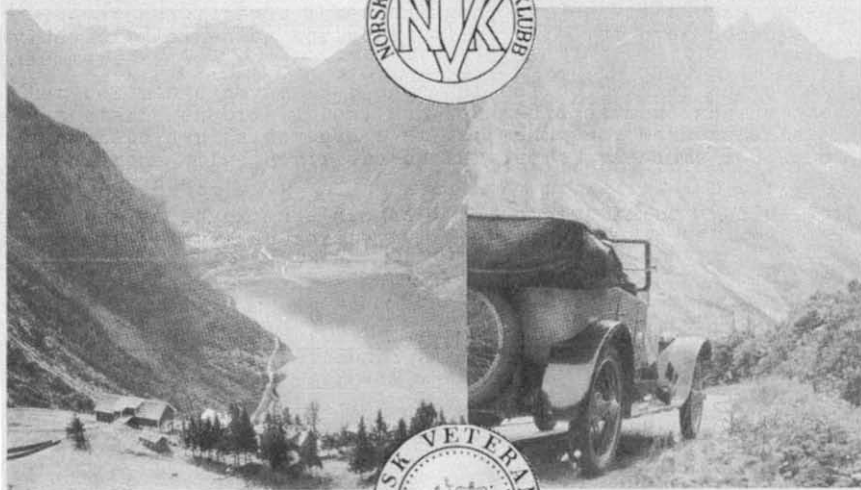
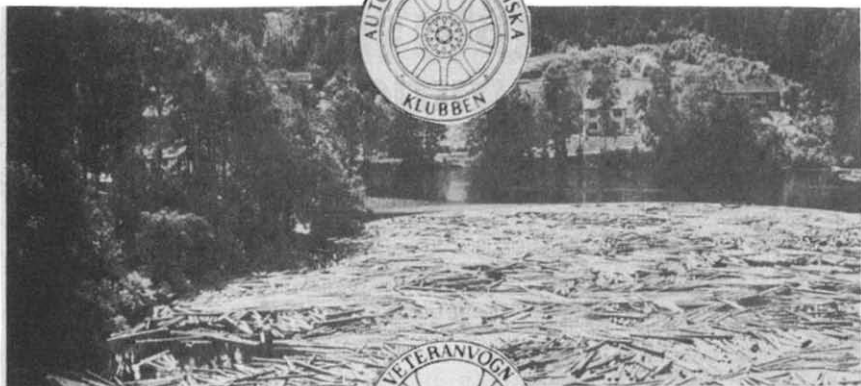

PRIMUS TREFFEN -87

DE KALDE FAKTA!

Årets primustreff ble avviklet i helgen fra d.14.februar til d.15. ved hjelp av de samme hovedingredienser som de 3 foregående år.Morris Minor + telt + kjettinger (snøkjeder)



+ primus + mye mat og drikke samt mennesker med godt humør. Vi kunne i år glede oss over både dansk og svensk deltagelse. 438 Kaj fra Vejle og 788 Peter fra Gøteborg ankom Oslo om kvelden fredag d.13. for overnatting hos klubb kamerater. Grv tidlig lørdag morgen var det fremmøte hos 001 Ole, og her var også 003 Kjell. Her kom 098 Arne og 026 Hans noe forsinket i følge med Kaj.De første tekniske problemer hadde meldt seg.Kaj hadde fått ladeproblemer på sin '66 2 dørs. Vel en time forsinket møtte vi 005 Olav på Gjelleråsen,og vi kunne legge i vei med "alle" deltagerne. Turen oppover gikk fint. Ved 1200 tiden var vi framme på Dokka hvor vi kjøpte mat.Derfra reiste vi så mot Nordsinni stasjon,og ved foten av de lange bakker gjorde vi holdt for å legge på kjettinger.Vel oppe i 780 meters høyde på Vasslia fant vi vår treffplass fra tidligere år.Litt mat i livet var vår første tanke,og Olav fikk rik anledning til å demonstrere en usedvanlig stor primus,"Optimus nr.3" hadde 3 liters tank og kunne yde vel 10 000 watt! Teltet ble så reist.Teltet ja!Det var en egen historie, men resultatet ble at vi brukte Hans' store sommertelt. Dette ble riktig bra når vi isolerte med snø og presenninger.



Nå ble det tid til litt skitrening og Kaj gjorde sine første famlende skritt. Det gikk meget bra med bare ufarlige fall. Peter måtte igjenoppfriske skiferdighetene fra 5 årsalderen, men også han kom på gli. Men vent litt! - hvor var Olav? Vi nærmer oss teltet. Her lukter nystekte rømmevafler. Utpå eftermiddagen inviterte Ole til snørekjøring og aking etter sin Van. Dette var en lattervekkende og luftig opplevelse. Om kvelden trakk vi inn for å spise samt høre siste nytt fra hist og hint.



Søndag opprørt med kaldt og klart vær. Nattens minimumstemp. var -13 grader. Det var nå tid for en liten Minor test i -10 grader C. Hvem starter først?

005 Olav -68 Van, 1300 cc-	2.8 sek.
001 Ole --" Van, 1100	"-3.1 "
026 Hans--62 Van, 1300	"-3,2 "
098 Arne -68 Van, 1100	"-4.2 "
783 Peter-57 2-d, 1000	"-18.9 "
438 Kaj -66 2-d, 1100	"-ikke strøm

-2. forsøk etter lading m/hensinagregat -10.5 sek.
 Konklusjon:-Morris er best!



Etter en herlig skitur pakket vi sammen og satte kursen mot Dokka for søndagsmiddag og derfra mot Oslo. Etter en times kjøring begynte treffens eldste bil,-Peters 2 dørs å fuske. Det var blitt mørkt, og Oles takmonterte roterende varsellys og arbeidslampe kom godt med. Det ble konstatert manglende bensintilførsel. Pumpen ble skiftet, men etter en kort stund var det ny stopp. Det viste seg at de ujevne veier hadde skvulpet bensinen opp i påfyllingsrøret slik at pakningen i lokket svullet. Det ble vacuum i tanken. Gåten var løst, og turen gikk mot Oslo uten dramatik. Primustreffet er en fin opplevelse og man kan bare ønske velkommen i -88.

Hilsen 098 Arne

Bornholm kalder

I sidste nummer (dec. nr. 45) skrev Esben Hansen fra Bornholm under artiklen "REKLAME" en lidt sørgelig beretning, ja; er det ikke trist at høre folk på Bornholm skrotter Minoren, blot fordi de ikke ved at der stadig kan fåes reservedele.

Esben fik et personligt brev, hvori jeg skrev lidt om hvordan vi spreder information om klubben, bl.a. ved hjælp af vores lille folder, som efterhånden er sat i forruden på adskillige Minor'er. Det er jo først og fremmest medlemmerne der spreder reklame for klubben. Og vi kan vel kun være interesseret i at få så mange medlemmer som mulig.

Vedrørende folderen kan jeg oplyse at en ny er under opsejling, den vil blive sendt ud til kontaktpersonerne, så snart den er færdig. Herfra vil hvert enkelt medlem, så kunne få dem han/hun har brug for.

Hvem husker ikke sidste sommertræf, hvor vi satte rekordt i Øster Hurup med ca.170 Morris'er, (som Nordjylland har fået mange roser for at arrangere) men den slår vi sikkert en anden gang, da interessen jo stadig er stigende.

Efter at Esben havde modtaget mit brev, ringede han til mig og fortalte glad, nu sker der sandelig noget. Han havde snakket med Anton Kamp og fået ham til at sponser en annonce i den lokale ugeavis. Nu kan I selv læse den; men jeg syntes at Esben skal have en buket roser for dette gode initiativ, håber at det vil være en god hjælp til at bevare bilen på Bornholm.

Klubben takker Anton Kamp, det er jo ikke første gang han er med til noget lignende, og hvem er ikke glad for hans tekniske indslag her i bladet.

Hilsen A-368 Henning Kristensen

Ps. Som underskrift under annoncen var klubben's adr.

Postbox 184, 7600 STRUER. Og Esbens private telf. nr.

Samt Anton Kamp's lille annonce, som alle her nok kender.

Esben Hansen s annonce i

Bornh. tidenes ugeavis (uge 7)

MORRIS MINOR - EN KLASSIKER.

Morris Minor'en - eller "Jordemoder bilen" - som den også kaldes, er i sandhed blevet en klasikker.

Efter sin fødsel på Alec Issigones`skrivebord i slutningen af 40'erne, har Minor' en været en drømmebil for mange. I starten på grund af den moderne, og helt nye måde bilen var bygget på - og nu på grund af sin charme og "Engelsk-hed". Den blev konstrueret i mange varianter, hvad angår karroseriet, og der er i tidens løb anvendt fem forskellige motorer, hvoraf den første var en si=deventilet 803ccm. Efter kort tid, gik man imidlertid over til topventilede motorer, blandt hvilke den sidste var på 1098ccm. Af de mest kendte karroseri typer, kan nævnes Traveller (bindingsværk), og 2 dørs saloon. Men udover disse blev den også bygget som Tourer (cabriolet), 4 dørs saloon, Van, samt som Pick-up.

Overalt i verden er der opstået klubber omkring Minoren. I den engelske klub, " Morris Minor Owners club", er der ca. 6000 medlemmer, men vi har også her en Morris klub og den har 6-700 medlemmer fra hele skandinavien.

Formålet med en klub som "Nordisk Morris Minor klub" er at bevare og veligeholde bilerne, hvadenten man holder sin vogn i original stand og udseende, eller om man vil "peppe" den lidt op.

Er man ejer af en Minor, ved man hvor lidt der findes af reservedele, til de efterhånden ældre biler, her i landet. Derfor har medlemmer af klubben importeret dele fra England, så man nu igen kan få alt, om så det er en skærm, en kofanger eller en gummilist- ja alt findes!

På denne måde kan mange Minorer "holdes i live" i mange år endnu - eller for evigt, om man vil.

Bornholm er også fin!

Foranlediget af brevet fra vor bornholmske ven i forrige nr, fik jeg lyst at sige et par ord herom.

Jeg vil give dig ret i at det er både synd og skam hvis Minorerne på øen langsomt forsvinder sammen med deres ejermænd.

Grundene til at der ikke er annonceret lokalbladene, rundt om i norden, er at jeg egentlig aldrig har spekuleret i de bænner. Men for omkring 5-6 år siden da jeg stod for NMMKs Østjyllands gruppe, havde vi en som vi kaldte for "gruppens PR-mand". Nu var det jo ikke en af Østjyllands mest "mundlamme, og jeg mener at han i de par år han sad på posten, fik ca. 6-8 små artikler ind i de lokale "sprøjter". Det var noget der gav pote. Nye medlemmer nærmest væltede ind i klubben. Jeg husker en af de månedlige møder i Skærbæk (ved Fredericia) hvor der mødte omkring 25 biler op. Jo - det var dage.

Så - måske var det en ide for det nye styre at oprette en PR afdeling, med en eller flere personer, som skal tage sig af at få klubben kendt ud over hele NORDEN. (Dermed også Bornholm)

Angående Bornholm, (og det er ikke noget jeg bare fyrer af fordi du har skrevet) så gik jeg, i min tid som formand for NMMK, med en ide om at et af de store sommertræf skulle afholdes på Bornholm. Jeg har altid, (modsat de der mener at årets sommertræf bør arrangeres lige udenfor deres fordør) ment at træffene, så vidt muligt, bør arrangeres i et område hvor der i forvejen ikke er så mange medlemmer og man derfor ikke kommer så tit.

Nu ved jeg jo ikke hvor Sommertræffet i Danmark i 1989 kommer til at ligge. Det afhænger af hvem der søger styret om det. Men - bliver det ikke Bornholm, er der jo ingen der kan forhindre dig i at lave et Mini-træf der. Og hører vi om det i god tid, skulle der vel nok være en chance for at se biler fra andre dele af landet. (Norden)

I mellemtiden kan du jo så lave et godt eksemplar ud af din egen bil, som så kan reklamere lidt for klubben på det Bornholmske. "Rom blev som bekendt ikke drukket på en dag". Hvis du giver besked til det nye styre, kan du sikkert få nogle materialer som du kan dele ud på øen.

"Pøj pøj med dine planer", forhåbentlig mødes vi en dag udi fremtiden.

Med venlig hilsen A-o21 John Jensen.

Slip rattet og grib
NORMINOR

MOT '87



Den engelske Morris Minor klub, MMOC (Morris Minor Owners Club) har igen i år inviteret NMMK til at deltage i deres arrangement MOT '87. (Morris Overseas Trip '87).

MOT '87 starter den 23. maj og alt efter om man vil tilbringe en eller to uger i Sydfrankrig slutter træffet enten den 30. maj eller den 6. juni.

Stedet er St. Remy i Provence. Lidt syd for Avignon. Du har herfra mulighed for at besøge Carmarque med de hvide heste og sorte tyre, Middelhavet, De Romerske ruiner i Arles, Marseilles og mange andre spændende lokaliteter.

Selve St. Remy er en gammel handelsby med fortovscafeer, restauranter og gode forretninger. Om onsdagen er centrum af St. Remy een stor torveplads.

Englænderne vil på Træffet arrangere div. ture. Der bliver muligvis besøg ved en vinbonde, skovtur og bjergkørsel.

Har du fået lyst til at deltage, så skal du tilmelde dig NU!. NMMK har desværre kun fået lov til at deltage med 6 biler, hver med 4 pers., fordi campingpladsen ikke er så stor.

Op da vi skal give MMOC besked, skal du tilmelde dig til undertegnede senest 8 dage efter du har modtaget dette NORMINOR. Kommer der flere end 6 tilmeldinger vil vi på den mest retfærdige måde trække lod og give dig besked snarest. (Dog vil de som har tilmeldt sig direkte til England blive prioriteret først). Det skal også lige nævnes, at hvis nogle af de andre klubber (Holland, Schweiz) ikke stiller fuldtalligt vil NMMK få nogle ekstra pladser.

Dette vil vi få at vide senere fra England og vi vil trække lod om de ekstra pladser blandt de tilmeldte.



Prisen for at deltage i MOT '87 er 12 pund, eller ca. 130, Dkr. For disse penge får du klistermærke til vinduet, brochurer og kort over området.

Tilmelding skal ske til:

Morten Westermann
Tværgade 42
5750 Ringe

telef. 09 62 26 32

Sportvagnen & Vi

87 STOCKHOLM

15-20 april
Påsken



Nu är det snart dags igen för Motormässan Sportvagnen och & Vi. Den mest traditionella av alla. Motormässornas största klassiker med allt från gamla engelskt dragiga sportvagnar till dagens läckra, strömlinjeformade skapelser från hela världen. Många av Sveriges aktiva sportvagns-klubbar visar upp sig i egna montrar på mässan. Som vanligt visar vi också ett brett tillbehörssortiment. Förra året besöktes mässan av 35.000 bilintresserade människor. Vårt mål i år är ännu fler!

Är du intresserad att vara med? Ring Picko Troberg Expo, tel 08-16 00 85 och prata med Anders.



TEKNIKENS VÄRLD

Udstillingskontrakter kan rekvireras ved henvendelse til:

A-005 Olav Bjørge
Box 37
Hovseter
N-0705 Oslo 7
Tlf.: 02 75 38 71

H A R D U B E T A L T ? ? ?

En lille bøn til de medlemmer, som har "glemt" at indbetale deres medlemsgebyr.

Når du indbetaler, benyt da venligst medsendte indbetalingskort fra Multi - Data.

De har nemlig problemer med at finde ud af, hvem som ikke har/har betalt, hvis du bruger et almindeligt indbetalingskort.

NB. Er du én af ovennævnte syndere, vil dette være det sidste blad du modtager, hvis du ikke har betalt medlemsgebyr inden den 1. april.

På forhånd tak

Bestyrelsen



OSLO gruppen

Årsmøte

Oslo - gruppen avholder årsmøte onsdag 11/3 kl. 19.30 på kjemisk inst. på Blindern. Det ordinære møtet onsdag 4/3 bortfaller p.g.a. vinterferien.

SAKSLISTE:

1. Årsberetning -86
2. Regnskap -86
3. Orientering fra LMK's landsmøte -87
4. Orientering fra NMMK's generalforsamling
5. Valg
6. Eventuelt

Valgkomiteen består av: Rolf Schau

Odinsvei 111 , Dalbø
3470 Slemmestad
Tlf. 02 852637

Tore Helgesen
Grønli 25
3060 Svelvik
tlf. 03 771231

Etter møtet vil det bli kaffe/te samt eventuelle medbragte kaker. Ta gjerne med lysbilder fra Minor-miljø hvis du har.

Styret for
NMMK Oslo-gruppen

Årsberetning -

NYT FRA NORDJYLLAND.

På grund af forskellige årsager, fik vi ikke vores årsberetning på tryk i sidste blad, men som I sikkert alle ved, så foregik der da noget i Nordjylland i 1986.

TAK FOR SIDST TIL JER SOM VAR PÅ TRÆF.

Vi vil også her benytte lejligheden til at sige mange tak til det gamle styre, som nu har overladt pladsen til nye kræfter. Det bliver ikke nogen let opgave, at følge i de fodspor.

Samtidig held og lykke til de nye.

- o - o - o - o - o -

Nu har vi så småt taget hul på det nye år, og vi starter med at afholde årsmøde

Søndag den 8. marts 1987 kl. 14,00

på adressen: Knallertbanen, Fløedalsvej, 9530 Svenstrup
tlf.: 08 380050.

Har du nogle gode forslag til kommende aktiviteter, så mød op og kom frem med dem.

På snarligt gensyn

Jørgen - Kurt - Hans

A-164 A 636 A 398

Besked fra



ØSTJYLLAND

ØSTJYLLANDS GENERALFORSAMLING D. 8-2-87 .

Generalforsamlingen blev afholdt i klubhuset ved Bredsten. Der var et pænt fremmøde.

Punkt 1. Valg af ordstyrer. Karen Klausen blev valgt.

Punkt 2. Årsberetning. 1986 har været et godt år for Østjylland, hvor der har været god opbakning om arrangementerne. Minitræffet var som sædvanlig et højdepunkt, og jeg glæder mig allerede til 87-træffet.

Vi har haft en smøredag, været på garagebesøg hos et medlem, "holdt bryllup" og vist flag ved indvielse af et butikscener. Vi sluttede året med en bragende høstfest.

Punkt 3. Regnskab. Steen Kristensen fremlagde de tørre tal, der viste overskud i kassen. Vi vil finde nogle gode ting at anvende disse penge til (store overraskelser følger). Kontingentet for 1987 vil forsat være 50 kr. pr. husstand.

Punkt 4. Valg af bestyrelse. Lars Nørholm trådte ud af bestyrelsen. Nyt medlem vil være Jørn Jensen, velkommen til ham. Steen Kristensen og Jens Mondrup vil forsat være at finde i Østjyllands bestyrelse.

Punkt 5. Kommende aktiviteter. Der blev foreslået følgende: Smøredag - Besøg hos Anton Kamp Nielsen - Mange gode forslag til minitræf - Videofilm om Østjylland - Nye Østjyllandstrøjer og en aften om Englandsturen i 88.

Punkt 6. Eventuelt. Appel til Østjyllands medlemmer. Vil I oplyse jeres telefonnumre, måske på jeres giroindbetalingskort.

MØD OP MØD OP MØD OP MØD OP MØD OP MØD OP MØD OP MØD OP MØD

FORÅRSPROGRAM!!!

Søndag d. 8. marts.

Vi afholder SMØREDAG i Grejs Garge, hvor vi har lånt en grav. Skal du have skiftet olie og filter må du selv medbringe dette. HUSK tilmelding - senest d. 1/3 87 til Jens, her vil du få oplysning om fælles afgangstidspunkt.

Søndag d. 12. april.

Vi kører en tur op til Anton Kamp Nielsen i Randers. Han har nu fået salg af minordele som fulltidserhverv, og vi vil uforpligtende kunne se hans sortiment. Der vil være fælles afgang fra Vejle Havn kl. 13.00, og vi modtager tilmeldinger indtil den 5. april.

ØSTJYLLANDS MINITRÆF d. 5. 6. 7. juni.

Hvis man ønsker træfmærke til 75 kr. stykket bedes man tilmelde sig senest den 15. april. Efterbestilling af træfmærker kan lade sig gøre på træfpladsen, men da er prisen 100 kr. Der følger nærmere besked om træffet i næste NORMINOR.

Alle tilmeldinger, til Jens Mondrup på telefon 05-720727.



På bestyrelsens vegne
Jens.

NYT fra ALS

Lørdag den 17 januar, startede Als-gruppen det nye år op med en rask gåtur.

Vi ankom lidt før tiden, 4 mand i en Morris, da vores desværre ikke kan køre på vand (toppakningen). Så vi fik fat på Søren & Bodil, som vi så kørte med.

Kl. 14.30 ankom den første og lidt efter nummer 2 Morris. Efter ca. 10 minutters venten, begyndte vi at gå. Horst manglede et hjul til barnevognen, så det begyndte jo godt.

Efter en lille frisk gåtur, kørte vi til Gråsten, hvor vi fik kaffe og lagkage, på den gamle kro.

Der fik vi en snak med kroejeren, som havde en 53'er Morris med sprosse (et nyt medlem). Efter en hyggelig eftermiddag holste vi af, og kørte hver til sit.

Venlig hilsen

A-910 Gitte & Jacob

Teknisk Brevkasse

Hvordan får man bedre varme i sin Morris Minor???

Der må være nogen der har erfaring hvordan man kan få mere/bedre varme.

Kan der sættes den anden varmeapparat i fra en anden bilmærke?

Bilerne er årg. 1963 og 1967.

Hvis nogen kan hjælpe/oplyse er det rart at vedkommende enten skriver til Klubbladet, da andre har de samme problemer.

Hilsen.

A-1091 Erik Pedersen.
Rybjergvej 76 Kirkeby.
7870 Roslev.



På denne tid af året har de fleste af os oplevet lidt af hvert med vinterproblemer. Mange af os er også klar over at de fleste problemer er selvforskyldte og at der er visse begrænsninger for hvad en Minor kan præstere i vinterperioden.

Der er dog mange ting der kan gøres for at formindske besværet, men hvis ikke man råder over en opvarmet garage er det absolut et stykke arbejde der bedst klares om sommeren.

Ved denne tid på året savner vi lidt mere varme i bilen. Der er rigtig mange muligheder for at gøre noget, da vi har masser af plads under motorhjælmen. Hvordan det skal gøres er mest et spørgsmål om penge og indstilling. Det kan lade sig gøre at leve med det varmeanlæg der findes, selv om det efter dagens standard er meget underdimensioneret. Det største problem er defrosteren, som ikke magter opgaven når ruderne er frosset til. Derfor må du undgå at ruderne fryser til indvendig.

Det gør du ved at åbne sideruden og begge ventilationsruder inden du sætter dig ind i bilen. Når du er begyndt at køre, kan du lukke sideruden og når bilen er varm efter ca. 3 km kørsel kan du lukke ventilationsruderne. Hvis der danner sig dug på ruderne må du omgående åbne igen. Du må gøre hvad du kan for at holde bilen tør indvendig, men den aktuelle dug på ruderne kommer fra din og dine passagerers ånde, og løsningen er masser af ventilation. Det kan varmeapparatet ikke klare med lukkede vinduer, men er du opmærksom og sørger for at lukke op går det fint. En anden måde at hæmme dugdannelsen indvendig er en klud med lidt sulfo på. Gør en klud våd, vrid den op, hæld nogle dråber på jævnt fordelt, vrid den igen så det bliver fordelt lidt. Når du bruger denne klud til at tørre dine ruder indvendig med, vil der sætte sig en hinde på ruden som hæmmer dugdannelsen.

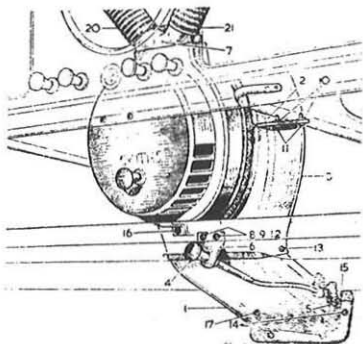

Der er flere forskellige typer varmeapparater i vores Minor.

De helt gamle bruger udelukkende recirkulation af luften og tager ingen frisk luft ind. Dette varmeapparat arbejder med recirkulation og kan tage frisk luft ind nede over koblingshuset på gearkassen. Klappen nede for enden af tragten sidder tit fast og kan ikke bevæges med kabeltrækket.

Skru kablet af, gør det rent og smør kabel og klap!!

Denne nyere type findes i to udførelser. Den ene med blæsemotoren indbygget og den anden med blæsemotoren placeret i motorrummet. Disse tager luft ind gennem en stor slange fra frontpladen. Dette er kort fortalt hvad vi har at klare vinteren med. Fælles for disse ellers udmærkede systemer er, at de er for småt dimensioneret.

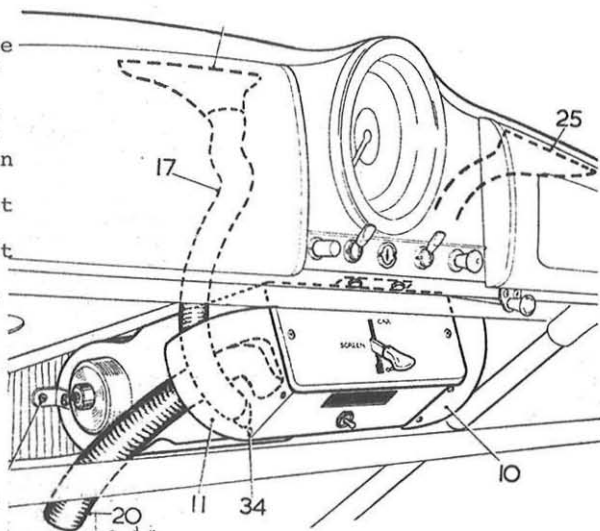

Den mængde luft der kan tages ind er for lille og fordelingen er ikke særlig god. Slang og tragt til defrosteren er alt for små. De burde være dobbelt så store, mindst! Inden du begynder på de helt vilde installationer vil det være en god ide at få det originale varmeanlæg til at virke bedst muligt, så du kan afgøre om det er nok for dig. Der er mange årsager til at et varmeanlæg ikke yder sit bedste. Den mest almindelige årsag er skidt og møg. En grundig rengøring vil i mange tilfælde øge ydeevnen mærkbart. Det varme vand fra motoren kan være forhindret i at nå frem til varmelementet på grund af en defekt hane eller delvist stoppede slanger og rør. En defekt thermostat kan hindre korrekt temperatur. For megen kold luft i motorrummet forlænger opvarmningstiden. Skru ventilatorvingerne af og gem dem til sommer. Luftindtaget i frontpladen er dækket af trådvæv. Dette kan være lukket delvis af gammel maling. Slangen i motorrummet kan være defekt. Undersøg det hele. Kommer der mest muligt varmt vand frem? Kommer der mest mulig luft ind? Hvis der gør det og dette ikke er nok til dit behov er der masser af muligheder, lige fra et professionelt installeret "Eberspächer - Bacho - Webasto - tidsindstillet benzinbrænder varmeanlæg" og til lidt hjemmesløjde. Det er en opgave som må kunne inspirere til mange forskellige gode løsninger. Det er jo ligetil at finde ud af. Det drejer sig om er jo kun at få tilstrækkelig med varm luft ind i bilen og få det fordelt hensigtsmæssigt. Fordelingen bliver det der vil give anledning til flest eksperimenter, da det er svært at styre luftcirkulationen i en bil - og luften skal jo også ud et eller andet sted - og ikke så gerne gennem tilfældige utætheder. Det skulle jo gerne være dig der bestemmer fordelingen og ikke om du har modvind eller sidevind.

En fornuftig begyndelse vil være at overlade det originale varmeapparat opgaven med kabineopvarmningen og bygge et nyt anlæg til defrosteren.

Byg nogle nye tragte til defrosterspalterne. Så store som muligt med en god spredning af luften. Spalternes åbning sætter grænsen, men jeg tror den er tilstrækkelig. Find nogle flexible slanger der er dobbelt så store som de originale.

Med et separat anlæg til defrosteren må der også kunne blive råd til lidt varm luft til sideruderne.

Den opvarmede luft ville jeg tage fra en kappe omkring udstødningsrøret på det første stykke. Udstødningsrøret er det allerførste der bliver varmt efter starten.

Det er ikke så stor en varmekappe der skal til, da det er en utrolig mængde varme der kan hentes her. Et rør uden om udstødningsrøret, så langt som det kan blive i motorrummet og med passende luftgennemgang og med afgang og tilgang afpasset efter hvad man kan finde af slanger. Plastslinger kan ikke bruges, da de vil smelte.

Kan du ikke lide denne løsning kan du bygge en kasse til et element fra et varmeapparat. Med nogle T-stykker kan du godt få tilstrækkelig med varmt vand frem til begge varmeapparater.

Lav også en omstyring af luften, så du kan få kold luft ind denne vej om sommeren.

Start med at anbringe en blæsemotor i venstre side af motorrummet som den der sidder i højre side. Dimensioner resten efter denne. Også her gælder det, at ingen kæde er stærkere end sit svageste led. Der er ikke noget ved at lave en kæmpestor lufttilførsel hvis ikke luften kan komme ud - og omvendt.

På denne måde kan der laves noget som ikke griber voldsomt ind i bilen og det kan laves så det ser fornuftigt ud og ikke giver mere støj ind i bilen.

Til sidst en kraftig ADVARSEL: Alle tilslutninger og svejsninger omkring udstødningsrøret SKAL være absolut tætte. KULILTE kan ikke lugtes og du skulle jo nødig få dig et privat gaskammer.

Jeg har lavet systemet engang på en Fiat Mariehøne fra 1938. Dengang var et varmeapparat unødvendig luksus. Det fungerede fint.

Og en lidt mindre advarsel: Spild ikke tiden med at finde et større varmeapparat fra en nyere bil!

Vælger du alligevel denne løsning skal du gøre dig klart at det ikke er gjort med bare at bygge dette i. Hele resten med defroster og slanger skal ændres tilsvarende, og så kan du lige så godt selv bygge noget som er i bedre harmoni med bilen.

Der må være flere som har forsøgt sig med et eller andet??? Lad os høre lidt om det!

God arbejdslyst!

A-120 Anton Kamp



Nu er min hobby også blevet mit levebrød!
Jeg har fået rammefabrikken godt solgt og pengene står på en aftalekonto i Sparekassen, så nu er der noget at købe Morris Minor reservedele for.

Det var efterhånden blevet til for meget med to forretninger og Det var ikke altid lige let at få tingene ekspederet inden for en rimelig tid. Mange ting måtte jeg

også gå lidt let henover for at klare det mest væsentlige. Jeg håber ikke der er for mange der føler det har gået lidt for hurtigt. Fremover vil der sikkert også komme dage hvor det kan knibe med at følge med, men det er jo vilkårene med sådan en lille een-mands-betjent butik.

Jeg glæder mig meget til at komme videre med arbejdet. Der er utrolig mange muligheder for at finde dele, men det tager sin tid. Jeg kom ikke til England i januar måned som det var planlagt. Der var vild panik derovre på grund af vejret. Nu prøver jeg igen. Det bliver spændende at se hvad jeg finder denne gang. Jeg er ved at vænne mig af med at sige, at en del ikke kan fås. Fremover vil jeg sige, at jeg ikke har fundet den endnu, da det er helt utroligt hvad der dukker op af og til af "new old stock".

Jeg håber også der bliver tid til at undersøge forskellige fremgangsmåder med reparation, vedligeholdelse og genopbygning af vores Minor. I dag er det temmelig planløst hvad der foregår rundt omkring. Med de dele der kan skaffes i dag er der utallige måder at gøre det på og hvis ikke man har en plan vil det mange gange ske at der bruges for mange penge og for megen tid. Allerede nu har jeg regnet lidt på omkostningerne og jeg kan se, at uanset hvor mange penge man bruger på sin Morris, kan det ikke blive så dyrt som at køre i andre biler!! Med de dele der kan fås i dag vil det være muligt at holde bilen kørende i rigtig mange år fremover.

Jeg har også lyst til at undersøge flere af de muligheder der er for at gøre bilen lidt mere tidssvarende med hensyn til komfort og sikkerhed. Mine egne biler skulle også gerne lidt mere op på mærkerne. Der er nok at tage fat på. Min arbejdsdag er ikke blevet kortere.

I 1987 vil jeg arbejde mest med at fremskaffe så meget som muligt, så lageret kan blive "komplet", hvad man så end skal forstå ved dette ord. Når man læser annoncer har de fleste et "komplet lager", så jeg forstår ikke der kan være problemer med dele. Mit lager er komplet med de dele vi skal bruge for at holde bilen kørende. Det er næsten komplet med meget af "det der pynter". Jeg har mange dele som skal til for at få bilen original.

Det bliver spændende at se hvor meget mere det vil lykkes at finde i løbet af året.

Vel mødt i butikken!! Lav en udflugt hertil og se tingene!

Sælges?

Sønderborg den 1. feb. 87.

Nordisk Morris Minor
Box 184
7600 Struer

En god bekendt skulle på rejse i USA og spurgte, hvad jeg kunne tænke mig fra den anden side Atlanten. Jeg svarede, at jeg ville være godt tilfreds, såfremt han ville tage den avis med hjem, som lå på hans sæde ved hjemturen til fædrelandet. Det gjorde han så, og det blev Los Angeles Times. Af gammel vane slår jeg straks op under brugte biler for at finde evt. Morris Minors. Og hvad finder jeg. En Minor fra 1957 til salg. For det første er det vist mere end en sjældenhed at træffe Minor i USA, for det andet, at det er i Los Angeles, hvor den ligesom ikke passer ind i livsmønstret, - og for det tredje, at jeg lige skulle falde over den. Så hvis nogen er interesseret i en Morris med kalesche så ring 714/842-9923 (Los Angeles)

Gunner Hansen
Sønderborg

Los Angeles Times		Antiques/Classics 9015
STATION WAGONS/ Passenger Vans 9006		'68 MBZ 2208 all orig. beaut \$5500. (1cTY112) 619/286-3373
CONTINUED		Mercedes 64 220 SE converti- ble. 4 spd. no total restoration its perfection and beautiful \$25K (415)967-0804pp (106Uub)
		'69 MERCEDES-BENZ 600 5.0 mi \$2500(kch974)818/763-9875
		*'62 MG TD Collectors dream car! Rare One-of-a-kind perfor- mance convertible. (02710) Cone Chevrolet 714/871-8110
		'63 MGTD 42M 513M (BWK471) p/p 1693 Virginia, Arcata 95221
		'60 MGTD xint. cond. red. \$3000. (GUMBOS) 619/435-6507
		'68 MONTEREY. FB, CPE, 74M, ac, ps, pb, xint. int. side dam- age, \$600 obo (TENS87) pp 212/32-3310
		'67 MORRIS Minor Conv/L. Buttrf. cup xiv. Blk top. car'd. \$2,750 pp (57MINOR) 714/842-9923 ev
		'66 MUSTANG Conv red/bik no paint. tires, top, int. \$7000 (REDPON) 213/548-6779 P.P.
		'65 MUSTANG SEDAN-6 cyl. auto w/o c. owner \$4000 (NF705) 619/729-8388 eve P.P.
		'65 MUSTANG conv. mint. pp. \$8500 (235CN) 213/458-1678
<p>'73 CHRYSLER T & C a/c, new built off rack, runs great \$250 obo. pp (ptinyt) 213/823-7201</p> <p>*'85 Chry T & C Wgn New! SEVERAL TO CHOOSE FROM! Prices from Manuf. sug. list... \$13,798.00 DISCOUNT \$1,318.37 OUR PRICE \$12,479.63 (SFR 244031) LOADED!</p> <p>So Bay Chry Ply. Torrance 20800 Hawthorne 213/542-0900</p>		



Annoncesiderne

Sælges

Jag har nya och dela till Morris Minor. Aven till andra BMC.
Är ni intresserade så ring till mej.
Humana priser på delar.
All litteratur om Morris Minor (fotostatkopier på svenska).
Enstaka instruktions böcker på svenska finnes.

Henv: Mikael Qvist.
Karlsberg
522 oo Tidaholm Sverig.
tlf: 0502 - 32080.

VETERAN CAR SERVICE
BOX 19024
S-161 19 BROMMA
Sverige
Tel.: 08-26 08 60

1986-12-12 LAGERLISTA MORRIS

CA-250	Sotningspackningsats 1939-52	260:-
225002	Komplett motorpackningsats Minor 1952-62 Serie 2 803 cc. Minor 1000 948 cc	199:-
B-4302	Vevstakslagersats-Mini Minor, Super Mini Minor 1959-. Minor 1000 1956-62	218:-
M-3149	underdimension: Std., .010, .020, .030, .040 Ramlagersats för ovanstående i underdimension:	
	Std., .010, .020, .030, .040, .050, .060	261:-
B-4034	Vevstakslagersats Morris Eight serie E 1939-53, Minor MM 1948-53 s.v. underdimension:	
	Std., .010, .030, .040, .050, .060	228:-
M-3040	Ramlagersats för ovanstående underdimension:	
	Std., .010, .020, .030, .040, .050	240:-
B-4144	Vevstakslagersats Minor serie 2 t.v. 1953-56 underdimension: Std., .010, .020, .030, .040, .050, .060	198:-
QR-290	Parallellstagsändar Morris 1000 1959-67 per par	128:-
PS-1610	Parallellstagsändar Morris Eight, E & M 1936-48 per par	165:-
PS-1876	Parallellstagsändar Morris Minor 1948-60 per par	128:-
	Kamaxelkedja alla modeller	145:-
	Brytarspetssats alla modeller 1935-67	23:-
	Fördelardoslock alla modeller 1935-67	65:-
	Rotor alla modeller 1935-67	34:-

Kolvar, ventiler och övrigt offereras på begäran.

Vid beställning v.g. ange årsmodell och modellbeteckning.

Priser i SEK utan svensk moms

- 2 stk. Handskerumslåger
- 1 - Fronthjelm
- 1 - Frontrude
- 1 - Bagrude
- 2 - Sideruder
- 1 - Venstre glasfiber forskærm
- 1 - Højre - - til personbil
- 1 - Ledningsnet komplet, renoveret
- 1 - Komplet bagsæde (sort)
- 1 - Vinduesvisker aksel
- 1 - Handskerum pap
- 1 - Bagklap god
- 2 - Døre til personbil
- 1 - Kofanger sæt, gode
- 1 - Bagtøj komplet
- 1 - Super Motor kørt 150.000 km. komplet, kører virkelig godt

Samt mange andre småting haves, ring og spørg.

Henv.: A-978 Søren Sørensen
Hilmar Finsens Gade 15
6400 Sønderborg
Tlf.: 04 43 04 76

Morris Minor 1963 sælges. Nysynet m/synsfri sammenkobling. Sorte ta (Skive) plader. Bilen er lavet for rust og der er nye bremse hovedcylindere, batteri og benzinpumpe. Farve: hvid. Kørt 118.000 km. Pris: 16.000 kr.

Fra Morris Minor Super 1971 sælges:
Motor/bagtøj kørt 118.000 km. Pris: h.h.v. 700/200 kr.

- 1 stk. Motorhjælm Pris: 150,- kr.
- 1 - Glasfiberskærm Højre - 250,- -

Henv.: A-1091 Erik Pedersen
Rybjergvej 76
Kirkeby
7870 Roslev
Tlf.: 07 57 16 00 bedst efter kl. 16.30

Kofangerhorn i glasfibre. Bagskærme til bindingsværk i glasfibre.

Henv.: Kim Kleis.
Dejbjergvej 1.
6940 Lem.
tlf. 07 - 34 14 58 Bedst efter kl. 16⁰⁰

Sælges:	1. stk ny stor baglygte	400,-
	1. sæt helsideruder til bindingsværk.	175,-

Henv: A -1093, Torsten Andersen.
Pugesøvej 2
5600 Faaborg.

Renoverede Døre:	450 kr.
Renoverede Bagklapper:	350, -
Renoverede Bagdøre for VAN:	350, -
Nye Bremse dele	
Nye 7" LUCAS H4. 2 stk.	400, -

Alt i brugte sæder, vinduer, motor, gearkasser, og lign.
Desuden udføres førsteklasses pladearbejde, feks. Rust, spoilere, luftindtag, brede skærmkanter, og lign. Samt sandblæsning, glasblæsning og højglanspolering.

Morris 1000 pick-up. m. fabriks-ny og original Chasis-ramme sælges adskilt. Vognen har aldrig kørt over 1900. km.
Morris 1800 motor - komplet og i perfekt stand.

Henv: A -763 Carsten Alsløw.
Hjerndrupvej 20.
6070 Chr. Feld.
tlf: 04 - 56 17 67.

Morris 1000, Bindingsværk årg. 1962. Nyt træ - værk, ny gearkasse, ny bremser og alt rust er lavet. Sælges til højstbydene.

Henv: Bo Christer Hæggeblad.
Thorstadbakken.
3300 Hokkesund.
Norge.
Tlf: privat: (03)754993.
arb: (03)753200.

Sælges: Røde sæder i god stand, byttes med sorte
(årg, efter '64) Grønne sæder sælges.

Henv: A-1036 Esben Hansen.
Tlf: (03)951656.

Sælges. Morris Oxford Mo. 1954. (En forvokset Morris Minor.)
Kører som veteran, synet og reg. 100% orig. Mange dele Fks. en motor, som er ny renoveret. Sælges med eller uden syn. Evt. bytte.

Henv: A-016.
tlf: (01)771281.

Sælges: Frontplade med gitter, til Minor 1954,
metal ingen rust.

Henv: A-016
tlf: (01)771281.

Sælges:	4. Brede fælge 5 14 som org.	kr. 500,-
	2. Bagfjedre 7 lags.	kr. 250,-
	1. Benzintank "Traveller".	kr. 200,-
	1. Frontemblem gl. stort.	kr. 150,-
	1. Frontemblem lille ny model.	kr. 50,-
	1. Emblem til bagsmæk gl. model.	kr. 75,-
	For og bagsæder + Dørbeklædning "Traveller".	kr. 200,-
	Nyt spændingsrelæ.	kr. 175,-
	Org. Dunkraft.	kr. 50,-
	2. Hanskerumslåger.	kr. 25,-
	1. Indvendig spejl ny.	kr. 25,-
	1. Morris 7000 mærke hjelm ny.	kr. 50,-
	1. Defroster ny model.	kr. 50,-
	1. Tankmåler sort.	kr. 25,-
	1. Ny bog "Super Profil Morris Minor" serie m.m.	kr. 80,-
	1. Rep. bog engelsk 1952 - 71 136 sider.	kr. 75,-
	1. Reservedelkatalog org. serie 2 og 1000.	kr. 80,-
	1. Blank liste til forrude 1958 model.	kr. 125,-

Henv: Niels Bak.
Øster Alle. 61.
8260 Viby j.
tlf: (06)115151.

Alt i brugte dele til Morris Minor,
bla. fejlfri Chassis ramme 2.500kr
+ Biler M/U syn pich up, person,
og bindingsværk.

Henv: Søren Rasmussen
Dalsgårdvej 17.
8963 Auning.
tlf: (06)492029.

Sælges: Morris 1000 super årgang 1970 tre ejere,
151000 km. Skal synes lidt rusten i bun-
den, ellers meget pæn, blev lakeret "van-
ette blå" i 1985, hvidt soltag. Monteret
4 stk. glasfiberskærme, 4 næsten nye
dæk, + 4 vinterdæk.
Skal ses. Pris kun kr. 7000,-

Henv: A-1088.
Heinrich M Thrane.
Sundsvej 22A.
7430 Ikast.
tlf: (07)250775. bedst mellem 18 -19.

Sælges: Morris Minor 1000, 4-dørs, årgang 1962.
Meget velholdt. Total istandsat, Bl.a.
kan nævnes: Rustarbejde lavet i 1984.
(nye vanger, dørstolper, inderskærme
og bund.) Har siden fået alle "roter-
ende dele" renoveret på aut. Domi-
værksted. (Motor, kardan, bagtøj.)
Monteret med glasfiberskærme bag-
til, forsæder fra Alfasud, el-bagrude,
varmeapparat, fra Morris Minor sup-
er. Regninger på tilsammen 77.000 kr.
Sælges for højeste bud over 25.000 kr.

Henv: Hans Noltenius.
A'flegade 20b^v
5000 Odense C.
tlf: (09)149370.

Sælges: Skadet Morris Minor Super årgang 1961, sælges
samlet eller stykke for stykke.
Bilen har i sep. måned 1986 fået lavet brems
for ialt 5.000 kr. Endvidere er der en god mo-
tor, som kun har kørt 75.000 km.
Rimelige kofangere samt metalforskærme.
Dørene o.k. - god front og soltag uden glas.

Bilen kan besigtiges i Løgstrup, hos ^Mekaniker
Søren Mikkelsen.

Prisidê: samlet ca. 5.000 kr.

Henv.: Hugo Voigt
Tlf. 07 52 12 38

Sælges: 2 stk. CHEVROLET VEGA fælge 6 13 (4" boltafstand)
monteret med 205/60 -13. Passer perfekt bag på Min-
oren - uden at gå udenfor skærmene.

2 stk. OPEL kryds fælge 5½ 13 (ligner Chevrolet -
fælgene) uden dæk.

2 stk. sporviddeforøgere til Opelfælgere medfølger
Samlet pris 1200,- kr.

Spirallo udstødning til Marina motor (går ud ved -
baghjul.) 450,- kr.

Henv: A-021 John Schou Jensen.
Stenagervej 8, Nyborg.
7160 Tørring.
tlf: (05)805384.

Klubben sælger:

NORMINOR:	10,- Dkr pr. stk. (nr. 22 og fremefter)
T-SHIRTS:	70,- Dkr pr. stk. (str. 38, 40, 42 og 44)
GRILL EMBLEM:	95,- Dkr pr. stk.
KLÆBEMÆRKE:	10,- Dkr pr. stk. - 3 stk. 25,- Dkr
JAKKEMÆRKE:	20,- Dkr pr. stk.
STRYGEMÆRKE:	10,- Dkr pr. stk. - 2 stk. 15,- Dkr

TE-KRUS med tryk på begge sider:	35,- Dkr. pr stk. + porto
	200,- Dkr. for 6 stk. + porto
GLAS (høje) med tryk:	35,- Dkr. pr stk. + porto
	200,- Dkr. for 6 stk. + porto

Købes

Købes: Sorte sæder i fin stand (evt: byttes med røde.)
årg, efter '64. Emblem til motorhjelm, (det lige
over grillen.) Originalt rat m/krom eger (før 64)
incl: horntryk.

Henv: A-1036 Esben Hansen.
Tlf: (03)951656.

Købes: 1. Norminor nr. 1 - 21.
2. 2 stk. brede drg. 6" + 2 stk. 5" ell. 5½"
3. 1 stk. stor lygtekrans med skygge foroven.
4. 1 stk. ny gummliste til frontrude.
5. 1 sæt ny dørhåndtag til 2 dørs.
6. 1 stk. ny pyntliste rundt om frontgitter.
7. 1 sæt nye sidespejle (til skærm ell. ruderam-
me monteret - runde.)

Henv: A - 1093 Torsten Andersen
Pugesøvej 2.
5600 Faaborg.

Bindingsværk i rimelig god stand, købes. Gerne uden syn

Henv.: Ann Britt Garlow
Tlf.: 04 72 59 20

Købes: Morris Minor 1000 Bindingsværk gerne med tilkobling
Skal være 100%, ellers er henvendelse unødvendig.

Henv: A-016. Jens Chr. Jensen.
tlf: (01)771281.

Købes: 1. Blank liste til forrude 1954 model,
samt baglygter evt. uden glas.

Henv: Niels Bak.
Øster Alle. 61.
8260 Viby j.
tlf: (06)115151.

Tilbud og rabat

Tilbud fra Jari Auto, Sct Mathias Marked, 8800 Viborg,
Tlf. 06 - 61 28 29

Minor 1000 udstødning, komplet incl. moms, 199,- kr.

Hvide Brazil følge til Minor 1000

5 x 13, 4 stk, Klub Jari pris, 1600,- kr.

5½ x 13, 4 stk, Klub Jari pris, 1650,- kr.

Rullegardiner til bag, sæt m. 2 stk. Pr. sæt, 98,50 kr.

Rep. håndbog til Minor 1000, med alle specifikationer og
tegninger, fra møtrik til et helt karosseri,

Klub Jari pris, 185,- kr.

Alle priser er incl. moms

Indhent tilbud på alt andet udstyr.

Rabat: Vi giver 10% rabat på Pava-olie, ved forevisning af
gyldigt medlemsbevis.

Henv.: Pava-Centret, Odense, Peder Skramsvej 8, tlf. 09-157018
eller
Rolphedsvej 15, Vest. Hæsinge, tlf. 09-631241



DÆK & LYDPOTTER

ALLE MEKANISKE REPARATIONER
TIL FASTE LAVPRISER

MICHELIN str. 145X14 450,-	GRATIS MONTERING GRATIS AFBALANCERING	DUCKHAMS OLIE 5 liter 115,-
KOMPLET UDSTØDNING til Morris 1000 450,- incl. montering.	BATTERIER 12 volt 60 ah. 280,-	SPORING GRATIS ved køb af 2 dæk

FYNS DÆK & BATTERI CENTER
KILDEMOSEVEJ 2 · ODENSE · 14 26 66

B.J. DÆK Aps

Sparregade 2-8800 Viborg
Telf 06-611100

Giver 25% rabat ved køb af nye dæk.
(mod forevisning af gyldigt medlemsbevis)

KENDER DU NOGLE STEDER, HVOR NMMK'S MEDLEMMER
KAN FÅ RABAT?
SÅ KONTAKT, VENLIGST:

NMMK.
BOX 184.
7600 STRUER.



UNIPART CENTER

AutoVip

AUSTIN ROVER

veng ↓

Til Det Svenske Minor folket.

För Varje år som går, blir der svårare, att skaka fram reservdelar til Minoren, men - än så länge klarer vi leverancerne ganske så hyfsat. Leverancer som kommer ifrån England har nogon leveringstid. Vi anseer oss att vare rigtig bra på att leta upp dom mesta delar. Den tekniska sidan kan vi också, ifrån 1948 och till 1973 Det är bare att fråga.

Vi kommer under vinteren också att ta imot reparationer av samtlige Engelske bilmodeller oavset årsmode - fabrikat.

Motorer - Væxellåder - bromsar - dynamoer - rostlagning. Ej lack - vi kan ombesørje lackarbe.

Vi har i lager Motordelar - Bromsbacker - Hjulcylindre - Køplinger - Avgassystemer - Plåtdetaljer - batterier - Dæk.

Till Mini - och 1100/1300 - MG - Triumph, har vi också upplagt lager. Vi inbillar oss, att vi kan det mesta om leverantører.

Hjærtlig Vælkomen

Lissa & Flemming Pitchfork

A-290

OBS ! Vi låmner fortfarande 10% i rabatt till klubmedlemmer.

Nye medlemmer

- A-1140 Jan Sahlertz
Bopladsen 61, 9230 Svenstrup, Danmark
- A-1142 E. Frost Sørensen
Øensvej 91, 8700 Horsens, Danmark
- A-1145 Benny F. Sørensen
Middagshøjvej 19, 8800 Viborg, Danmark
- A-1146 Leif Larsen
Chr. Molebechsvej 3 3.t.v., 8800 Århus, Danmark
- A-1197 Henrik Hansen
Løkkevænget 14, 6400 Sønderborg, Danmark
- A-1149 Dorit Nørgård
G1. Landevej 12, 7130 Juelsminde, Danmark
- A-1150 Sigrid Jacobsen
Brøndbyøster Torv 49 1. th., 2650 Hvidovre, Danmark
- A-1151 Per Eckberg
Godhemsgatan 38 B, 41468 Göteborg, Sverige
- A-1152 Nis Schmidt
Skovskolen, 6052 Viuf, Danmark
- A-1153 Karsten Krogsgård
Jens Thisevej 94, Thise, 9700 Brønderslev, Danmark
- A-1154 Sven Jon Jonsen
K I Brandes Alle 15, 1956 Frederiksberg C, Danmark
- A-1155 Karin Jacobsen
Højvej 5, Sparkær, 8800 Viborg, Danmark
- A-1156 Heinrich Rasmussen
Teglbrandervej 28, 8800 Viborg, Danmark
- A-1157 Arne Andreasen
Skjulhøj Alle 62 st. th., 2720 Vanløse, Danmark
- A-1158 Ole Gamst Pedersen
Hesseløgade 4 3, 2100 København Ø, Danmark

ER DU FLYTTET?

HUSK at melde flytning, evt. ændring af medlemsskab m.m. til:

NMMK Box 184
7600 Struer

Adresser efterlyses!

A - 212. Thomas Nielsen.
A - 784. Lars Brun.
A - 0196. Vagn Dahl Hansen.
A - 0323. Allan Nielsen.
A - 0422. Rita Rasmussen.
A - 0469. Bent Jonassen.
A - 0661. Knud Erik Thomsen.
A - 0786. Egon Kristensen.
A - 0828. Thomas Asbjørn Saak.
A - 0845. Lasse Andersen.
A - 0873. Kim Madsen.

Kender DU en af overstående adresse - skriv til os hurtigt!

NMMK.
BOX 184
7600 STRUER.



»Selv en Morris kan blive syg«

(Morrisen hardog første parket, billedet er indsendt af
A-368 Henning Kristensen)

9052 100655 00

BENT JUEL NIELSEN

HASSELVEJ 4
8850 BJERRINGBRO

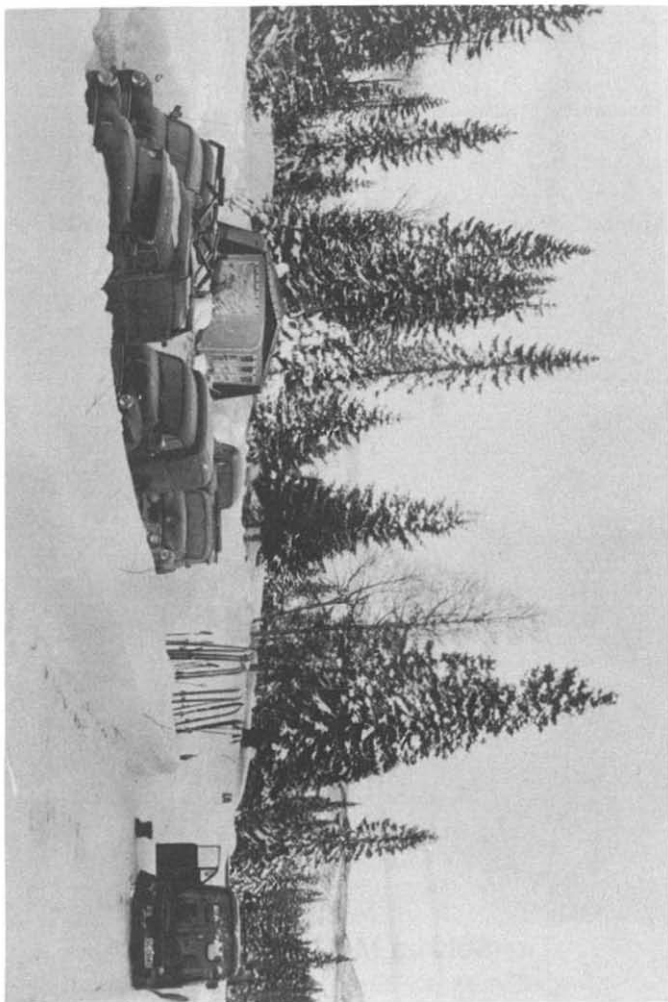

Efter skitur på Dokka, ved Primustreff, 1987.