

NORMINOR

Nr. 65 Maj 1990

MEDLEMSBLAD FOR NORDISK MORRIS MINOR KLUBB

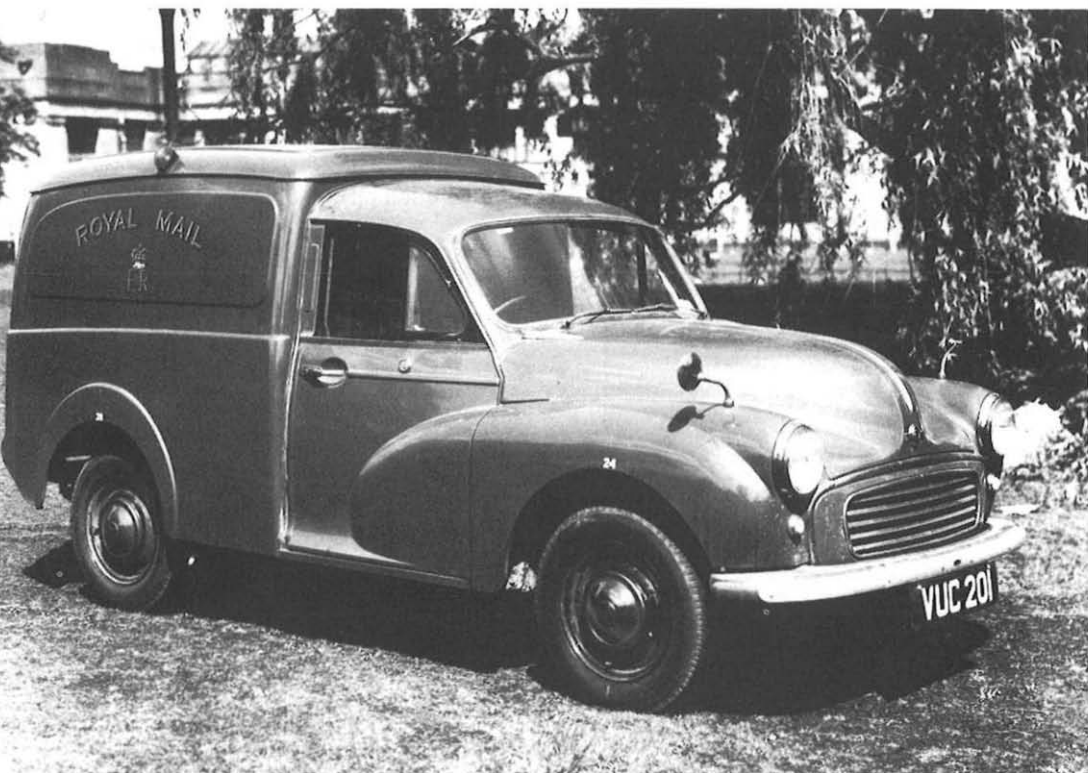

Billede af en engelsk Post-varevogn fra 1959.

Fra Paul Skilleter's bog »Morris Minor«.

Bestyrelse

Formand

A-1264 Herluf Knudsen
Postboks 28
DK-5200 Odense V

Næstformand

A-1188 Henrik Nielsen
Saxovej 91 1.34
DK-5210 Odense NV

Sekretær

A-407 Palle Hansen
Eriksgade 16
DK-5000 Odense C

Kasserer

H-1120 Birgitte Jensen
Skt. Klemensvej 32
DK-5260 Odense S

Redaktør

A-232 Morten Westermann
Tværgade 42
DK-5750 Ringe

Distributør

A-1121 Børge Larsen
Skt. Klemensvej 32
DK-5260 Odense S

Teknisk redaktør

A-120 Anton Kamp
Østergade 17
Asferg
DK-8990 Fårup

Revisor

NMMK

Stiftet i Oslo 18. september 1978

Klubbens adresse:

Nordisk Morris Minor Klubb
Postboks 28
DK-5200 Odense V

Postgiro:

3 36 47 12

Kontingent pr. kalenderår:

A-medlem (medlem med bil)	130 Dkr
B-medlem (medlem uden bil)	100 Dkr
H-medlem (husstandsmedlem)	50 Dkr

NORMINOR

NMMK's medlemsblad

Stof til bladet sendes til redaktøren.

Indleveringsfrist for stof til næste nummer:

1. juni 1990

Oplag: 1000 eksemplarer

Tryk: Centraltrykkeriet, Odense, Danmark.

LOKALGRUPPER

	Gruppe	Kontaktperson	Telefon
NORGE	Oslo	A-001 Ole J. Østby - Box 37 Hovseter - N-0705 Oslo 7	Jobb (02) 45 54 71
		Klubbmøte: 1. onsdag i måneden kl. 18.00. Møtested mai-okt: Rodeløken Kafe, Bygdøy. Nov-apr: Kjemisk inst., Blindern. Ring et av styre-medlemmerne på forhånd i telfelle det er spesielt program.	
	Møre	A-1339 Henry Eide - Lerstadvakken N-6014 Ålesund	071 43663
SVERIGE	Jämtland	A-1074 Kåre Torfjäll - Furutorpsgatan 23 - S-83137 Östersund	063-113931
	Dalarna	A-838 Thomas Erikson - Kråkbergsvägen 4 - S-79200 Mora	0250-15445 Bost. 13530 Arb.
	Göteborg	A-1169 Matz Lundgren - Von Gerdesgatan 7 - S-41259 Göteborg	031 183220
DANMARK	Nordjylland	A-164 Jørgen Ebdrup - Vestavej 14 DK-9200 Ålborg SV	98 18 23 29
	Randers	A-120 Anton Kamp Nielsen - Østergade 17, Asferg - DK-8990 Fårup	86 44 32 95
		Klubbmøde - mikrotræf - åbent hus : Den sidste lørdag i måneden kl. 10 -17, Østergade 17 -19, Asferg.	
	Midtjylland	A-614 Peter Ølholm - Ejstrupvej 27 th. - DK-8340 Malling	86 93 33 74
	Østjylland	A-082 Jens Mondrup - Svendsgade 135 - DK-7100 Vejle	75 72 07 27
	Sønderjylland	A-216 Johannes Juhl - Lindevej 8, Overjerstal - DK-6500 Vojens	74 54 74 96
		Klubbmøde: Se under Als.	
Als	A-697 Poul Iversen - Mosevænget 5 DK-6440 Augustenborg	74 47 21 81	
	Klubbmøde: Den sidste onsdag i måneden. Angående sted, se i bladet, eller ring til kontaktpersonen for Als eller Sønderjylland.		

DANMARK	Gruppe	Kontaktperson	Telefon
	Fyn	A-1188 Henrik Nielsen - Saxovej 91, 1.34 - DK-5210 Odense NV Klubmøde: Den første tirsdag i måneden kl. 19.00 i Ungdomsklubben på Næsby Skole, Skolevej, Næsby.	66 16 57 28
	Sydfyn og øerne	A-596 Albert Hansen - Brændeskov- vej 18 - DK-5700 Svendborg Klubmøde: Den sidste tirsdag i måneden kl. 19.30 på Stenstrup Kro.	62 21 98 06
	Vestsjælland	A-927 Finn Parker Olsen - Holbæk- vej 69 - DK-4200 Slagelse Klubmøde: Den sidste søndag i måneden. Nærmere oplysninger hos kontaktpersonen.	53 53 29 45
	Nordvest Sjælland	A-990 Poul Henning Hansen - Havn- søvej 5 - DK-4591 Føllenslev A-881 Max Christensen - Hagedst- vej 18 - DK-4532 Gislinge Klubmøde: Den første tirsdag i måneden. Nærmere oplysninger hos kontaktpersonen.	53 46 87 10
	København	A-827 Leth Møller - Vagtelvej 33 DK-2000 København F	31 86 01 86
	Sydsjælland	H-386 Ketty Rasmussen - Sorøvej 484-486, Rislev - DK-4700 Næstved Klubmøde: Den første søndag i måneden kl. 19.30 på Sorøvej 484.	53 73 65 49
	Lolland-Falster & Møn	A-1362 Kenneth Simonsen - Dan- marksvej 3 - DK-4800 Nykøbing F. A-1461 Dennis Hansen - Bygaden 10, Nagelsti - DK-4800 Nykøbing F.	54 85 36 64
	Bornholm	A-1036 Esben Hansen - Sandflugts- vej 22, Kredsen 8 - DK-3700 Rønne A-1174 Allan Rasmussen - Smede- gårdsvej 23 - DK-3700 Rønne	

FORMANDENS SIDE

Først en tak til de folk, der mødte op til generalforsamlingen d. 24-3-90. Dernæst et suk til alle dem, som ikke kom. Ud af et medlemstal på over 700 burde der da kunne samles 10%, så man kan blive beslutningsdygtig. Det kan da være, at det hjælper lidt på lysten når man fortæller, at kontaktpersonens udgifter til fægebilletter, mod bilag, bliver dækket af klubben. Dette er en kotume, som måske ikke alle kontaktpersoner er klar over.

Herefter vil jeg på det nye styres vegne sige tak til det gamle styre og ønske jer alt godt i fremtiden, samt i lokalgruppen, som jo nu kan drage nytte af jeres erfaring og viden. Også tak til Lone Skov for advarslen angående fornyelser, men vi vil dog straks indbyde til øretæver ved at starte med at fornye og friske op på bladet. Det har I nok allerede lagt mærke til! Vi vil dog ikke ændre på forsiden - men derimod på indholdet og formen på indholdet. Vi håber, at I alle synes om det. I forbindelse med Norminor vil vi her opfordre alle til at indsende stof og billeder til bladet. Med hensyn til billeder skal det lige nævnes at farvebilleder og sort-hvide er lige anvendelige! Hjælp os med at gøre Norminor til et endnu bedre klubblad - og I er selvfølgelig velkomne til at skrive ind og give os ros og ris og nye ideer.

Som før omtalt var man ikke beslutningsdygtige på generalforsamlingen, så Oslo-gruppens forslag til vedtægts-

ændringer kunne ikke behandles og skal som følge deraf sendes til urafstemning. Længere fremme i bladet kommer der en side til at rive ud (eller kopiere) og sætte sit kryds på, hvis man ønsker at stemme for eller imod. Vi vil gerne have denne seddel sendt tilbage inden den **10. juni 1990**.

Efter en henvendelse til Anton Kamp fra et af vore medlemmer angående »kørellys«, har Anton lovet at se på sagen, og når han har en god løsning, vil han delagtiggøre os alle ved et indlæg i NORMINOR.

JAHUUU - Der bliver sommertræf i Sverige! Trods tidnød og tale om mere enkle træf har A-838 Thomas Erikson og hans hjælpere i Dalarna stablet et helt pænt træf på benene, hvad man kan læse i hans indbydelse, som kommer længere fremme i bladet.

Endelig her til sidst endnu et lille suk både fra postvæsenet og styret. Ved henvendelse til klubben på girokort, pr. brev eller andet, så husk fuldstændig adresse, medlemsnummer og afsender, for ellers kniber det for os at svare jer, og for postvæsenet kniber det med at finde os. For fuldstændighedens skyld kommer her den korrekte adresse:

Nordisk Morris Minor Klubb
Postboks 28
5200 Odense V
Danmark

A-1264 Herluf Knudsen

Arrangementskalender

DATO	ARRANGEMENT	ARRANGØR
Maj		
søn. den 20.	Udflugtstur til Hirsholmene.	Nordjylland
lør. den 26.- lør. den 2/6	MOT, Frankrig	MMOC
Juni		
fre.-søn. den 1.-3.	Minitræf, Sønderskov Camping, Fredericia.	Østjylland
lør. den 2.	Fællestur til stumpemarked i Gjern + velgørenhedsarrange- ment i Randers.	Nordjylland
fre.-søn. den 15.-17.	Mini-træf, Strandbakkens Camping, Helnæs	Sydfyn
lør.-søn. den 16.-17.	Weekend-tur til Fur.	Nordjylland
Juli		
fre.-søn. den 6.-8.	SOMMERTRÆF 1990 i Orsa ved Siljan-søen.	Dalarna
August		
fre.-søn. d. 17.-19.	Nordisk Classic Car Show, stumpemarked og concours.	NCCS

GENERALFORSAMLING 1990

Dagen startede med kaffe og rundstykker. Denne gang hos Domi-forhandler E. M. Jensen, Odensevej 101, Odense.

Ved 10-tiden gik starten på orienteringsløbet i Odenses opland, hvor almen viden omkring Morrissen var nødvendig. Løbet endte ved Næsbylund Kro med efterfølgende spisning - Tak for god mad - og amerikansk lotteri, hvor præmierne blev hentet af de samme igen og igen. Herefter Generalforsamling og den blev indledt med videoen fra Sommertræffet 1989 i Jelling.

Referat fra Generalforsamlingen den 24. marts 1990.

Pkt. 1.

Valg af dirigent og referant. Ib Skov og Karin Storgaard blev foreslået. Begge blev valgt.

Pkt. 2.

Forslag til vedtægtsændringer. Emnet ønskes gemt til under evt.

Pkt. 3.

Valg af nyt styre. 3 personer blandt de fremmødte blev valgt til optælling af stemmesedler.

Ny bestyrelse	67 stemmer
Gl. bestyrelse	9 stemmer
Ugyldige	3 stemmer

Det blev klart det nye styre. De blev budt velkommen og præsenteret senere, men består af:

Formand: A-1264 Herluf Knudsen
Næstformand: A-1188 Henrik Nielsen
Sekretær: A-407 Palle Hansen
Kasserer: H-1120 Birgitte Jensen
Redaktør: A-232 Morten Westermann
Distributør: A-1121 Børge Larsen

Pkt. 4

Styrets årsberetning. Se senere i bladet.

Efter styrets årsberetning takkede Simon Lone Skov på alles vegne og udnævnte hende til æresmedlem i klubben.

Pkt. 5.

Stedsgruppernes årsberetninger.

Oslo-gruppen lagde ud, se årsberetning senere i bladet.

Randers-gruppen har afholdt møder sidste lørdag i hver måned hos Anton Kamp.

Midtjyllands-gruppen har haft udstilling i Marselisborghallen i påsken 1989. En lignende udstilling vil finde sted igen i år. Stedsgruppen håber på mere aktivitet i 1990 og ændrer måske navn til Århus og omegn.

Østjylland-gruppens årsberetning følger senere i bladet.

Sydfyn og øerne har afholdt møde sidste tirsdag i hver måned. Ca. 10 personer møder frem. Har afholdt minitræf i Bøjden med ca. 15 biler. Alle fra Sydfyn deltog i Sommertræf i Jelling og nogle var også mødt op til Als-træffet.

Københavns-gruppen: Jens Chr. og Leth Møller har haft telefontræf. Den 4. maj var de på frilandsmuseet. 1. august var der Classisk Car Show. Og der er også kommet nogle nye medlemmer.

Fyn: Stille og roligt år. Har haft garage-møde med overvældende stor tilslutning.

Pkt. 6.

Gennemgang af klubbens regnskab. Regnskabet kan ses senere i bladet. Kommentarer til regnskabet: Klubblade sælges til porto? Liste over kontorartikler/inventar skal indgå i regnskabet. Særskilt regnskab for sommertræf.

Pkt. 7.

Eventuelt.

Tilbage til pkt. 2: Forslag om Æresmedlems komité.

Her var der delte meninger om de nye vedtægter. Nogle mente at muligheden foreligger uden komité. Bl.a. har alle stedsgrupper lov til at foreslå styret kandidater til æresmedlemmer.

Forslaget blev stillet af Oslo-gruppen, som ønsker andre end Alec Issigonis (Morrissens skaber) og tidligere formænd gjort til æresmedlemmer.

Forslaget skal ud til urafstemning blandt medlemmerne, da der ikke var fremmødt nok til generalforsamlingen,

og så håber vi NMMK's medlemmer vil tage stilling hertil.

Olav ønskede på Oslo-gruppens vegne det nye Styre velkommen og takkede fordi de har lyst til at arbejde med opgaverne omkring NMMK. Dernæst takkede han det afgående styre for indsatsen og håbede, at der på trods af modgang har gemt sig positive minder fra årene der er gået. Nye arbejdsopgaver?

Angående Sommertræf:

Nogle medlemmer ønskede enklere træf, ikke overdådige med fyrværkeri, dans, musik og stor middag. Mindre kan gøre det, f.eks. fælles grill mv. Det er sammenholdet og venskabet omkring Morrissen, der er grundlaget for træffene. Her var mange delte meninger om denne sag, og konklusionen blev, at det må være op til den enkelte stedsgruppe, der varetager arrangementet, i hvilken stil, og hvor stort, de ønsker, at træffet skal være. Også afhængigt af, hvor stor stedsgruppen er, og hvilke midler og muligheder, der findes netop i det område.

Angående Præmiering ved sommertræf:

Oslo-gruppen foreslog præmiering til originale biler på lige fod med den åbne klasse. Der skal laves specielle regler til bedømmelse, som skal offentliggøres i Norminor.

Angående veteranbils-regler:

Der var livlig snak om, hvornår en Morris er en veteranbil, og der blev oplyst, at det er den kun, hvis den er fra før 1. januar 1951.

Angående udenlandsture:

Der var snak om oplevelser og erfaringer på ture til Frankrig og England. Godt kendskab til Frankrigs-ture med MMOC har Morten Westermann og Jan Bøgely, og i England har Aksel Frandsen sine forbindelser, så alle med interesse for udlandet kan kontakte disse.

Til sidst takkede Olav endnu engang styret for indsatsen og overrakte Lone en lille flaske fra det høje Nord.

Lone Skov ønskede endnu engang det nye styre velkommen, og Herluf Knudsen præsenterede den nye bestyrelse for forsamlingen. Lone gav dem et lille fif med på vejen - alt nyt med måde er godt - var jer dog for en ny forside på Norminor. Alle fremmødte ønskedes en god hjemtur.

*på den afgåendes bestyrelses vegne
A-1032 Karin Storgaard*

Styrets Årsberetning

Endnu engang indenfor 1 år har vi mistet et kært og afholdt medlem - kontaktpersonen for Oslo-gruppen, Arne B. Holm, døde den 17.3.90 i en alder af kun 26 år.

Da vi for godt 1 år siden bebudede at forudsætningen for at bestyrelsen ville fortsætte endnu et år var, at klubben ville blive "kørt" på et meget lavt blus, kom det til at holde stik. Vi nedsatte vores klubarbejde til det absolut minimale. Yderligere nedsat blev det, da vi den 23.6.89 mistede vor næstfor-

mand Henning Storgaard - en af trækkræfterne i NMMK. Det var et stort tab for os alle, som værdsatte og respekterede Henning.

Trods dette blev der den 21. - 23. juli afholdt sommertræf i Jelling af Østjyllandsgruppen. Et veltilrettelagt og stort sommertræf, som vi sent vil glemme.

Kort tid efter sommertræffet modtog vi et brev fra 5 friske medlemmer, som havde fået mod på at overtage bestyrelsesposterne pr. marts 1990. En stor lettelse for vi andre og vi gik straks igang med planlægningen af generalforsamlingen og sommertræffet 1990.

Det voldte en del startproblemer at få de nye vedtægter kørt ind i systemet, men mon ikke det er lykkedes her på falderebet.

Problemer voldte det også at finde en kontaktgruppe, som ville afholde sommertræffet i Sverige. Men efter en del uoverensstemmelser med anden, blev A-838 Thomas Erikson tilbudt jobbet, hvilket han indvilligede i. (Tak for det Thomas !!)

Nu venter vi bare spændte på dets forløb.

Dette var i store træk året 1989 for bestyrelsen.

Vi vil gerne sige tak for den godt 3 år, som er gået - både på godt og ondt - samt ønske den nye bestyrelse alt mulig held og lykke med arbejdet i Nordisk Morris Minor Klubb - håber I må få en bedre start på dette frivillige arbejde. Trods alle jeres evt. planer om ændringer og forbedringer, vil vi dog her til sidst, råde jer til aldrig at ændre på forsiden af Norminor !!!!

Lone Skov

ÅRSREGNSKAB 1989

Indtægter

Kontingent	99.259,25
Klubvarer	8.760,00
Renteindtægt	3.673,64

Ialt 111.692,89

Aktiver

Kassebeholdning	860,45
Check konto	8.700,12
Bank konto	106.542,38
Giro konto	12.001,90
Jakkemærker 145 á 20,00 ..	2.900,00
Krus 44 á 35,00	1.540,00
Klæbemærker 400 á 10,00 ..	4.000,00
Strygemærker 780 á 10,00 ..	7.800,00
Askebægre 9 á 35,00	315,00
Emblem 40 á 95,00	3.800,00
T-shirts 26 á 80,00	2.080,00
T-shirts 2 á 40,00	80,00
Sweat-shirts 7 á 150,00	1.050,00
Inventar	28.457,97
Ialt	<u>180.127,82</u>

Udgifter

Norminor og Vedtægter ..	28.774,92
Porto	12.232,81
Kontorartikler	8.085,66
EDB-udgifter	4.593,61
Kørsel	5.188,91
Varekøb	1.994,16
Sommertræf	3.163,09
MOT'89	185,00
Plakater, pokaler, træfmærker	9.766,40
Gaver	600,00
Blanketter	791,76
Dekort vedr. fejl på sweat-shirts	750,00
Klæbemærker til nye medl. .	2.500,00
Diverse	1.201,96
Sum	<u>79.828,28</u>
Overskud	31.864,61
Ialt	<u>111.692,89</u>

Passiver

Egenkapital	119.805,24
Inventar *)	28.457,97
Overskud	31.864,61

Ialt 180.127,82

*) ved en beklagelig fejl har inventarlisten ikke været medtaget i formuen tidligere.

ÅRSBERETNINGER '89

Oslo-gruppen

Oslo-gruppen har hatt fast møtedag hver 1. onsdag i måneden. Vi har vært samlet på Rodeløkken kafé på Bygdøy i sommersesongen, mens vinterhalvåret ble tilbragt på Kjemisk Institutt på Blindern.

Oslo-gruppens styre har fungert som kontaktorgan mellom NMMK's norske medlemmer og Landsforbundet av Motorhistoriske Kjøretøyklubber (LMK). A-107 Rolf Schau og A-098 Arne B. Holm representerte NMMK-Norge på LMK's landsrådsmøte søndag 12/2-89.

Primustreffet '89 preget helgen 18. og 19. februar. Særlig for de åtte personer som i fem Minorer og en Landrover fant veien til Dokka, ca. 130 km nord for Oslo.

Oslo-gruppen avholdt årsmøte 5. april 1989.

Styret bastod av:

Kontaktperson

A-098 Arne B. Holm

Sekretær

A-001 Ole J. Østby

Kasserer

A-026 Hans V. Volden

Styremedlem

A-005 Olav F. Bjørge

Styremedlem

A-045 John Boklund

Valget gav følgende resultat:

Kontaktperson

A-098 Arne B. Holm

Sekretær

A-005 Olav F. Bjørge

Kasserer

A-026 Hans V. Volden

Styremedlem

A-045 John Boklund

Styremedlem

A-706 Tore Lie

Valgkomiteen bestående av A-107 Rolf Schau og A-707 Terje Sunnaas ble gjenvalgt.

Vår lillebror, Morris Mini, fylte år i '89. Oslo-gruppen var representert på Miniklubbens vårmønstring på Strand utenfor Oslo søndag den 21. mai.

Ellers var forsommeren preget av lange dager og kvelder i garasjerne hvor Oslo-gruppens bilpark ble forbedret.

Oslo-gruppen kunne etter disse forberedelser sette kursen mot Jelling og sommertreff med 19 personer fordelt på 9 biler. Våre danske venner skuffet ikke, det ble et sommertreff etter beste oppskrift.

Årets høsttreff fant sted på Biri fra 11. til 13. august i samband med "Biri-markedet", som samler veteranbilentusiaster fra hele Norge.

Oslo-gruppen mottar jevnlig forespørsmål fra interesserte både i og utenfor Norge, som ønsker å bli medlem av klubben. Vår adresse har vært den samme siden 1978. De mange henvendelser er et positivt utslag av dette.

I skrivende stund er intet avgjort vedrørende valg av NMMK's styre. Oslo-gruppen vil allikevel fremføre varm

takk til Lone Skov og hennes disipler for hederlig innsats til NMMK's beste. Til slutt vil vi ønske vårt nye styre v/Herluf Knudsen hjertelig velkommen og lykke til.

A-098 Arne B. Holm

Østjylland

Sommertræffet 1989 satte stort præg på året for Østjylland-gruppen. Forbedelserne startede i januar med at få aftaler i hus. Vi valgte Jelling Camping, hvor vi havde fejret NMMK's 10 år. Jelling Camping og Jelling Turistforening var meget interesserede i at få sådan et arrangement til byen, så her mødte vi stor velvilje og fik megen hjælp. Arbejdet med træffet blev delt ud så alle Østjyllands medlemmer fik selvstændige opgaver. At så mange deltog aktivt fra planlægning til udførelse, gjorde det store arbejde rart og overkommeligt.

Som noget helt nyt i Danmark ville politiet hjælpe med at eskortere bilerne gennem Vejle, hvilket gjorde det muligt med en samlet køretur i byen.

Østjylland fik stort erfaringsmæssigt udbytte af at arrangere træffet og vi kan kun anbefale andre, med lyst til opgaven, at lægge billet ind.

Minitræf i Pinsen er en fast tradition. I 1989 afholdtes det på Løgballe Camping ved Juelsminde. Det var også i år et lille, hyggeligt træf. Vi var glade for at modtage gæster fra NMMK's andre stedsgrupper, og vi havde en dejlig week-end sammen.

I september besøgte vi Nordisk Morris Minor Lager og så den nye flot-

te reservedelshal. Det er rart at besøge Anton og hans familie, og her føler man sig altid velkommen.

Året afrundede vi med juleafslutning i december. Vi afholdt et lille orienteringsløb rundt i Vejle og satte punktum for dagen og året med æbleskiver og gløgg.

Til slut en stor tak til alle der har bakket op om og støttet Østjylland i 1989.

A-082 Jens

Nordjylland

Februar - det årlige tilbagevendende Weekend-ophold. Sidste år var vi på Hotel Danland i Hirtshals. Trods det meget kraftige stormvejr, havde vi en rigtig fin tur.

Marts - årsmøde - meget pænt fremmøde og mange planer for året blev diskuteret - ikke alle blev ført ud i livet.

Udstilling i Års messecenter. En Pick-up en Traveller og en To-dørs. Det var meget fine forhold og vi fik en rigtig god kritik af vores stand.

Maj - Fælles køretur til Hanstholm, hvor vi så på bunkers og meget andet.

Juni - Fællestur til stumpemarked i Gjern. Som sædvanlig stort udvalg i alt godt.

Juli - Stort fremmøde til et fantastisk godt sommertræf i Jelling. Fra Nordjylland deltog 15 biler.

August - Udflugtstur til Faarup Sommerland. På trods af blæsten var det en vældig fin tur - tre friske fyre var endog i vandet.

Mini-træf i Løgstør. Endnu engang et hyggeligt Minitræf på Løgstør Cam-

ping. Vi benyttede lejligheden til at gøre besøg på Hessel Landbrugsmuseum. Det er virkelig et besøg værd.

September - I anledning af Britisk Uge i Aalborg var vi inviteret til at udstille en del Morriss'er ved Bilka. Vi stillede med ialt 10 biler. Tre Pick-up, to Traveller, en Van, en Cabriolet, en Tødsørs, en Fire-dørs og en Morris sportsvogn + gæster bl.a. en Morris Minor årgang 1929.

A-164 Jørgen Ebdrup

Møre-gruppen

1989 var et indholdsrikt Minor-år. Minoren begynner nå for alvor å bli populær i Ålesund. Vi har nå fått 3 nye biler på veien, nemlig Lidvard's 54' 4-dørs, Dagfinn's 60' Van og min egen 59' Van.

Av arrangementer i fjordåret kan vi nevne at vi ofte er med på en lokal veteranbilklubbs tilstelninger. Så på vårparten 1989 var min Van et av "objektene" på en lokal garagerunde. Dette tror jeg resulterte i et par nye Minor-tilhengere.

Den 6. mai i fjor representerte Lidvards 2 Minorer Møregruppen på en vårrunde med veteranbiler.

Så var det bilutstilling i Ålesund. Dette var den 29. - 30. april og der hadde Møregruppen utstilt Bjartes 64' Van og Lidvards 59' Tourer. Resten av Minorerne i Ålesund var plassert rundt i nærmiljøet med plakater om utstillingen på.

Møregruppen anskaffet seg i løpet av 1989 egne T-skjorter med logo på. Disse er av god kvalitet og kan bestilles. (se egen annonse.)

Høydepunktet i 89 var nok sommertreffingen i Danmark. Flere slike !! Sene-



De to Minorer ved bilutstillingen i Ålesund

re på året deltok også 5 biler herfra på Oslogruppens høst-treff. Dette kombinert med en kjempe-marknad + veteranbilutstilling på Biri. Populært !

Vi har nå 15 biler som er "registrerte" i gruppen og av disse er 8 på veien. Vi fikk desverre ikke stilt noen biler til Oslo-gruppens primustreff, men vi får ta det igjen. Det hele kolliderte desverre med LMK's landsmøte.

Lørdag den 31.3.90 var vi på årsmøte hos Egil og Kristin Lundanes. Der spiste vi nydelig mat og pratet en god del om Morrisen og det kommende sommertreff.

Vi er til dels enige med Oslo-gruppen i at satse på et noe enklere sommertreff, men vi bør allikevel beholde de posterne som er mest tradisjonelle, som f.eks. kortesjekjøring og avstemning o.lign.

Vi har også smått begynt å undersøke ulike alternative plasser for å ha sommertreffet neste år i og med at det er Møregruppens tur til å være arrenører i 1991. Hvis det er noen, som har spesielle ønsker/forslag om alternativer i Norges land, send noen ord til oss. Vi er åpen for forslag.

Vi fikk for en tid siden en trist beskjed; en kjær Minor-ven har gått bort. Arne B. Holm døde dessverre for en tid siden, og vi i Møregruppen som kjente Arne godt, synes dette var veldig trist. Arne var en meget positiv og omgjengelig person. Det var et stort tap.

Til slutt vil vi ønske det nye styre velkommen, og vi håper at dere vil forsøke å gjøre en god jobb. Lykke til !

A-1339 Henry Eide

MINDEORD

Arne Beranek Holm



– vår 098 Arne er død, 26 år gammel.

Det er vanskelig å fatte at han ikke lenger er i blant oss. Vi husker ham som en rakrygget, åpen og behagelig person, som gjorde at han vant tillit og fortrolighet hos alle han kom i kontakt med. Arne var til marginen lojal og ble elsket av medmennesker i alle aldre.

Kvalitet preget hans daglige arbeid, og dette gjenspeilet seg i alle de tillitsverv han tross sin unge alder hadde fått. Han tilbrakte ikke fritiden på sofaen, men alltid var det noe positivt på gang.

Arne tok seg alltid tid til å besøke sine venner og sin familie. Han sa aldri nei når noen trengte hans kompetanse, områdene var mange.

NMMK har meget å takke Arne for, vi alle har meget å takke Arne for.

En av Arne's mange interesser var hans Minorer, originale, perfekte og premierte.

Han hadde en utpreget ordenssans, saker og ting skulle skje i riktig rekkefølge og til riktig tid.

Han har satt sine dypeste spor i oss alle, og vil bli sterkt savnet av kolleger og venner.

Våre tanker går spesielt til hans familie som mistet ham så altfor tidlig.

Arne var unik. Arne blir ikke glemt.

Ole Jørgen Østby

ÅRSMØTE OSLO-GRUPPEN

Årsmøte i Oslo-gruppen ble avholdt
tirsdag den 3. april kl.19.00.
Antal fremmøtte: 9 personer.
Ole J. Østby ledet møte.

Dagsorden

Punkt 1:

Årsberetningen ble lest av A-005 Olav.

Punkt 2:

Regnskapet stod A-026 Hans for.

Punkt 3:

Valg: Komiteen bestod av A-107 Rolf Schau og A-707 Terje Sunnaas.

Sittende styre:

Kontaktperson:

A-098 Arne B. Holm

Sekretær:

A-005 Olav Bjørge

Kasserer:

A-026 Hans Volden

Styremedlem:

A-045 John Boklund

Styremedlem:

A-706 Tore Lie

Nytt Styre

Kontaktperson:

A-001 Ole J. Østby

Varakontaktperson:

A-045 John Boklund

Sekretær:

H-091 Unni Boklund

Kasserer:

A-026 Hans Volden

Styremedlem:

A-005 Olav Bjørge

Styremedlem:

A-706 Tore Lie

Valgkomite: A-107 Rolf Schau og A-707 Terje Sunnaas ble gjenvalgt.

Punkt 4:

LMK: Her venter vi på referat fra LMK-møtet og dette blir sendt til de norske medlemmene av NMMK så snart vi mottar det.

Punkt 5:

Generalforsamlingen i Danmark: A-005 Olav holdt et lite referat om dette.

Punkt 6:

»Treff til Tusen«: Vår kontaktperson for å ivareta vår interesse innen dette organ ble A-026 Hans Volden.

Punkt 7:

Eventuelt.

A-001 Ole J. Østby fremmet forslag om at det årlig blir holdt et løp/treff med navn Arne B. Holm's minneløp, for på denne måte å hedre vår Arne i fremtiden.

SOMMERTRÆF 1990 I DALARNA

Hjärtlig välkommen till Orsa Camping och NMMK's sommarträff 1990.

Preliminärt Program

Fredag den 6. juli.

Under dagen och kvällen incheckning.

Under kvällen korvgrillning samt filmvisning (video). Medtag gärna VHS-video för visning. Crusing i centrum.

Kl. 19.00 Invigning av 1990 års sommarträff.

Lørdag den 7. juli.

Kl. 10.00 Avfärd till Skeer för fotografering av bilar.

Kl. 10.15 Fotografering.

Kl. 10.45 Avfärd till Björnparken i Grönklitt.

Kl. 11.15 Besök på Björnparken.

Kl. 12.00 Avfärd till Fryksås Färbodar.

Kl. 12.15 Omröstning av finaste bil etc. Fika på Boréns Fäbodpensionat.

Kl. 13.00 Valfria aktiviteter. vi rekommenderar t.ex.:

- Sivarsbacken (Våmhus Hembygdsgård) med bl.a. korgflätning og hårabeten.
- Zorngården och Zornmuseét (Mora). Konstnären Anders Zorn's hem samt tavelmuseum.
- Dalahäst-tillverkning (Nusnäs). Nils Olsson Hemslöjd samt Grannas A Olsson Hemslöjd.
- Sol og bad (Orsa Camping) om väderguderna är oss nådiga.

Kl. 18.30 Buss til Orsa Hembygdsgård för de som vill ha skjuts. Bussen avgår från incheckningen.

Kl. 19.00 Middag.

Kl. 20.00 Prisutdelning.

Kl. 20.30 Dans till levande musik. Frammot midnatt återgår vi till Orsa Camping.

Söndag den 8. juli

- Kl. 10.00 Marknad.
- Kl. 11.00 Uppställning och fotografering av 1990 års vinnarbilar.
- Kl. 13.00 Träffen avslutas.

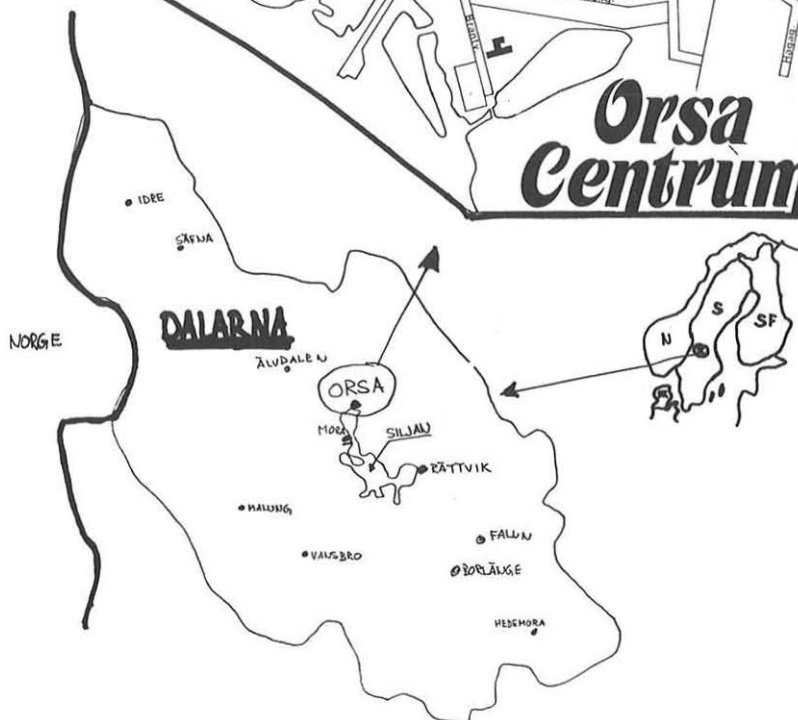
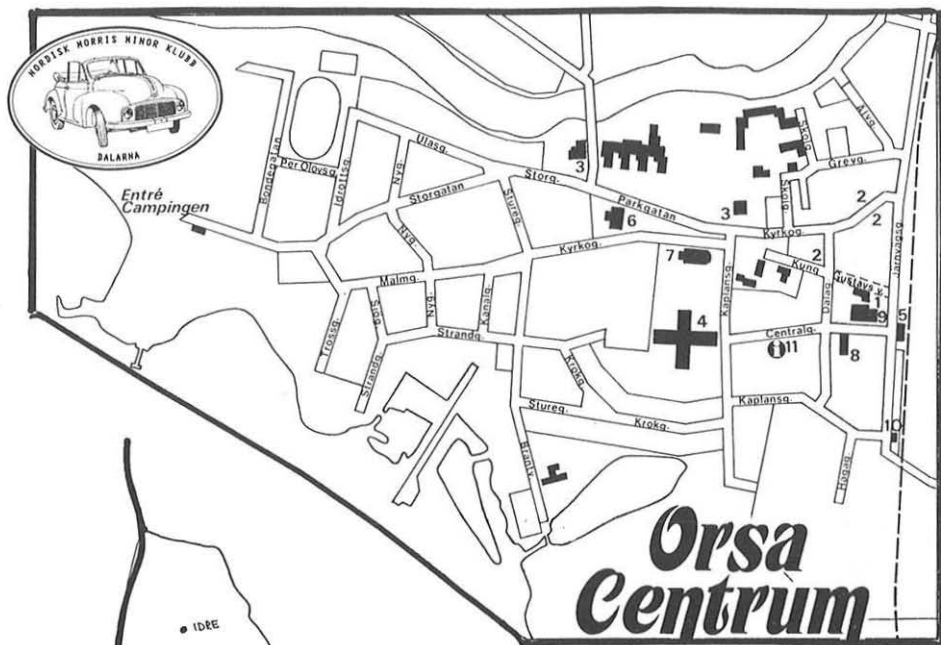

PRIMUSTREFF 1990

Telefonen ringer og noen roper, "det er til deg Olav".

"Hallo, det er Hans, kan du ta inn losjerende i natt?" "Ja, klart det", svarer jeg. "Hvem er det?" "Jo, nå skal du få høre, det er en svenske som vil være med på primustreffet, han vil ligge over et sted i natt".

Kontakten ble ordnet og kl. 21.30 fredag kveld svingte en "woody" inn på gårdsplassen min og stanset. Det var Gunnar som kom. Noe mat og en kaffekopp senere, så sov vi.

Lørdag morgen kl. 5.15 ringer vekkerklokken og kona roper ut, "op å hoppe, nå må dere opp, primustreffet remember". All pakking var gjort fre-

dag kveld, så det var bare småting som måtte pakkes nå.

Da Kjell svingte inn plassen kl. 6.00 var vi klare for å reise mot Gjelleråsen vår vanlige oppsamlingsplass. Først måtte jeg innom Nils-Petter å plukke opp han slik at vi var på plass kl. 6.55. Hit hadde bare Kjell og Gunnar kommet foreløpig, men etter kort tids venting kom også Hans med John og Hans B. med Gunn og Nils. Da konvoien rullet ut på vei mot Dokka var vi én 2-dørs, én woody, to Vans og én Landrover, med tilsammen 8 personer, som hadde tenkt å delta på årets primustreff. Turen opp til Dokka gikk nesten smertefritt, vi måtte bytte forgasser på 2-dør-



fortsættes side 23

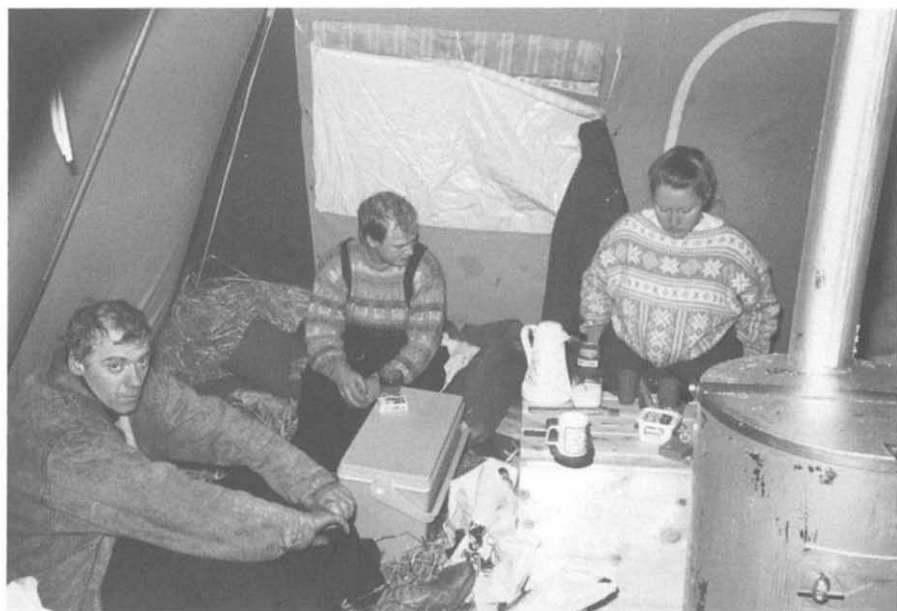

sen, en vi fikk låne av Gunnar, for den som satt der gikk plutselig med full gass hele tiden, og vi ankom Dokka kl. 11.00.

Her handlet vi det som var nødvendig av mat og drikke, og deretter kjørte vi den siste stubben fram til Vasslia. Veien opp var flott slik at det ikke var nødvendig å sette på snøkjeder. Nå måtte vi få satt opp primusteltet, noe som er et like stort puslespill hvert år, for det er en million stenger og like mange farger i fargekodningen som gjør dette til en svenneprøve.

Men, det gikk bra denne gangen også, og så kom det store øyeblikket da ovnen skulle tennes. Alle ventet spent rundt, ville den ryke eller ville den brenne uten å forpeste teltet med røyk. Det sidste var vi nemlig blitt vant til fra tidligere forsøk årene før, men nå i år hadde vi helt ny ovn så vi håpet på det

beste. Denne gangen virket ovnen som den skulle og det ble snart godt og varmt inne, men det var tidlig på dagen og vi måtte ut for sola skunte og det var pragtfullt ute. Vi kokte oss kaffe og spiste, smakte faktisk på ølet også, men så satte vi oss på skiene og tok oss en tur ut i naturen. Dette var nydeligt, så det drøjede en stund før vi vendte tilbake til teltet, men vel tilbake måtte primusvafferne steikes og de var like gode nå som ellers. Tiden går fort når man sitter slik og hygger seg, men kvelden kom og med det innehygge med kylling, pølse, lapskaus, snacks, øl, vin og dram som hyggelig tilbehør. Etter all denne spisning og drikking, vent lidt, noen er ikke helt ferdige ennå, Niels-Petter sitter og gomler på en halv slangeagurk, skal hjelpe mot hangover.

I morgen påstår han, så var det kveldsdag og alle krøp til sengs og sov-

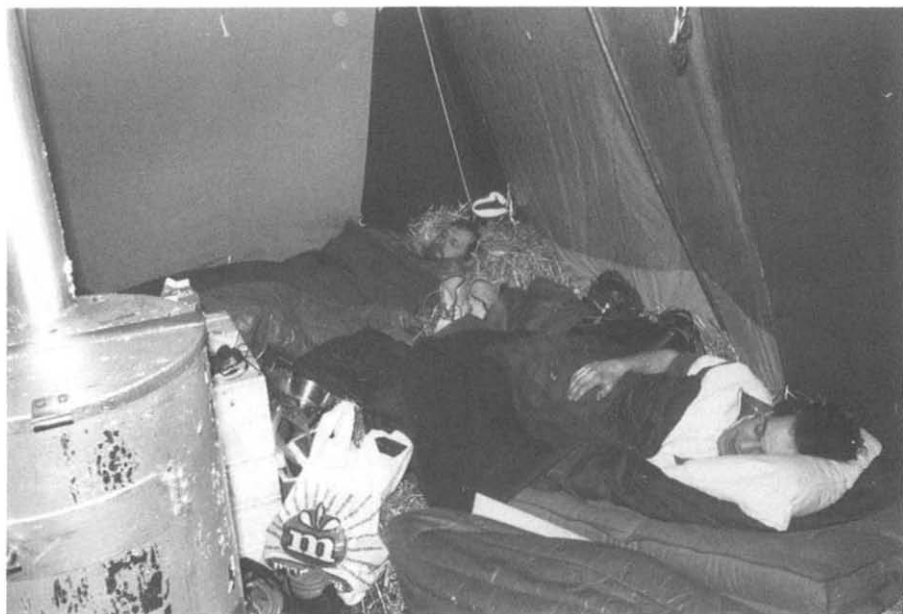

net snork, snork, snork, snork i kor.....så hvordan skal man få sove ?? Søndag morgen kom med snøvær, men opp måtte vi, spise frokost, og så ut for å ha starttesten som vanlig. Denne vant Olav med Hans V. som nummer 2 og Hans B. og Gunnar på delt 3. plass. Deretter begynte vi å pakke inn i bilene igjen, brente telthalmen og vente nesen hjemover noe tidligere enn van-

lig kanskje, men med snøvær kan det være godt å ha god tid. Dette til tross gikk turen hjem perfekt og jeg må få si til sist at alle de som ennå ikke har vært med, har noe i vente når de endelig tar mot til seg og blir med.
Takk for turen !

*Primushilsner
fra A-005 Olav*

SYDFYN

Kom til Mini-træf på Fyn den 15. - 17. juni.

Som de foregående år afholder sydfyn og øerne mini-træf. Denne gang i skønne omgivelser på Strandbakkens Camping på øen Helnæs ved Ebberup lidt syd for Assens.

Der er mulighed for at leje hytter ved henvendelse til campingpladsen på telefon 64 77 13 39.

Vi er på pladsen fra fredag eftermiddag.

Tilmelding inden den 10. juni til:
A-992 Peder Mikkelsen tlf. 64 47 26 04
eller A-1012 Kaj Johansen tlf. 64 75 10 78.

*Vel mødt
Peder Mikkelsen og Kaj Johansen*



NORDJYLLAND

Efter et veloverstået årsmøde den 18. marts 1990, er vi så her igen med nye arrangementer til den kommende tid.

Udflugt til Hirsholmene

Den 20. maj har vi planlagt tur til Hirsholmene - en lille øgruppe i Kattegat. Så har du 25 kr på lommen og benzin i tanken, er der ingen tvivl, start op og køør til Strandby, det er der det sker. Start fra Nørresundby Torv kl. 9.30 med opsamling undervejs. Vi mødes på Kajen i Strandby kl. 10.30 for afgang til Hirsholmene med fiskekutter, sejl-tid ca. 45 minutter.

Derefter går vi op til fyret, hvor vi ser det og derefter beser vi kirken og mon ikke det så er tid til den medbragte mad.

Derefter er det op til hver enkelt om man har lyst og energi til mere - det skal her tilføjes at det tager ca. 35 minutter at gå øen rundt - husk at benytte stierne af hensyn til dyrelivet.

Kl. ca. 13.45 - 14.00 går vi ombord igen og retur til Strandby. Derefter tar vi til Krudttårnet på havnen i Frederikshavn, hvor der er en samling våben, og dernæst Cloostårnet, som ligger 160 meter over havet og sidst men ikke mindst et traktormuseum ved Torshøj, som ejes af en traktorforhandler. Der er 25 gamle heste på stald, hvoraf den ældste er fra 1934. Enkelte kan startes. De er ikke restaurerede.

For at deltage på turen er redningsvest påkrævet - ellers ingen ombordstigning ! Har du ikke mulighed for at

skaffe vesten så ring i god tid til Paul eller Jørgen.

Udover redningsvesten skal vi selv medbringe kaffe, madpakker, tæpper og husk også fotoapparat og kikkert. Der kan max være 25 deltagere - så husk bindende tilmelding senest den 13. maj 1990 på telefon 98 18 23 29 (Jørgen) eller 98 17 06 09 (René) eller 98 86 46 13 (Paul).

Pris 20 - 25 kr alt afhængig af deltagertal.

Bådens navn er Kirstin FN 30 og skipper er Ejler Jakobsen.

Stumpemarked i Gjern

Den 2. juni køør vi fra Bilka's parkeringsplads kl. 9.00. Målet er stumpemarked i Gjern. Vi medbringer medpakker til middag og kl. ca. 13.00 køør vi videre til Randers, hvor vi skal deltage i et velgørenhedsarrangement vedr. skibsprojekter "Fauna".

Tilmelding modtages gerne på 98 18 23 29 eller 98 17 06 09.

Campingtur på Fur

Weekenden den 16. - 17. juni tager vi på campingtur på Fur. En ø i Limfjorden. Formålet er socialt samvær og grillaften lørdag. Vi skal selvfølgelig ud og køør lidt og se os omkring.

Vi håber at se en masse folk til de forskellige arrangementer - alle er velkomne.

*På gensyn
A-1271 René, A-1160 Mogens,
A-164 Jørgen*

Besked fra



Pinsen nærmer sig og dermed også Østjyllands Minitræf. I år er den udvalgte campingplads "Sønderskov Camping", som ligger helt ud til Lillebælt ved den gamle bro.

Program

Fredag den 1. juni:

Indkvartering og grillaften.

Lørdag den 2. juni:

- Kl. 9.30 Køretur i omegnen.
Kl. 14.00 åbent hus med diverse aktiviteter.
Kl. 18.00 fælles grill.

Søndag den 3. juni:

Stort afslutningsshow:

A-021 John og A-174 Finn underholder på værste "Østjyllandsvis".

Minitræffets adresse er:

Sønderskov Camping
Sønderskovvej 61
Sønderskov
7000 Frederecia

Som tidligere år er **alle** meget velkomne !!

Tilmelding til overnatning er **ekstra** nødvendig i år. Ring senest 15. maj på telefon 75 72 07 27.

A-082 Jens Mondrup

ORIGINAL ELLER IKKE!

Kære Minor-venner, som forholdsvis nyt medlem i klubben; jeg har kun været med i 1 1/2 år, undrer det mig ofte når jeg læser i bladet, hvor forskelligt man opfatter betegnelsen »original«.

Jeg har læst om »Morris 1000, fuldstændig original og med brede letmetal-følge« og nu i sidste nummer af bladet kan man læse om en Morris der også hævdes at være original med glasfiberbagskærme!

Da jeg restaurerede min Traveller syntes jeg at jeg var meget omhyggelig med kun at bruge originale dele, og udskifte dem der ikke var det.

Det er vanskeligt når det er et eksemplar med flere ejere man har erhvervet, og det viste sig da også at der var »smuttere« som blev påtalt ved bedømmelsen ved sommertræffet i Jelling. Det drejede sig om at jeg havde brugt låsemøtrikker til fastspænding af motorhjelmene, og boltene til motorophængene vendte forkert.

I mine øjne små ting i forhold til brede følge og glasfiber, men måske et tegn på, at der er et behov for en liste over »tilladte afvigelser«, som klubben kunne udarbejde. Eller måske en direkte »positiv-liste«, som skulle være i orden, for at en bil kunne kaldes original.

Jeg ved, det er vanskeligt, måske umuligt, for det, der er originalt på en årgang, kan være uoriginalt på en anden. Men der kunne måske alligevel udarbejdes retningslinjer af folk med stor viden om Morris'en, f.eks. Anton Kamp eller Søgaard. Dette kunne så

være til stor hjælp ved fremtidens restaureringsprojekter.

Med venlig hilsen og tak fordi I vil gøre et arbejde i bestyrelsen.

A-1508 Ib Krøyer

Svar på ovennævnte

Jeg går ud fra, at det du har læst som betegnelsen »original«, stammer fra indlæg i Norminor under overskriften »medlemmernes biler«, og kan i en vis grad give dig ret i din undren.

Under udarbejdelsen af »medlemmernes biler« siderne, går vi helt og holdent ud fra de kartotekskort, som medlemmerne har indsendt.

Herpå er det medlemmernes opgave at påføre, hvorvidt deres vogn er original eller ikke; under afkrydsning af »original« kommer dette naturligvis med på siden uden censur, idet det ikke er redaktionens opgave at fastslå overensstemmelse imellem medsendte billede samt kartotekskort.

Hvad angår bedømmelse af originalitet på træffene, har det hidtil været op til arrangørerne.

Jeg mener dog i den forbindelse, at jo flere biler der deltager som originale, jo mere må man gå i detaljer.

Til slut vil jeg dog gerne understøtte dit ønske om udarbejdelse af en »positivliste«, da en sådan vil afvise evt. tvivlstilfælde.

Lone Skov

Kommentar fra det nye styre

Emnet originale biler er blevet taget op mange gange i NMMK's levetid, og er nu igen aktuelt. På generalforsamlingen blev der snakket om opprioritering af originalklassen ved præmieringen på årets sommertræf.

Vi i det ny styre går ind for en sådan opprioritering, og et resultat af dette er, at præmiering af de enkelte modeller i originalklassen genoptages.

Desuden vil vi stramme op på kravene for deltagelse i originalklassen, og i år vil vi starte med disse krav:

Følgende skal svare til bilens årgang: *Farve, udstyr i motorrum, motor, gearkasse, bagtøj, interiør, fælge og hjulkapsler.*

Af ikke-originalt udstyr vil vi i år acceptere: *Glasfiberskærme* (idet vi me-

ner, at de ikke bibringer til et uoriginalt udseende — men senere vil vi stille krav om jernskærme!), *radialdæk, H4-lygter og sikkerhedsseler.*

Derudover kræves *opgivelse af stel-nr.* (a.h.t. kontrol); på sigt vil vi nemlig også kræve, at opstillere i originalklassen anskaffer et certifikat på bilen. Et sådant kan skaffes gennem et register i England, som på foranledning og på baggrund af bilens stel-nr. udsteder et fint certifikat indeholdende oplysninger som: Farve, interiør, produktionsdato, eksportdato, eksport destination, motor-nr. og muligvis gearkasse-nr. og bagtøjs-nr. Alt dette for den beskedne pris af ca. 150 – 200 Dkr.

Men dette emne vil naturligvis blive uddybet i et senere nummer af NORMINOR.

A-232 Morten Westermann

Korte klip fra Sommertræf '89 i Jelling

Sommertræf '89 i Jelling var et træf, hvor solen bagte, biler og folk flokkes, og hvor opvisning og diverse kon-

kurrencer gik hånd i hånd. Her et lille udpluk af, hvad fotoalbummet gemte om sommeren '89.



Fællesspisning fredag aften efter ankomst og indkvartering. Vejret var skønt og humøret højt.

Lørdag formiddag stillede bilerne op til bedømmelse midt på træfpladsen, og det så således ud.



Derefter var vi på en meget fin køretur i de naturskønne omgivelser. At se de mange biler bugte sig foran og efter en selv gennem det danske landskab var en uforglemmelig oplevelse. Resten af dagen var der konkurrencer for de aktive. Her et klip fra "bil-skubnings-væddeløb"





Her et billede af en norsk Van. Charmerende og pæn.
Følgende billede er også en charmerende Morris. Et flot stykke arbejde ligger i
denne røde sportsvogn, og den lokkede også mange beundrende til.





Dagen derpå blev vinderbilerne kåret og præmierne fordelt. Her er de stillet op til fotografering, mens de lykkelige og stolte ejere interviewes på ladet af højttalervognen.



Vinderen af originalklassen ved sommertræf '89.

Men alle træf har en ende også selv om solen stadig skinner om kap med bilerne, og det er svært at løsrive sig - for tænk nu, hvis man ikke havde nået at få kigget lidt og snakket lidt om dem alle sammen.



Her er det A001 Ole Østby's 4-dørs der er læsset og klar til afgang.
Med disse minder i erindring glæder vi os til at deltage i sommertræf '90 i Orsa. Vi håber at mange møder frem og vi glæder os især til at opleve den smukke natur ved Siljan-søen.

*A-232 Morten Westermann
H-350 Kirsten Jørgensen*

DØRHÅNDTAG indvendig

Er der noget i døren der rasler er det måske en lille fjeder i holderen for det indvendige håndtag der er knækket.

Med lidt held er det muligt at skifte den ud. Problemet er, at de små flige der er bukket om for at holde delene sammen er noget skøre, så du må passe på når du bøjer dem.

Når du har rettet fligene så meget ud, at delene kan presses fra hinanden, gør du det så forsigtigt som muligt

gen reservedele, men jeg har fjederen på lager.

Når du samler det hele igen, må du huske de to små fjedre nr. 14. På bagsiden af stangen nr. 13 skal der være en strimmel filt. Disse dele skal også forhindre støj.

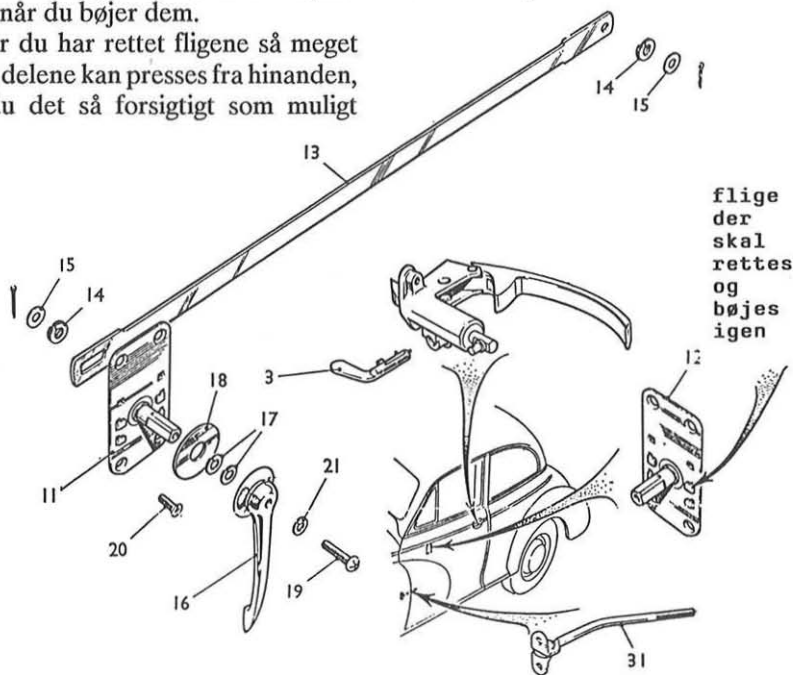

flige der skal rettes og bøjes igen

uden at skille delene helt ad. Der skal kun laves så meget plads, at du kan få en ny fjeder på plads.

Når fjederen sidder som den skal, bankes delene sammen igen og fligene bøjes på plads. Skulle nogen af fligene brække af må det være muligt at klare problemet med lidt svejsning.

Denne reparation hører til de »uautoriserede«, så der findes normalt in-

Er der nogen der har lagt mærke til skiverne nr. 17 ?? Efter illustrationen ser det ud til at være to almindelige fjederskiver, men jeg kan ikke huske at jeg nogensinde har set dem. Vil du ringe til mig, hvis du har.

God arbejdslyst.

Anton Kamp

NORDISK

'90

CLASSIC CAR SHOW

Stumpemarked og concours på klassisk bilshow.

Der er næsten ubegrænset plads til staderne på stumpemarkedet i forbindelse med Nordisk Classic Car Show, der finder sted 17. - 19. august i Frederiksborgcentret i Hillerød.

Stumpemarkedet holdes om lørdagen og forudbestilling og betaling af 60.- kr for en stand og nødvendig.

Om søndagen arrangeres concours i 7 klasser: Førkrigs US-klasse, Efterkrigs US, Førkrigs åben og lukket (saloon), efterkrigs åben og lukket og MC-klasse. De bedste fra hver klasse går til finalen. Ved NCCS i 1989 deltog 157 vogne i concours, så alt tyder på, at det bliver mange deltagere i år. Der udsættes flotte pokaler og produktpræmier.

Lørdag køres et løb, kun for kommercielle biler og søndag "Slotsløbet" for biler, konstrueret før 1. verdenskrig, dog godtages biler, der direkte stammer fra sådanne. Også om søndagen holdes auktion.

NCCS satser på at give publikum oplevelser i tilknytning til den klassiske bilverden: le Mans racere fra 1950'erne startes op, en klassisk bil samles, demonstrationer af værktøj og tilbehør, film samt særudstillingen "familiebiler i 60 år", der vil vise den populære bilismes udvikling. Derudover stor salgsudstilling af klassiske biler og temaudstillingen "The best of British".

Yderligere oplysninger og tilmelding til stumpemarked og Slotsløb: NCCS Grønholtvænget 6, 3480 Fredensborg. Telefon 48 47 54 24 (aften).

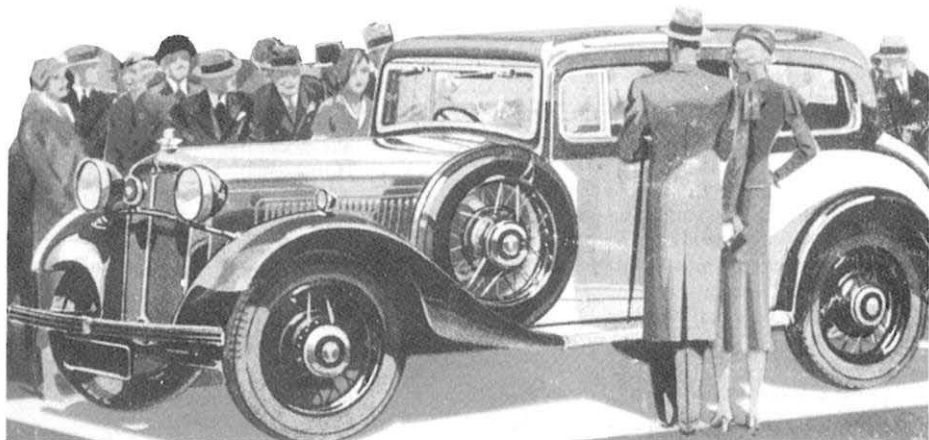

KØB OG SALG

Sælges: Møregruppens T-skjorter er av god kvalitet og er klar blå. På framsiden er der bilde av en Van. Teksten er: Nordisk Morris Minor Klubb, øverst og Møregruppen, nederst. Trykket er hvitt. Finnes i str. S, M, L og XL. Pris er kr. 70 + opkrævning.

Henv.: Kontaktperson Henry Eide, Lerstadnakken, N-6014 Ålesund.

Sælges: 2 stk. døre til Morris 1000 Super. Årgang 1965 uden rust. Sælges samlet for ialt kr. 500,-

Henv.: Mary Iversen, Søndergade 54, 6650 Brørup, Tlf. 75 38 12 65.

Sælges: Grøn Morris Minor årgang 71. Rime-lig stand - ikke helt køreklar p.t. - dog kun lille reparation. Prisdé: kr. 5.000

Henv.: Bel Reimers, Tlf. 44 99 62 20.

Sælges: Reservedele: Startmotor, Benzinpumpe, Højre forhjulsophæng, Bremsebakker, Baglygte og Forlygte mm. Prisdé: kr. 1.000,-

Henv.: Tage Petersen, Tlf. 31 29 68 24.

Sælges: Stempler til sideventilert motor. Har følgende dimensioner: Std. +0.75 +1.00 +1.50 +2.00. N.kr. 400,- pr. sett u/fjærer.

Henv.: A-026 Hans Volden, Ovenbakken 12B, N-1345 Østerås, Norge.

Sælges: Brugte dele fra Minor 1000, sedan - traveller - van - pick-up. Traveller årg. 68 næsten uden rust, rimelig lak, 1300 motor og gear. ca. kr. 2.900,-. Personbil årg. 57 rusten, 4 glasfiberskærme men renoverbar. ca. kr. 1.300,-. Personbil til ophug kr. 800,-.

Henv.: A-1163 Søren Rasmussen, Hybenvej 12, 9550 Mariager, tlf. 86 49 20 29.

Sælges: Morris Minor 1000 Super årg. 1967. KM: 93.000. Farve: org. blå. Den er rusten, der er ingen skærme og frontstykke. Pris: 1.800,-.
1 motorhjælm, pris: 100,-.

Henv.: A-1091 Erik Pedersen, Rybjergvej 76 Kirkeby, 7870 Roslev, tlf. 97 57 16 00. (bedst efter kl. 16.00)

Sælges: Kærlig køber søges til min Morris O Van. årg. 54. Da jeg selv yderst sjældent får mig taget sammen til at få Morrisen støvet af og kommer ud at køre (højest en gang om året), ville det være dejligt om en anden har mere tid end jeg til at få denne bil ud på landevejen for at blive vist frem. Ellers er jeg bange for, at den kommer til at tilbringe en skygetilværelse i min garage. Bilen står som fabriksny. Sidst synet i 1988 - uden anmærkninger. Messingkøler og todelt forrude. Bilen er i øvrigt præsenteret i Norminor nr. 61 august 1989. En Morris der absolut skal ses og prøves.

Prisdé: ca. 75.000,-

Henv.: A-1532 Karsten Jakobsen, Krage-lundskovvej 2, Vejle. Tlf. 75 85 16 64.

Sælges: Kølermonteringsplade underst: 400,-
Højre bagdør til Traveller: 400,-
Tandstang styretøj: 400,-
Laderelæ: 150,-
Bensinpumpe: 150,-
Startrelæ: 150,-
Kobling (trykpl. m. nyt nav) lille model 1000: 300,-
Horn (signal): 100,-
Afviserkontakt: 100,-
Hængsler til motorhjælm og bagklap, som nye, pr. stk.: 75,-
Bremsetromler (forreste) pr.stk. 50,-
Speedometre (ny og gl. model): 150,-
Emblemer, lygtekranse, lygtedele, m.m.

Henv.: A-870 Erling Mølholm, Skovvej 10, 6300 Gråsten, tlf. 74 65 21 96.

Sælges: Morris Minor 1000. Reg. første gang 22.02.1957. reg. sidste gang 27.12.1988. Har kun haft en ejer. Den har fiberskærme og er rustfri (aldrig vinterkørt). Den er meger pæn og velholdt. Farven er rød. 1 stk. sportsrat til Morris. 1 stk. solskærm.

Henv.: A-1463 Jens Arne Donslund, Søllingedalvej 58, 7250 Hejnsvig, tlf. 75 33 50 95 (bedst aften).

Sælges: Morris Minor motor (starter mangle) og gearkasse. Sidder sammen. Efter oplysning jeg har fået er det en årg. 1972. Pris: 800,-.

Henv.: A-1091 Erik Pedersen, Rybjergvej 76 Kirkeby, 7870 Roslev, tlf. 97 57 16 00 (bedst efter 16.30).

Sælges: 1 stk. helt ny venstre baglygte til Supermodel. 1 stk. ny forrude til Supermodel + mange andre dele, mest til Super.

Henv.: A-1353 Per de Blanck, Hvilebækvænse 54, 3520 Farum, tlf. 42 95 02 18.

Sælges: Diverse nya och begagnade delar till Minor 1000. Bland annat: Kromdetaljer, plåtskærmar och mycket mekaniska delar. Till traveller: Trælister, bakskærmar, dørrar mm.

Morris traveller '71, mycket fint strick. Se annons i Norminor nr. 63. En dårlig traveller renov. obj. ev. læmplig att göra om till slapvagn.

Henv.: A-1225 Gunnar Andersen, Lyckhemsg. 3, S-462 35 Vänersborg, Tlf. 0521 - 13141.

Købes: Morris Minor lukket Van.

Henv.: Kristen Nielsen, Møllebakken 40, 7760 Hurup Thy, tlf. 97 95 22 14.

Købes: Reserveredele søges til restaurering af en 2-dørs, splitscreen årg.1956. Bl.a.: 803 cc motor + oliebadsluftfilter. Gearkasse + bundplade over denne. 2 kofangerhorn. Forruder + blanke lister rund om disse. Venstre dør (rustfri). Benzintank, den flade model + andre gode dele. ALT har interesse.

Henv.: A-1353 Per de Blanck, Hvilebækvænse 54, 3520 Farum, tlf. 42 95 02 18.

Købes: Til Morris Minor årgang 69 søges: 2 stk. bagskærme metal, 2 stk. baglygter, 1 køler.

Henv.: Paul Nedergård, tlf. 98 86 46 13.

Købes: Originale sæder til en traveller. 2 stk sorte forsæder i pæn stand og 1 bagsæde + ryg i pæn stand (farven helst sort, men dog ingen betingelse).

Henv.: A-1293 Jens E.H. Kjeldsen, Nørholmsvej 67, 9000 Ålborg, tlf. 98 18 12 28.

Klubben Sælger:

T-shirt (kun i str. 38 og str. 40)	80,-Dkr
Sweat-shirts (3 S, 3 L, 1 XXL)	100,-Dkr
Norminor, nr. 15 - 64, pr. stk	5,-Dkr
Klæbemærker, pr. stk	10,-Dkr
3 stk	25,-Dkr
Strygemærker, pr. stk	10,-Dkr
Jakkemærker, pr. stk.	25,-Dkr
Grill emblem	95,-Dkr
Te-krus med klubbens logo	35,-Dkr
Askebæger med klubbens logo	35,-Dkr

Nye Medlemmer

- A-1608 Rune Ø. Pedersen,
Hans Egedesvej 18,
DK-7430 Ikast
- A-1609 Karsten Bildsøe Hansen,
Skolebakken 2B,
DK-5800 Nyborg
- A-1610 Kim Nielsen,
Sønder Alle 40,
DK-9460 Brovst
- A-1611 Ole Mogensen,
Gyldenløvsgade 18 st. th.,
DK-5000 Odense C
- A-1612 Flemming Poulsen,
Vestergade 67,
DK-6051 Alminde
- A-1613 Anne Bang Steinsvik,
Toftes Gt. 24,
N-0556 Oslo 5
- H-1614 Bjorn Rotta,
Toftes Gt. 24,
N-0556 Oslo 5
- H-1615 Jørgen R. Lyngby,
Nr.Trandersvej 8,
DK-9000 Ålborg
- A-1616 Fritz Von Wrisberg,
Skyttegårdsvej 26,
DK-2500 Valby
- A-1617 Jens Fjendbo Jensen,
Bredgade 133,
DK-9700 Brønderslev
- A-1618 Anders Edstrand,
Strandboulevarden 30 V 68,
DK-2100 København Ø
- A-1619 Niels Ole Jacobsen,
Mogenstrupvej 4,
DK-8586 Ørum
- A-1620 Pernille Olsbro,
H.P.Ørumsgade 28 2,
DK-2100 København Ø
- A-1621 Walther Schröder,
Refelhavevej 10,
DK-4300 Holbæk
- A-1622 Göran Hedeström,
Borstgränd 8,
S-13738 Västerhaninge
- A-1623 Henrik Larsen,
Tingskovvej 8, Espe,
DK-5750 Ringe
- A-1624 Jørn Ottosen,
Kolloparken 55, Frejlev,
DK-9200 Ålborg SV
- A-1625 Allan Feddersen,
Nr. Vilstrup Bygade 53,
DK-6100 Haderslev
- A-1626 Torben Schou,
Vester Alle 39,
DK-6600 Vejen

09052

100407

00

PALLE B HANSEN

ERIKSGADE 16
5000 DDENSE D



»Minor Million«. Den specielle jubilæums-Minor, som blev produceret i 350 eksemplarer i december 1960. Bilen var en ganske almindelig Minor 1000, med 948 cc motor. Kun den lyslilla farve, det hvide interiør og de blanke fælgkranse adskilte den fra den almindelige 2-dørs. 320 af bilerne var højrestyrede og blev solgt i England. 21 venstrestyrede blev eksporteret til USA, og de resterende 9 venstrestyrede til det europæiske marked.