

NORMINOR

MEDLEMSBLAD FOR NORDISK MORRIS MINOR KLUBB



Nr. 2 - Marts - April 2002 - 25. årg.



Nordisk Morris Minor Klubb
Bjarkevej 7, 1. tv.
DK-5200 Odense V

World Wide Web:
<http://www.nmmk.dk>
E-mail: info@nmmk.dk

Stiftet i Oslo
den 18. september 1978

Postgiro DK: 3 36 47 12
Postgiro S: 456 90 67-4
Postgiro N: 7877 08 12029
Fax: 86 86 57 74

Medlem af: The Worldwide Federation of Morris Minor Car Clubs
Motorhistorisk Samråd (MHS)

Formand Herluf Knudsen
Bjarkevej 7, 1. tv.
DK-5200 Odense V
Tlf. / Fax: 66 16 71 04
E-mail: hk@nmmk.dk

Næstformand Morten Westermann
Tværgade 42
DK-5750 Ringe
Tlf. 62 62 26 32
E-mail: mw@nmmk.dk

Redaktør Simon Marsbøll
Gl. Kongevej 16
DK-7442 Engesvang
Tlf. / Fax: 86 86 57 74
E-mail: sm@nmmk.dk

Sekretær Bendt Rasmussen
Silkeborgvej 142
DK-8000 Århus C
Tlf. 86 75 32 10
Fax: 86 75 32 85
E-mail: br@nmmk.dk

Kasserer Kim Kleis
Tobøl Mosevej 5
DK-6683 Føvling
Tlf. 75 39 86 56
E-mail: kk@nmmk.dk

Teknisk redaktør Anton Kamp
Østergade 17, Asferg
DK-8990 Fårup
Tlf. 86 44 32 00

Revisor Karen Thomsen
Storegade 85 A, stuen
DK-6100 Haderslev
Tlf. 74 52 68 89 / 29 89 22 93

PR udvalg Karen Thomsen,
Tlf. 74 52 68 89 / 29 89 22 93
Harry Olsen,
Tlf. 62 63 21 31

Kontingent pr. kalenderår:
A-medl.: 220 DKK, - 250 SEK, - 235 NOK
H-medl.: 60 DKK, - 68 SEK, - 65 NOK.

Stof til bladet sendes til: Simon Marsbøll.

Indleveringsfrist for stof til næste
nummer er den 1. april 2002.

Tryk: Midtfnys Bogtryk, DK-5750 Ringe.



NORGE

Oslo	Terje Sunnaas, Box 37, Hovseter, N-0705 Oslo 7, tlf. priv. 22 29 29 49, jobb 22 64 77 51.	Klubmøde: 1. tirsdag i måneden kl. 18.00. Møtested mai - sept.: Rodeløkken Kafe, Bygdøy. Okt. - apr.: hos Terje Sunnaas. Ring et av styremedlemmerne på forhånd i telfelle det er spesielt program
-------------	---	--

SVERIGE

Norra Sverige	Christer Wiberg, Nydalavägen 55, S-903 39 Umeå, tlf. 090 135 607.	Jämtland	Kåre Torfjäll, Kopparslagargränd 21, S-831 51 Östersund, tlf. 0046 63-109595, mobil tlf. +46 703 135050
Dalarna	Thomas Eriksson, Kråkkbergsvägen 4, S-792 00 Mora, tlf. priv. 0250-15445, arb. 13530. http://host.bip.net/nmmk-dalarna/	Göteborg	Matz Lundgren, Höganäsvägen 44, S-437 35 Lindome, tlf. 031-992 670.
Väst Sverige	Erling Holmin, Siviken 336, Enebo, S-462 91 Vänersborg, tlf. 0521-25 82 43. e-mail: marianne.barrljung@telia.com		

DANMARK

Nordjylland	Mogens Bjerre, Industrivej 40, DK-9690 Fjerritslev, tlf. 98 21 24 50.	Midtjylland	Svend Thorup, Egeparken 10, 1. tv., DK-8600 Silkeborg, tlf. 86 81 32 47. e-mail: svend.thorup@get2net.dk
Randers	Anton Kamp, Østergade 17, Asferg, DK-8990 Fårup, tlf. 86 44 32 00.	Klubmøde:	2. tirsdag i måneden kl. 19.00, på skift hos medlemmerne. Ring til kontaktpersonen på forhånd for nærmere information.



DANMARK

Østjylland Per Madsen,
Frederikslystvej 18,
DK-8723 Løsning,
tlf. 75 65 04 09
mobil tlf. 40 78 97 59.

Sdr. Jylland Johannes Juhl,
Lindevej 8, Overjerstal,
DK-6500 Vojens,
mobil tlf. 40 55 27 02.

Per Sørensen
Industrivej 22
DK-6070 Christiansfeld
tlf. 74 56 33 07
fax: 74 56 33 06
mobil tlf. 40 56 33 07

Vestjylland Karl Ove Sønderby,
Sandgårdsvej 4
DK-6880 Tarm,
tlf. 97 37 29 42.

Als Poul Iversen,
Mosevænget 5,
DK-6440 Augustenborg,
tlf. 74 47 16 95.
mobil tlf. 40 34 54 62

**Fyn
og øerne** Harry Olsen,
Marsk Billesvej 34,
DK-5672 Broby,
tlf. 62 63 21 31,
mobil tlf. 23 29 61 08

Klubmøde: Sidste mandag i måneden kl. 19.30
hos Kirsten og Harry Olsen, Marsk
Billesvej 34, 5672 Broby, tlf. 62 63
21 31. Ikke juli og december.

**Lolland-
Falster &
Møn** Dennis Hansen,
Skovtoften 19
DK-4800 Nykøbing F,
tlf. 54 85 93 43.

København Jens Chr. Jensen,
Toftemosevej 20,
DK-2650 Hvidovre,
tlf. 36 77 12 81.
træffes bedst mellem kl. 20 og 21

Klubmøde: Hver sidste mandag i måneden
kl. 19.00 på adressen:
Dagcentret Sundbyvang
Irlandsvej 37, 2300 København. S
10,- kr. pr. deltager til kaffe & kage

**Nordvest
Sjælland** Max Christensen,
Kalundborgvej 7, 1. th.
DK-4300 Holbæk.
mobil tlf. 40 60 34 82

Klubmøde: 1. tirsdag i måneden. Nærmere
oplysninger hos kontaktpersonen.



I sidste nummer bragte jeg en liste over identifikation af stelnumre. En opmærksom læser har gjort mig opmærksom på, at tidsangivelsen for skiftet mellem typerne af nummerformat på pladen ikke er korrekt. Det var det i hvert fald ikke på hans årgang 1960, der har den type, der først skulle være indført i 1962. Jeg har desværre ikke haft mulighed for at få tjekket mine oplysninger, så jeg kan ikke angive de korrekte tidspunkter for skiftene. Og nu vi er ved bøfferne, så blev Austins Amotor først præsenteret i en Minor i 1952, og ikke som jeg skrev i artiklen om kompressoren i 1950. Så skulle der vist ikke være flere rettelser.....

Den opmærksomme læser hedder Bruno Kristensen. Han har sendt mig nogle papirer fra Patentdirektoratet, der kaster lidt lys over koderne på den lille plade i motorrummet, der omtaler en lang række af patenter. Det kan du læse mere om inde i bladet. Jeg vil også lige gøre opmærksom på arrangementskalendareren, der så småt er begyndt at fylde lidt. Nogle ikke NMMK arrangementer er ikke omtalt nærmere, så du må selv søge information, hvis du synes, det lyder spændende.

Dette nummer bliver muligvis mit sidste som redaktør, da vi forhåbentlig får valgt Torben Rasmussen ind i bestyrelsen på generalforsamlingen i marts. Det er måske allerede afklaret, når du læser dette. Vil du sende et indlæg til bladet, så skal det stadig sendes til mig - hvis jeg ikke er redaktør af næste nummer, skal jeg nok sørge for at få materialet videresendt. Jeg håber I har været tilfredse med min indsats indtil videre. Under alle omstændigheder trænger jeg snart til en pause for alle forpligtelserne i klubben, så jeg håber nye friske kræfter snart melder sig på banen.

Simon

Forsidebillede: Hans Dal Pedersens Morris klargjort til brudekørsel

Bagsidebillede: Ruthy Søgårds Morris klargjort til brudekørsel



KALENDEREN

6

MARTS

Lørdag den 2.
NMMK's generalforsamling i
Fredrikshavn.

Søndag den 3.
Kælderbesøg hos Jens Chr.
kl. 19.00. (Husk tilmelding)
København

Tirsdag den 12.
Hos Anton Kamp Nielsen,
Asferg. Vi laver noget prak-
tisk. Tilmelding senest tre
dage før.
Midtjylland

Lørdag den 23.
Østjyllands årsmøde, hos Per
Madsen.
Østjylland

APRIL

Tirsdag den 9.
Hos Bendt Rasmusen, And-
bækvej 12, Hammel.
Smøring, olieskift og andet
griseri.....
Tilmelding senest tre dage
før.
Midtjylland

Week-enden den 20.-21.
Oprydningssalg hos Oluf
Søgård i Silkeborg

MAJ

Lørdag den 4.
Aftentur til frihedsmuseet.
Tilmelding og evt. nærmere
oplysninger senest 3 dage før
på telefon 36 77 12 81.
København

Lørdag den 4.
Veteran og stumpemarked i
Höör. Info på 070 / 64 54
738 eller 070 / 53 03 110

Søndag den 5.
Forårskøretur i Höör. Info på
070 / 64 54 738 eller 070 /
53 03 110

Week-enden den 10.-12.
Københavnsgruppen delta-
ger i HUS, HAVE & FRITID,
Roskilde Dyreskueplads. Til-
melding og evt. nærmere
oplysninger senest 3 dage før
på telefon 36 77 12 81.

Tirsdag den 14.
Hos Oluf og Ruty Søgaard,
Søndermarksvej 40, Ans.
Køretur i omegnen.
Tilmelding senest tre dage
før
Midtjylland

Lørdag den 25.
Oldtimerløb i Gråsten. Tilmel-
ding senest 14 maj. Tilmeld
via www.oldtimerloebet.dk.
Kontakt evt. Thor Hedels, tlf.:
74 65 06 37.

JUNI

Lørdag den 1.
Madpakketur ud i det blå.
Tilmelding og evt. nærmere
oplysninger senest 3 dage før
på telefon 36 77 12 81.
København

Lørdag den 1.
Englændertræf i Løgumklos-
ter. Tilmelding inden 26. maj
på tlf.: 74 74 44 83

Tirsdag den 11.
Køretur. Tilmelding senest tre
dage før
Midtjylland

JULI

Tirsdag den 9.
Køretur. Tilmelding senest tre
dage før
Midtjylland

Torsdag-tirsdag 11. - 16.
Evt. samlet kørsel til sommer-
træffet i Sundsvall. Tilmel-
ding og evt. nærmere oplys-
ninger senest 3 dage før på
telefon 36 77 12 81.
København

Week-enden den 12.-14.
Sommertræf på Bergeforsens
Camping ved Sundsvall i Sve-
rige.

AUGUST

Tirsdag den 13.
Køretur. Tilmelding senest tre
dage før
Midtjylland

Lørdag den 24.
Tur til andelsbyen i Holbæk.
Tilmelding og evt. nærmere
oplysninger senest 3 dage før
på telefon 36 77 12 81.
København

SEPTEMBER

Ugen fra 7.-15.
Veteranarrangement i forbin-
delse med Randers By's 700
års jubilæum.



NMMK på Internettet

Allan Skovgård

Har du mulighed for at komme på nettet, skulle du tage at holde ekstra godt øje med www.nmmk.dk i denne tid.

I øjeblikket arbejdes der nemlig på at give Nordisk Morris Minor Klubb et nyt mødested på nettet. Udover et nyt design, har formålet med arbejdet været at gøre nmmk's hjemmeside til et attraktivt forum, hvor vi som medlemmer ofte vil kikke forbi og se hvad der rører sig i klubben.

Specielt to nye elementer skal være med til at sikre os en dynamisk og interessant

hjemmeside - som man jævnligt besøger. Der bliver en handelsplads, hvor du kan læse og indrykke annoncer med biler, reservedele o.s.v. Et andet bliver Minor Forum, der er et online diskussionsforum, hvor du kan stille alle mulige spørgsmål til andre Morris interesserede. F.eks. hvis du ønsker at starte en debat om et emne, eller hvis du har tekniske spørgsmål, får du hér mulighed for at søge hjælp blandt dine ligesindede rundt om i Norden.

Projektet drives af frivillig arbejdskraft og filosofien om, at det skal holdes så simpelt som muligt af hensyn til vedligeholdelsesvenligheden. Det betyder bl.a. at visse løsninger på hjemmesiden sikkert kunne laves smartere eller mere omfattende. Det betyder også, at der som på ethvert andet projekt af denne art, kan opstå driftsproblemer i indkøringsfasen - men husk så at ingen Morris-elsker ønsker at al deres fritid skal gå med at sidde foran skærmen, vi vil da hellere ud og køre eller pusle med vores biler!

www.nmmk.dk er hermed et tilbud til dig - vi ses på nettet.

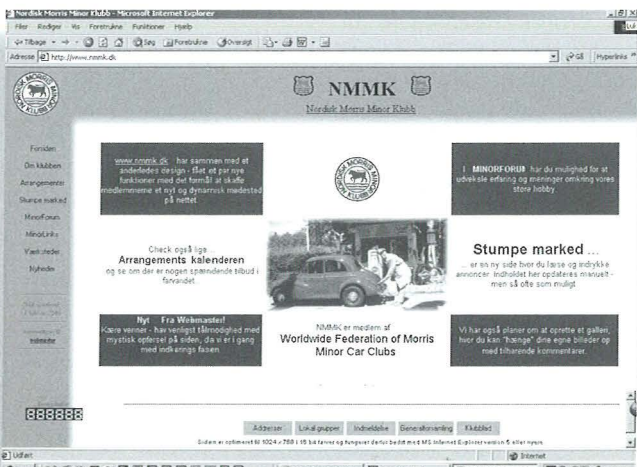



København

NMMK er tilmeldt arrangementet »HUS, HAVE & FRITID« på Roskilde Dyreskueplads den 10. - 12 maj. Københavnergruppen vil tilstræbe at være tilstede i åbningstiden, fredag 12 - 19, lørdag 10 - 19, og søndag 10 - 18.

Mød op med din Morris - entreen er gratis - og alle deltagere må medbringe »stumper« for eget stumpemarked.

Vi glæder os til at se jer!

Angående Københavnergruppens kommende arrangementer husk da tilmelding/evt. nærmere oplysninger senest 3 dage før på telefon 36771281.

Aftenarrangement

Kælderbesøg hos Jens søndag den 3. marts kl. 19.00. (Husk tilmelding)

Oprydnings- salg

**Lørdag den 20. og
søndag den 21.
april 2002 klokken
10:00 til 16:00
begge dage.**

Nordisk Morris Minor Klubb, MG Club og Dansk Vintage Motor Club's medlemmer samt andre bilinteresserede inviteres hermed til oprydningsalg. 800 m² lagerhaller skal tømmes for brugte reservedele til hovedsagelig Morris Minor 1000. Stort set alle tænkelige dele plus nogle få urestaurerede Minormodeller vil

kunne købes til fordelagtige priser. Salget foregår ved halterne beliggende på adressen Gødvad Mælkevej 14.

Med venlig hilsen
Ruthy og Oluf Søgaard
www.morris.dk

Tlf. 86 87 06 30
Mobil 23 41 33 60
Fax 86 87 07 30.

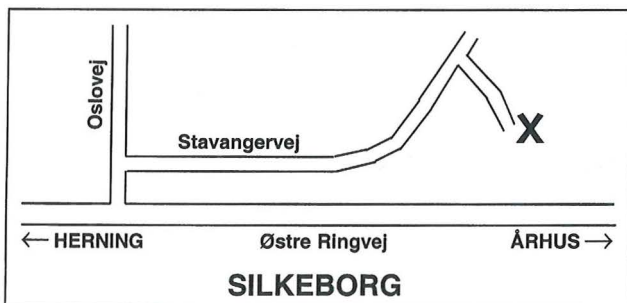



Østjylland

Per Madsen

Lørdag den 23. Marts afholdes Østjyllands årsmøde. Det sker hos mig og jeg håber der møder lidt flere op end sidste år. Tilmelding på tlf. 75650409 ell. 40789759.

Vi i bestyrelsen kunne godt tænke os at der kommer 1 ell. 2 mere i bestyrelsen, og eller at der er nogen

der vil hjælpe med at afholde træf osv.

1. Valg af dirigent
2. Årsberetning
3. Regnskab
4. Valg af bestyrelse
5. kommende aktiviteter
6. Evt.

Årsberetning Østjylland

9

Vi har i år 2001 haft flg. arrangementer.

I Januar var vi til bowling i Vejle, som afslutning spiste vi en gang bøf.

Per Madsen

I Februar havde vi årsmøde hos Lykke og Troels. Pga. ingen fremmødte blev der ikke besluttet noget på dette møde. Af samme grund har der ikke været ret mange aktiviteter i Østj. i år 2001.

I Juni havde vi minitræf på Vejle fjord camping ved Daugård. Vejret var fint bortset fra en enkelt byge (fra fredag til søndag). Lørdag besøgte vi Remmerslund museum.





Jämtland

Vi har modtaget årsberetning fra Jämtlandsgruppen

VERKSAMHETS- BERÄTTELSE 2001.

Styrelsen har under år 2001 utgjorts av ordförande, sekreterare, kassör och 2 st ledamöter. Två styrelsemöten och två klubbtidningsmöten har genomförts.

Medlemmar har ökat i antal från 102 till 105 st under året. En medlemsmatrikel och en klubbalmanna skickades till alla medlemmar.

Klubbtidningen Jämtminor utkommer med 4 nr under år 2001 (nr 41-44).

Ekonomisk rapport och **revisionsberättelse** i separat bilaga.

Aktiviteter

17-18 feb: Flera tappra medlemmar åker på »Primus träff« (vinterträff för Minor åkare några mil norr om Oslo).

3 mars : Curlingkväll i Östersund med ca. 25 personer från klubben.

4 mars : Klubbrepresentant på Morris & Austin United på Brooklands, England.

Hela April : Specialpriser på Minor delar för medlemmar hos Matz Lundgren.

2 juni : Medlemsträff på travet i Sundsvall där det var veteranbilsmarknad.

30 juni : Minorträff på Ekebacken i Åkersberga, i år med rekordmånga Minors.

7 juli : Flera klubbmedlemmar deltar i »Jämtlands veteranbils klubbs« sommar rally.

4 aug : Morris klubben hade träff i samband med »Classic car week« i Rättvik.

25 aug : »Surströmmingsrallyt« i år förlagt till en ö i Storsjön (Norderön) där vi åt, lekte och drack, 15 ekipage körde rally svängen varav 9 st var Minors.

27 okt : Urban Mattsson representerade NMMK på MHRF's förbundsstämma.

Tilläggas bör också att alla som flitigt luftar sin MM på olika motor evenemang runt om i Sverige gör en utmärkt insats för klubben och dess syfte.

Nämnas bör också årsmötet den **18 nov.**

Östersund den 14/11 2001.

*Sekr. Kåre Torfjäll
Ordf. Dan Björk*



Veteranbiler og veteranmotorcykler

en udstilling - et præsentationsløb - et veteranrace.

NMMK har modtaget en invitation til festligholdelsen af Randers By's 700 års jubilæum. Den iler vi naturligvis med at viderebringe.

Har du et veterankøretøj og har du lyst og tid til at vise det frem og snakke med ligesindede, så er der her et tilbud om træf, udstilling og løb.

Randers fejrer hele år 2002 sit 700-årsjubilæum som købstad. I den anledning er der mange arrangementer i årets løb. I den forbindelse er vi en gruppe på ca. 10 personer, der kalder os Veterangruppen, som vil arrangere en udstilling af veteranmotorcykler og -biler samt afvikle et præsentationsløb og et veteranracerløb for veteranmotorcykler og -biler.

Hele projektet er selvfølgelig nu under planlægning, men datoerne ligger fast:

7. - 15. september:

Udstilling af veteranmotorcykler og små veteranbiler i Kulturhusets sal i Randers

lørdag den 14. september:

Veterantræf og udstilling af veteranbiler ved Kulturhuset og på en stor parkeringsplads tæt ved Kulturhuset samt et præsentationsløb i Randers centrum

søndag den 15. september kl. 12.00 - 16.00:

Et racerløb for veteranbiler og veteranmotorcykler i Randers centrum

I kan læse mere om arrangementerne på:

http://www.randersbib.dk/det_sker/veteran2002.htm

På hjemmesiden for arrangementerne er der også en liste over kontaktpersonerne bag det hele, hvis man vil vide mere. Blandt personerne er der folk fra foreninger, motorsportsklubber, Køsters Motorboghandel, Randers Bibliotek med flere.

Allerede nu kan vi fortælle, at til træffet møder man op uden tilmelding. Træffet er åbent for alle med et veterankøretøj og lyst til at vise det frem og snakke med ligesindede. Til løbene vil der være tilmelding og udvælgelse efter »klasser« og alder.

Peter Staugaard
Webredaktør for Randersegens Biblioteker
ps@randersbib.dk
<http://www.randersbib.dk>



Malekonkurrence

Bendt Rasmussen

forbindelse med udsendelsen af den årlige kalender lavede vi en lille konkurrence. Vi fik nemlig Jørn Jakobsen til at lave en fin lille tegning af en Morris med en ubeskrivelig dejlig køter bag

rattet. Meningen var så at tegningen skulle farvelægges, efter bedste evne og jeg må nok sige at det gav pote. Egentlig skulle der kun have været en vinder, men da mange medlemmer valgte at lade deres børn dekorere tegningen, har dommerpanelet besluttet at præmiere den bedste børnemalede tegning. Vinderen har fået

tilsendt en dejlig model af en Morris, naturligvis. Så på dommerpanelets vegne skal der lyde en stor tak for opbakningen af denne lille konkurrence, det gør vi igen en anden gang.

Blandt de indsendte tegninger har vi valgt at præmiere drømmebilen fra A-1102 Henriette K. Hartvigsen fra Vejle. Tillykke med de 3 flasker rødvin. Blandt børnene var det virkelig vanskeligt at vælge, men dommerpanelet har valgt A-2246's barn, som hedder Jonatan og bor i Bromma, Sverige.

Præmierne er afsendt til de respektive vindere og fra dommerpanelet skal der lyde et tillykke og tak for den store opbakning.

12

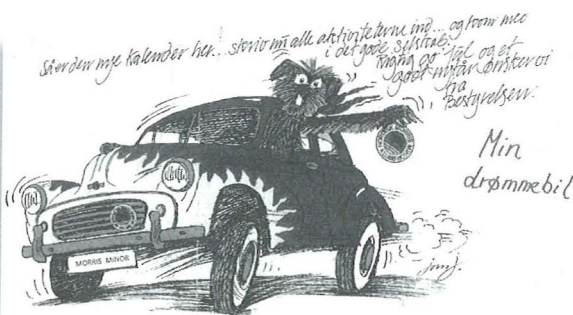



Inbjudan till Sommarträff 12-13-14 juli 2002 i Sundsvall

Sundsvall mitt i Sverige, med stenstan som reste sig ur askan efter den stora branden 1888, med Norra och Södra stadsberget och deras magnifika utsikter.

I stenstan finns mer än 200 affärer samt restauranger och pubar som skall besökas på fredagens damrace.

Mellan Sundsvall och campingen ligger Birsta shoppingcenter (Norrlands största köpcenter) med 4 miljoner besökare varje år, där finns BILTEMA, IKEA, SILVAN, GIGANTEN, ONOFF, med flera större och mindre butiker.

Övrigt att göra.

På Norra Stadsberget kan man uppleva Medelpads kulturhistoria (utflykt lördag 13/7).

Guldvaskning i Norafors, forsfärder på Ljungan, kanotturer på Indalsälven, utflykt med ångbåten PRIMUS, åktur med ångloket LOKE, de 21 meter höga klättertornet på södra berget, Casino Cosmopol Sveriges första Casino. Är några andra aktiviteter.

Webbadresser med information om Sundsvall.

www.norrberget.sundsvall.se - www.sundsvall.se/turism

www.sundsvall.se - www.sundsvall.nu

www.upplevmedelpad.nu - www.upplevsverige.nu

www.pastan.net - www.lysandeutsikter.se

www.upplevmittsverige.nu

www.timra.se/bergeforsparken (vår campingplats)

NMMK Jämtland 15 år.

Ove Ajdén

Skalberget 123 Allsta

855 90 Sundsvall

Telefon + 46 (0) 60 56 55 90

Mobil + 46 (0) 70 366 60 23

E-mail: ove.ajden@swipnet.se



Sommarträff 2002 i Sundsvall Vid Bergeforsens Camping & Stugby norr om Sundsvall

Övernattning i stugor vid campingen beställes själv på
Telefon +46 (0) 60 5150 90 Fax +46 (0) 60 5150 95.
E-mail: bfparken@timra.se

14

Nedanstående priser gäller för 2002.

24 stycken Stugor 37 kvm med dusch & wc 4+2 bäddar	550:- per dygn
2 stycken Stugor 21 kvm med dusch & wc 3 bäddar	450:- per dygn
10 stycken Stugor 21 kvm med tvättställ & wc 3 bäddar	400:- per dygn

Samtliga stugor har komplett köksutrustning samt TV. 20 stycken är förhandsbokade för Nordisk Morris Minor Klubbs sommarträff till **1 juni**
»beställ omgående.«

Vid Campingen finns swimmingpooler, minigolf, lekplats, kanotuthyrning mm.

Tältcamping och husvagnscamping bokas via anmälan.

Tältcamping	100:- per dygn.
32 stycken Husvagnscamping utan el	140:- per dygn.
50 stycken Husvagnscamping med el	160:- per dygn.



Vägledande program för sommarträffen

- Torsdag den 11 juli:** Kl. 14.00 Incheckningen öppnar vid norra grinden.
- Fredag den 12 juli:** Kl. 10.00 Incheckningen öppnar vid norra grinden.
Kl. 14.00 Damerna åker till Sundsvall för att shoppa.
Övrigt, olika aktiviteter för barnen mm.
Kl. 18.00 Officiell öppning av Sommarträffen,
grillning, deltagarna tar med sig mat och dryck.
- Lördag den 13 juli:** Kl. 09.00 Indelning av tävlingslag, marknad mm
Kl. 11.00 Uppställning av bilarna.
Kl. 11.30 Avfärd till Norraberget i Sundsvall.
Kl. 13.00 Fotografering och bedömningar av bilarna.
Kl. 13.30 Auktion/loppis. Fika, tunnbrödsbakning och
tävlingar hos Fornminnesföreningen.
Kl. 16.00 Svarslådorna tömmes, åter till campingen.
Kl. 19.00 Middag, deltagarna tar med sig egen mat och dryck,
(möjlighet att grilla utanför lokalen).
- Söndag den 14 juli:** Kl. 10.30 Fotografering av vinnarbilarna, avslutning.

Matz Lundgren från Lindome, finns hos oss under helgen med försäljning av delar.

Det kan förekomma små ändringar i programmet.



ANMÄLAN - PÅMELDING - TILMELDING

TILL NMMKs SOMMARTRÄFF 12-14 juli 2002

Namn _____ Medlemsnummer _____

Adress _____

Postnummer _____ Bostadsort _____ Land _____

Telefon _____

Ankommer den _____ Avreser den _____

Antal personer _____ Ålder på barnen _____

Husvagn med el _____ Husvagn utan el _____ Tält _____

Deltar med följande Morris Minor, karosserityp och klass

Reg. Nummer _____ Årsmodell _____

2 Dörrar _____ 4 Dörrar _____

Traveller _____ Cabriolet _____

Pick-Up _____ Van _____

Originalklass _____ Öppenklass _____

Träffavgift 50:- Skr per bil _____ Träffmärke 125 Skr per st antal _____

Träffbild 80:- Skr/ kopia inplastad, storlek A4 antal _____

Träffbild 100:-Skr tallriksunderlägg, storlek A3 antal _____

Anmälan senast 1 juni 2002 till:

Ove Ajdén
Skalberget 123 Allsta
S-855 90 Sundsvall
Telefon +46 (0) 60 56 55 90
E-mail: ove.ajden@swipnet.se

Anmälan kan även göras på vår hemsida.

nmmkjamtland.cjb.net



Erfaringer med bryllupskørsel

Hans Dal Pedersen

Lsidste udgave af NORMIN-
 OR opfordres man til at
 kontakte redaktøren, hvis
 man er frisk på at stille sin
 Morris til rådighed for bryllupskørsel. Man kan så komme på en »foreningsliste« til anvisning af kørselsjobs. Forslaget er meget godt, men hør lige hér ...



Selv er jeg blevet spurgt et par gange, om jeg vil køre brudekørsel med min 2 dørs Minor fra 1964. De første par gange afslog jeg, for jeg syntes ikke bilen var i flot nok stand. Så en dag ringer min bedste kammerat, og spørger om jeg vil køre til hans bryllup. Det var en anmodning, som ikke var til at afslå. Selvfølgelig ville jeg det. De skulle få Morris'en at se flottere end nogensinde.

Brylluppet skulle stå i Skagen Kirke en lørdag i april 2000, og bilen blev selvfølgelig pudset ekstra flot op. Den fik nye kofangere og hjulkapsler, og motoren blev eftersat på mit faste værksted. Nye platiner og småting blev lavet. Alt skulle jo være 110% i orden til den store dag ...





om på bagsædet, og der monteres champagnekøler og lækker musik i vognen). Morris'en blev flot dekoreret med tyl og blomster, og bruden blev hentet og kørt til kirken, hvor det unge par blev smukt viet.

Under ceremonien i kirken holdt bilen parkeret lige udenfor, og efter at brudeparret var blevet behørigt hylidet på kirketrappen, gik jeg hen for at starte Morris'en ... hvilket du selvfølgelig nok har gættet, ikke kunne lade sig gøre!

Dagen for brylluppet oprandt, og om morgenen havde Morris'en lidt startproblemer for første gang i de 3 år jeg da havde ejet den. Det forsvandt dog hurtigt, og bilen blev »rigget om« til bryllupskørsel (forreste passagersæde tages ud, så bruden kan komme

Jeg prøvede vel i alt 9-10 gange, inden det gav et ordentligt brag fra motorrummet, som også begyndte at ryge. Fokus blev mildt sagt flyttet fra det netop viede brudepar på trappen, og til den uheldige chauffør med





den eksploderede Morris 1000.

Af uransagelige grunde var olien i tændspolen blevet overopvarmet, og det havde skabt et tryk, som fik tændspolen til at eksplodere. Det halve motorrum var klisset til med olie, og alle forhåbninger om at starte Morris brast definitivt. Min mekaniker har sidenhen konstateret, at han aldrig har set noget lignende!

Hurtigt fik vi afmonteret tyl og blomster fra Morris'en, og flyttet det hele over på en brandbil, som parret så kørte

afsted i fra kirken. Selv stod jeg tilbage med en hårdt såret Morris 1000, og et ønske om at kunne hoppe ned i et stort dybt hul.

Alle tog heldigvis uheldet med et smil, og min kammerat og jeg er i dag stadig de bedste venner. Jeg vil dog vurdere det til - på dagen - at være det mest pinlige jeg nogensinde har oplevet, og undertegnede med medlemsnummer 2354 vil derfor godt bede sig frataget for at komme på listen over medlemmer der kører brudekørsel.



Det stod i NORMINOR for

Simon Marsbøll

10 år siden

20

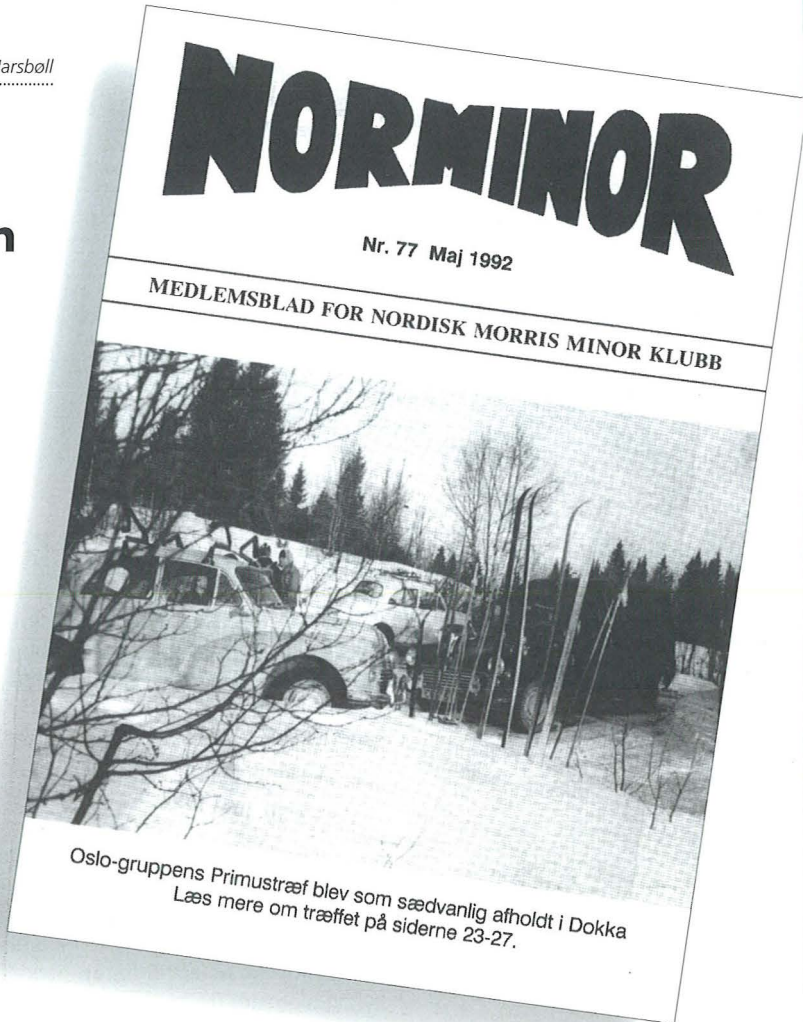



SKIFERIE - PRIMUSTREFF

Skiferien gik til Norge i år. Men denne gang var det samtidig med Primustræffet, og det skulle selvfølgelig udnyttes. Vores Morris af nyeste model (1971) var bare ikke helt køreklar. Motor og motorrum trængte i høj grad til en gennemgang. Så to måneder før afgang blev motoren pillet ud og diverse lejer blev udskiftet m.m. Ca. halvanden måned før afgang kom turen til motorrummet - det var slemt! Der var vild aktivitet i kælderen og garage, for det blev besluttet at delene skulle være af rustfrit stål - dvs. de skulle laves i hånden.

Vi blev færdige, men vi måtte køre med en masse dele mere eller mindre løst monteret. F.eks. nåede vi ikke at montere mere end 3 skruer til at holde fronten med køler og det hele.... Lige

inden den første prøvetur (et par dage inden afgang) besluttede vi, at vi ligeså godt kunne ødelægge gummitemplet i hovedcylinderen, når vi alligevel var ved at udlufte bremsesystemet. Her måtte vi p.gr.a. tidnød have hjælp og så er det jo godt Oluf Søgård har værksted i nærheden.

Nå, men vi kom til træf med primus og det hele (venligst udlånt af Forhistorisk Museum). Selve træffet var meget, meget hyggeligt og vi lærte et par nye sjofoter m.m. Der var sang, varme vaffer, isfiskeri, kaffe og hjemmebrændt (det var under indtagelse af sidstnævnte de mere vovede vitser kom på banen). Søndag morgen blæste en let brise over fjellet (er teltstængerne rettet ud?) Det gav visse problemer, men der blev pakket, afholdt startkon-



Den gamle Morris som bragte os sikkert frem og tilbage



Aftenhygge



Lars Hemes viser her den nye skomodel....



Træfpladsen i dagslys.

kurrence, sagt farvel til Hans Volden, taget bilder m.m. De resterende fire biler kørte i kortege sydpå, og vore veje skiltes efterhånden.

Til slut vil vi sige tak for et hyggeligt træf og opfordre alle til at deltage i dette specielle arrangement.

*H-1500 Dorthe Frier Hansen
A-839 Simon Marsbøll*

PRIMUSTREFF 1992

Det er utrolig mange ting som skal klaffe når et treff skal arrangeres. I fjor lyktes det ikke p.g.a. sykdom, og i år gikk det takket være primusmotorer Olav Bjørge og Hans Volden.

Olav måtte stille med to biler for at alt utstyret skulle komme med. Det er ikke småtterier som skal til for at Morris-folket skal ha det bra så langt til fjells på hårdeste vinteren.

Vi var ikke mange med på treffene i år. Nevner første Olav og Reidun Bjørge, og gjennom tidene Primustreffets yngste deltaker 5-år gamle Anne-Ragnild Bjørge. Så Hans Volden, Anne-Ragnilds og Morrisfolkets store onkel! God å ha for de fleste. Cecilie som var med som journalist fra lokalavisen. Så undertegnede som ble så skuffet i fjor over at det ikke ble noe



... for 20 år siden

NORMINOR

Nr. 17/Apr. 82

MEDLEMSORGAN FOR NORDISK MORRIS MINOR KLUBB

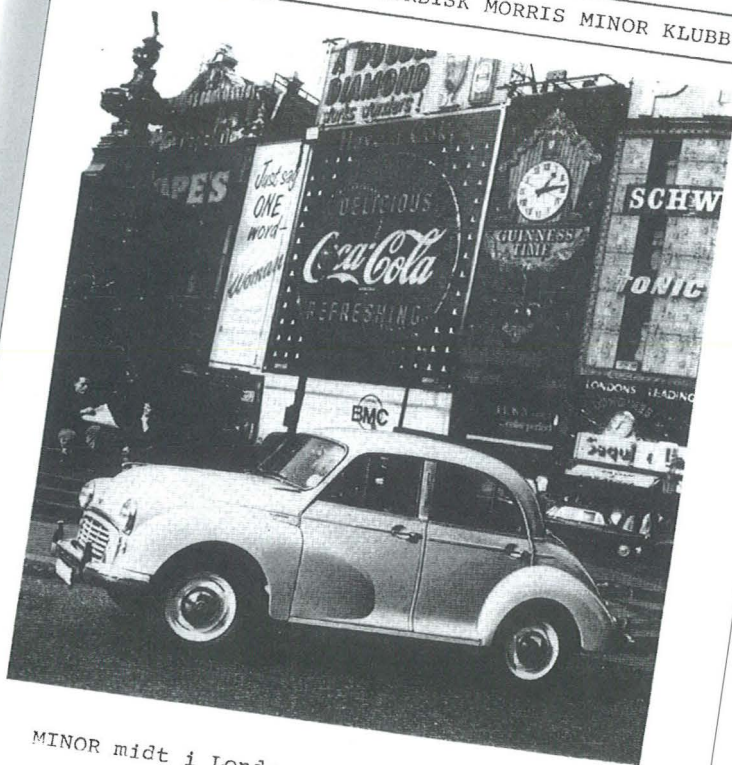

MINOR midt i London, på Piccadilly Circus.



16

Rapport från S.Sverige

Som Ni kanske förstår av bifogad Extra-Bulletin så står vi i Södra Sverige Gruppen som arrangerar för MORRIS MINOR REGISTER of SWEDEN's Stora sommarträff i Helsingborg. (Extra-Bulletinen är gjord för MMR of SWE. men den är lika aktuell för NMMK-medlemmar.)

Vi har arbetat mycket med den här träffen och hoppas att så många som möjligt kommer.

För Er som bor i Danmark bokar vi färjebiljett om Ni hör av Er i god tid.

För Er som vill, organiserar vi en gemensam färd genom Sverige upp till NMMK's träff i Norge. Anmäl eventuellt intresse på baksidan av anmälningsblanketten.

I nästa NorMinor kommer vi att publicera en exakt vägebeskrivning samt ett ytterligare förfinat detaljschema.

Vi vill organisera Södra Sverige Gruppen, för att kunna hålla bättre kontakt lokalt i Södra Sverige gruppen. Ni känner er "sydliga" hör av Er till oss.

Vi säljer stor runda kampanjknappar med "two door sallon" i mitten och text : Morris Minor-Århundradets bil, runt om. sätt in 7.50 Sv Kr på vårt Pg-nummer 144579-0, så skickar vi omgående.

Hälsningar till 1000 - Peter o Staffan.

I'd rather be doing IT in my Slowrider!!!
Pepe Minore....

25



Det stod i Bull-etinen for 20 år siden

Kun de ældste medlemmer vil vide hvad Bull-etinen er for noget. Joh, det var såmænd klubbladet for Morris Minor Registret i Sverige, og for at følge op på indlægget i NORMINOR for 20 år siden bringer vi lige et referat fra deres sommertræf i 1982.

26

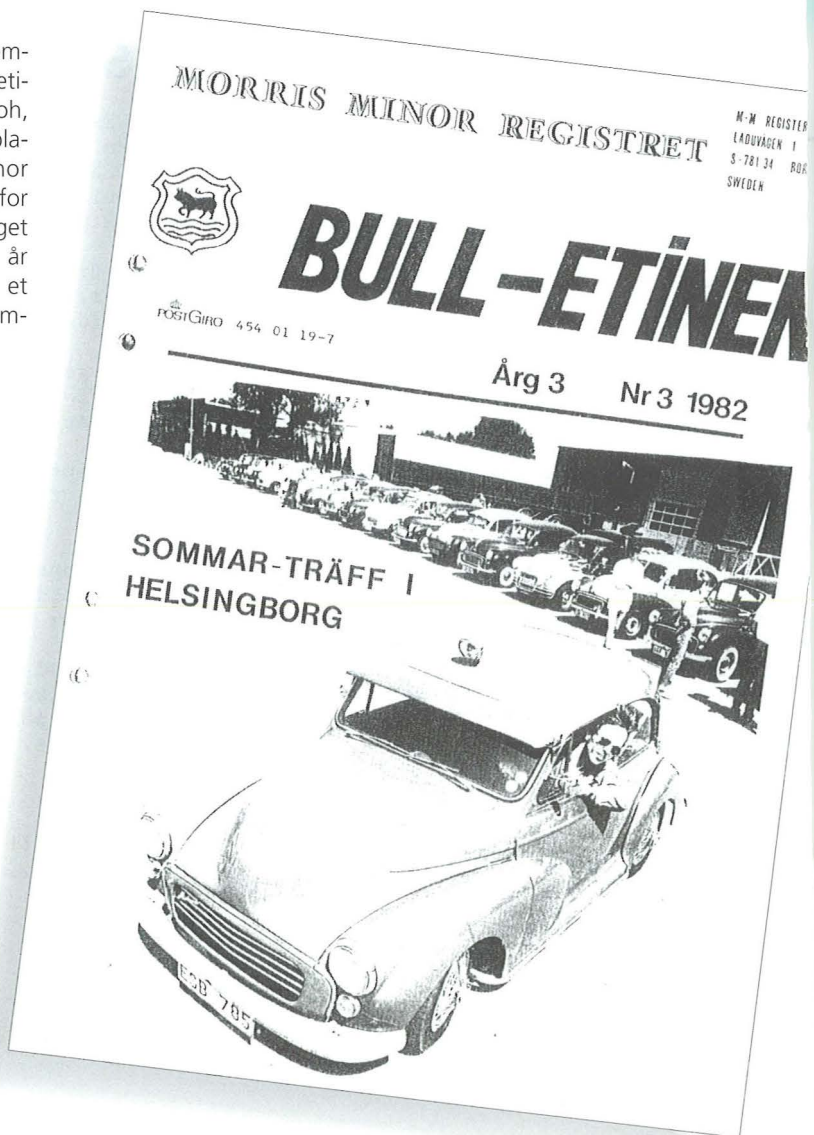



MORRISTRÄFF 2 -- 4 juli 1982

Råå vid Helsingborg var platsen för årets invasion av Morris "Bullar". Aldrig förr har man väl vid Sundets Pärla skådat så många skönheter. Staffan och Peter hade arangerat årets meeting, och de skall vi hedra för en klar succé. Ett trettiotal bilar hade letat sig fram för att i det perfekta sommarvädret få visa upp sig. Fredagen som var samlingsdag ägnades åt att på nytt få njuta återseendets glädje över att få träffa gamla bekanta och bilar. Olle Schenberg var på plats förstas med kärra, skrot och allt. Cigarren var tänd och doften luktade fint. Han hade i år fått konkurrens av Flemmings Auto Parts som visade upp fina reservdelar och mycket kromgodis. Tur det finns folk som vill och kan engagera sig i Morris Minors bevarande.

Kvällen avlöpte allmänt avstressat med korvgrillning och smakligt umgänge för en del med självaaste Napoleon, eller var det något med Reanault?

Lördagen började för några med ett dopp i ett härligt Öresund, för att efter frukost följas av olika aktiviteter. Bilarna skulle visas upp, varför bilkyllarna vändes mot Väla Stormmarknad där tävlingarna för året förlagts. Uppställningen av bilarna väckte stor beundran bland allmänheten, och kommentarer som "festliga bilar", "bästa bil jag någonsin haft" eller "roligt att se ett ärligt intresse" hördes bland en intresserad publik. Under uppvisningen gavs möjlighet att rösta på bästa bil, Custom eller original.

Efter ett litet missförstånd med besöket vid Helsingborgs Automotiv vidtog kortegen genom Helsingborg eskorterad av polis. Bilarna gnistrade i solskenet till stor beundran.

Lördagskvällen ägnades åt inmundigande av en superb måltid åtföljd av prisutdelning och diskussion om registrets vara eller inte vara, eller samarbete över gränserna. Ingen politik i det resonemanget, men skärpning alla ni latoxar i registret. Av 300 medlemmar ställer 30 upp och det beror inte endast på att Helsingborg ligger vid landets kant, då flera medlemmar från Skåne fattades på mötet. Vi kan aldrig ha någon framtid om inte intresset finns. Sen måste jag nog tycka att inslaget av norska, danska och finska bilar bara gör sammankomsterna ännu angenämare, eller hur? Efter att diskussionens vågor lagt sig vidtog diavision åtföljd av discodans. Sommarnatten var lång och för en del innebar det stora strapatser med inslag av dragshow.

Söndagen som var sista dagen, framstod nog för de flesta som evenemangets höjdpunkt. Efter två timmars intressant besök vid Helsingborgs Automotiv var vid bland många andra rariteter från annodetzumal beskådades. Museets fina Morris ställdes kosan mot Silver Hill i Klippan, med världens största Rolls-Royce samling.

Temperaturen var hög och solen sken från en klarblå himmel när dr Sundblad på ett entusiastiskt och spännande sätt höll show med gamla flygplan som gjorde stor uppvisning, vilken följdes av Lipizandershow, mycket stilig sådan. Registret blev utomordentligt servade med specialvisning av Rolls Royce samlingen. Visste ni förresten att 30-tals Rollsar har samma bakljus som tidiga Morrisar. Detta borgar troligen för att Rolls Roys har lika bra kvalitét som Morris Minor.

Besöket på Silver Hill vilket jag kan rekommendera, fick bli finalen på ett mycket trevligt meeting. Vi hoppas nog alla på att den tradition som det börjar bli med dessa möten kommer att hålla i sig under en lång framtid.

Tack än en gång! Peter och Staffan

016-Sven Haraldsson



607,141 COMPLETE SPECIFICATION

1 SHEET

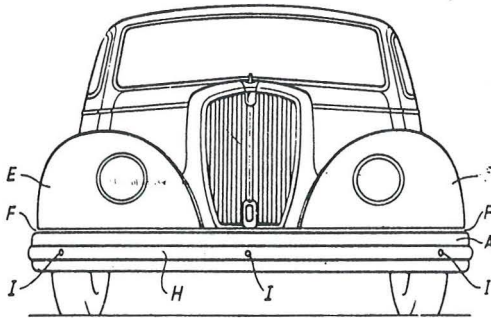

FIG. 1

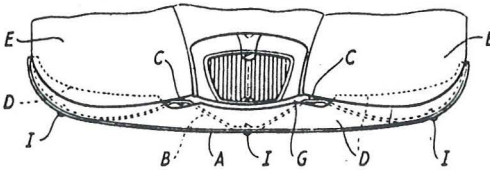

FIG. 2

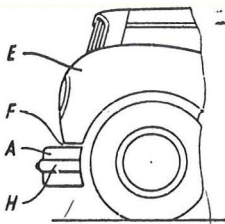

FIG. 3

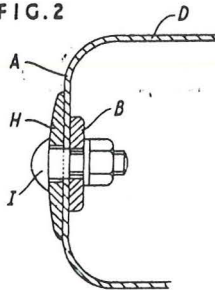

FIG. 4

H. M. S. O. (1y, P1)

det. Var der ikke noget med Porche 356, eller husker jeg forkert ?

Patent 607141 :

Denne stregtegning ledsagende ansøgningen og viser, at det ikke udelukkende var af hensyn til Minorens design, at man ønskede patentretigheden.

Det næste nummer, jeg har oplysninger om er 607142. Det er også indleveret 26 januar 1946 og endelig godkendt 26 august 1948. Det drejer sig om justerbare sæder til køretøjer. Sådan nogle på glideskinner, som vi kender i alle biler i dag. Nej, du behøver ikke gå ud og tjekke om du i alle disse år skulle have overset, at dine originale sæder kan justeres - det kan de ikke ! Og så er der alligevel en mikroskopisk chance for det, for Minoren kunne faktisk fra 1956 fås med sæder på glideskinner, men da kun som en invalidebil. Det var fabrikken, der leverede bilen med disse sæder, så det kan være 100 % originalt hvis din Minor har dem. Jeg har aldrig set dem in natura, så jeg kan ikke rigtig beskrive dem. Jeg har dog fået fortalt, at de overfladisk set er

[This Drawing is a reproduction of the Original on a reduced scale.]



607,142 COMPLETE SPECIFICATION 1 SHEET

[This Drawing is a reproduction of the Original on a reduced scale.]

Fig. 1.

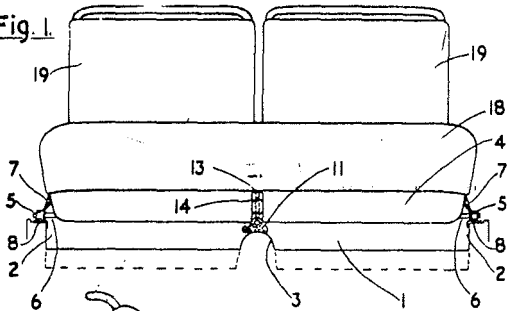

Fig. 2.

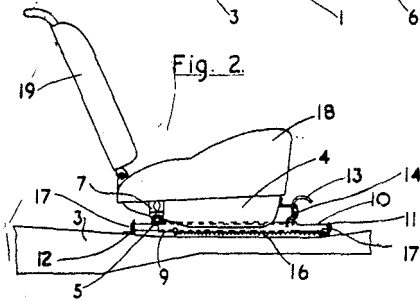
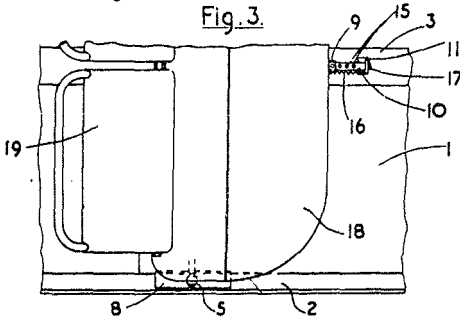

Fig. 3.



H.M.S.O. (1947)

magen til den almindelige type.

Patent 607142 :

Patentansøgningens illustration af de justerbare sæder.

Det mest spændende ved denne ansøgning er, at opfindelsen i dag bruges af alle. Og det var højst sandsynligt udviklingsarbejdet med Minoren, der førte til opfindelsen. Hvis ansøgningen er indsendt i januar 1946, så må opfindelsen være gjort noget tidligere. Og det passer fint med de billeder fra 1945, jeg har set, men som jeg p.g.a. usikkerhed om copyright ikke tør gengive her i bladet. De viser den første prototype med sæder identisk med den afbildede i patentansøgningen, og jeg ved, at der på et tidligt tidspunkt i 1944 var tale om at lancere bilen som en topersoners uden oplukkeligt bagagerum (de må jo ikke have været rigtig kloge....). Det har sikkert været fordi man ikke vidste hvordan man skulle få folk om på bagsædet. Det er et gæt, men det må i hvert fald have været et stort ønske på det tidspunkt at finde en løsning på adgangsforholdene til bagsæderne i små biler. Issi-



gonis var jo nærmest besat af tanken om at få så meget plads ud af så små biler som muligt, så jeg tror han og hans team har udviklet glide-skinnesystemet.

Allerede sidst i 1947 var prototypen udstyret med de sæder vi kender, men mon ikke man alligevel påberåbte sig patentrettighederne ved lanceringen i 1948 for at være dækket ind, hvis man skulle ønske at montere sæder på glideskinner på et senere tidspunkt. Ellers var der vel ingen grund til at få det trykt på pladen. En anden forklaring kunne være, at alle koncernens bil-modeller blev udstyret med samme plade med alle patentnumre opgivet, men jeg synes bare der i givet fald burde have været væsentlig flere numre med.

Næste patentnummer er 612984, og det er indsendt 6 juni 1946 og godkendt 19 november 1948. Det handler om dørlåse. Det var sådan dengang midt i fyrrene, at dørhåndtag indvendig og udvendigt var koblet sammen. Dørene låste man inderfra ved at vride det indvendige håndtag, men p.g.a. sammenkoblingen mellem de to håndtag kunne man med hurtige ryk og træk i det

yderste håndtag få det inderste til at gå ud af det låste indgreb, og så var der fri adgang til bilen. Dette patent beskytter en opfindelse, hvor der ikke er denne kontakt mellem de to håndtag.

Ser man på den ledsagende illustration (der er i for dårlig kvalitet til at blive reproduceret her i bladet), så er det en præcis gengivelse af den mekanisme, der findes i 4-dørs og varevognene. Jeg ved, at 4-dørs modellen kun var på tegnebrættet i 1946, da dette patent blev indsendt. Varevognene blev der først tænkt på i 1948/1949, så det er muligt, at låse-opfindelsen hænger sammen med udviklingen af en af virksomhedens andre modeller. Den version der endte med at blive lanceret ved produktionens start i 1948 fungerer i princippet på sammen måde, så den var også patentbeskyttet under dette nummer, så det kan jo også tænkes, at der blot var tale om en videreudvikling af et system, der helt fra starten var tiltænkt Minoren. På fabrikken har der uden tvivl været en intens udveksling af ideer mellem de grupper, der arbejdede de forskellige nye modeller. Ser



620,076 COMPLETE SPECIFICATION

1 SHEET

[This Drawing is a reproduction of the Original on a reduced scale]

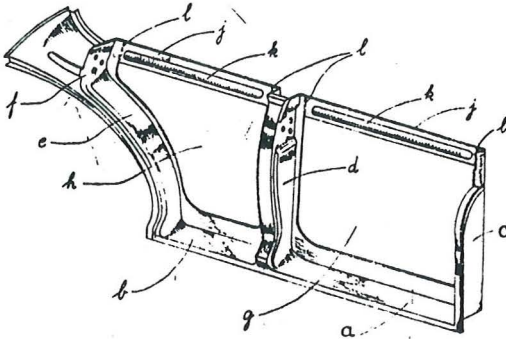

H. M. S. O. (Ty. P.)

man på Morris Oxford Serie MO er det i hvert fald helt tydeligt at Issigonis gruppe har haft indflydelse.

Det næste patent i rækken er nummer 620076. Det blev indsendt 3 januar 1947 og endelig godkendt 18 marts 1949. Det handler om forbedringer relateret til motordrevne køretøjers karosseri, som det står direkte oversat. Det drejer sig i virkeligheden om at patentere en metode til mere præcis masseproduktion af sidepaneler til biler. Patentet er enormt teknisk, og det er langt fra det hele jeg har fattet, men illustrationen kan være til en vis hjælp.

Patent 620076 :

Et sidepanel til en 4-dørs model udstanset af et stykke plade.

Den teknologiske udvikling havde fået fart på under krigen og på dette tidspunkt i 1946/47 var man altså nået så vidt på Morrisfabrikkerne, at man kunne presse en hel bilside ud af en enkelt plade. Det gav nogle nye muligheder når man skulle svejse karosseriet op og samtidig få dørene til at passe i døråbningerne. Dem, der selv har prøvet at skifte bare



en enkelt dørstolpe, vil vide, at det er noget arrigt @£\$%# at have med at gøre, så der er ikke noget at sige til hvis man ledte efter en nem løsning. På tegningen af den udstansede plade ses det, at døråbningerne stadig er afstivet af plade, der oven i købet er profileret opadtil. Det er smart, for når sådan en side bliver svejset sammen med de andre karosseridele, så vil materialet altid slå sig lidt, men de fyldte døråbninger kan ikke flytte sig i forhold til hinanden. Og hvis man så venter med at bortskære det overskydende materiale til karossen er færdigsvejset, så vil dørene passe i åbningerne - voila!

Det næste patent hedder »forbedringer knyttet til væskekølede forbrændingsmotorer«. Det blev indsendt 6 juni 1950, godkendt 5 marts i 1952 og tildelt løbenummer 667858. Det er altså noget fabrikken har søgt om, efter Minoren var sat i produktion. Det drejer sig mere specifikt om vandpumper. Der var åbenbart store problemer med at holde kammeret med skovlhjulet helt tæt dengang, og der var ikke rigtig nogen, der med sikkerhed kunne sige

hvorfor. Men hos Morris fandt man ud af, at det simplelthen var rust, der løsnedes sig fra skovlhjulet og vandrede ned langs akslen til carbontætningen og langsomt sleb den i stykker. Okay, det er lidt teknisk, men det korte af det lange er, at man fandt ud af noget med en tætslutende skive på akselen. Skiven var af et materiale, der ikke korroderer, og op mod skiven blev der placeret en trykpakning af gummi, og så kunne vandpumpen holde meget længere.

Hvis den forrige var teknisk, så er det ingenting ved siden af den næste.... Den blev indsendt den 2 januar 1951, godkendt den 25 juni 1952 og tildelt nummer 674351. Det drejede sig om en slags todelt vandpumpe, der ud over sin normale funktion var i stand til at pumpe varmt vand direkte fra kølekanalerne i topstykket og ud til et varmeapparat. Jeg er sikker på Minoren aldrig har haft denne type pumpe ! Pumpen kan nemt kendes på sit dobbelte skovlhjul, og der er ingen afbildede vandpumper i mine reserveredelskataloger, der viser sådan et skovlhjul. Det gælder også de amerikanske vogne.



680.973 COMPLETE SPECIFICATION
1 SHEET
This drawing is a reproduction of the Original on a reduced scale.

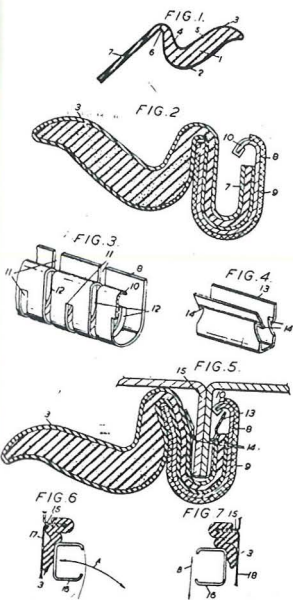

Patent 680973 :

Tværsnit af gummiprofil og illustration af montering v.h.a. clips.

Forklaringen kan være, at netop i november 1950 var det blevet besluttet, at Minoren skulle have en topventilet motor så hurtigt som muligt. Så var der måske ingen idé i at bruge tid og penge på tilpasning af en ny type vandpumpe på den gamle og uddaterede sideventilede motor. Det var en ekstremt turbulent tid på fabrikken dengang. Alle regnede med, at der skulle en opgraderet Wolessymotor i Minoren, og ingen anede at Morris stod umiddelbart foran en fusion med Austin. Det kom derfor som et chok, da det den 23 november 1951 klokken fem om eftermiddagen blev meddelt, at Austin og Morris skulle fusioneres. Herefter stod det hurtigt klart, at Austin's A-motor skulle bruges i Minoren, og der var jo allerede en velfungerende løsning (efter datidens standard.....!)

Jeg har flere patenter endnu. Den næste har nummer 680973 og handler om tætning af døre og ruder. Det er indsendt 9 juli 1951 og godkendt 15 oktober 1952. Morrisfabrikkerne ønskede en mere effektiv tætning af døre i deres biler, og specielt problemer med fint støv i imperiets kolonier

skulle løses. Desuden var det ønskeligt med en pænere afslutning end den man kendte på det tidspunkt, og hvis det var nemmere at montere på produktionslinjerne ville det også være et plus. Og for at gøre en lang historie kort, så gik patentet på at lave gummilister med metalbøjler, der kunne »klikkes« på de metalclips vi kender fra døråbningen i vores Minor. Den løsning anvendes stadig (omend i modificeret form uden clips) til alle mulige formål, og det er meget sjovt at tænke på, at den blev opfundet af Morrisfabrikken til ære for bl.a. vores gamle biler.

Det næste patent er nemt at forklare. Det har titlen »Middel til at holde køretøjers døre åbne«. Der blev ansøgt om dette patent d. 7 juli 1953, det blev godkendt d. 27 oktober 1954 og tildelt løbenummer 717284. Det er ganske enkelt mekanismen, der holder bagdørene åbne på en Traveller ! Arbejdet med Travelleren startede først i 1952 og den første prototype var klar i april 1953, så det passer fint med, at man besluttede sig for bagdørs-løsningen og søgte patentet inden produktionen gik i gang sidst i september 1953.



Patent nummer 717885 blev godkendt 3 november 1954, men det var indsendt mere end to år tidligere, nemlig den 1 august 1952. Patentet handler om armlæn ! Fabrikken fik patent på alle typer af armlæn (gad vide om vore norske og svenske venner ved hvad jeg taler om ?). På engelsk hedder de »arm rests«, som består af en u-formet metalbøjle med blødt materiale omkring og overtrukket med et passende materiale yderst. Sådantype sidder på 4-dørs modellen, men den blev introduceret allerede i oktober 1950, altså næsten to år før de sendte ansøgningen ind. Med de andre patenter har de altid sørget for at få ansøgningerne afsted inden introduktion af opfindelsen, for når først der er ansøgt, så er opfindelsen beskyttet. Jeg kan ikke regne ud hvorfor der har været en anden fremgangsmåde i dette tilfælde, men måske var det en ny politik hos den nye ledelse efter fusionen...? Under alle omstændigheder har det været en god beslutning, for jeg kan komme i tanke om mange biler, der har den type armlæn, så der må være faldet nogle penge af til BMC, som virksomhe-

den hed på dette tidspunkt.

De sidste to patenter, jeg har oplysninger om er 728937 og 730684 og de undrer mig en smule. De handler nemlig om noget, jeg aldrig har set monteret på en Minor. 728937 handler om en fiks anordning på bagtøjet som via stænger sikrer ens effekt på begge baghjuls bremses, når man trækker i håndbremsen. 730684 handler om køling af olien i teleskopstøddæmpere v.h.a. køleribber. Jeg kunne forestille mig, at bagbremseopfindelsen hænger sammen med udenlandske krav til bilers bremseevne. Jeg ved det ikke, men hvis det f.eks. var et krav i U.S.A., at baghjulene bremse helt lige, når man trak håndbremsen, så er jeg ikke et øjeblik i tvivl om, at fabrikken lynhurtigt ville få opfundet et eller andet. Og jeg er heller ikke i tvivl om, at englænderne ikke ville gøre det til standard, bare fordi der var tale om en forbedring af køretøjet....

Støddæmperopfindelsen kunne være brugt under varmere himmelstrøg end vore egne. I patentet omtales problemet med varme støddæmpere som meget stort efter flere timers kørsel på ujævne veje i troperne. Man



717.885 COMPLETE SPECIFICATION

1 SHEET

This drawing is a reproduction of the Original on a reduced scale.

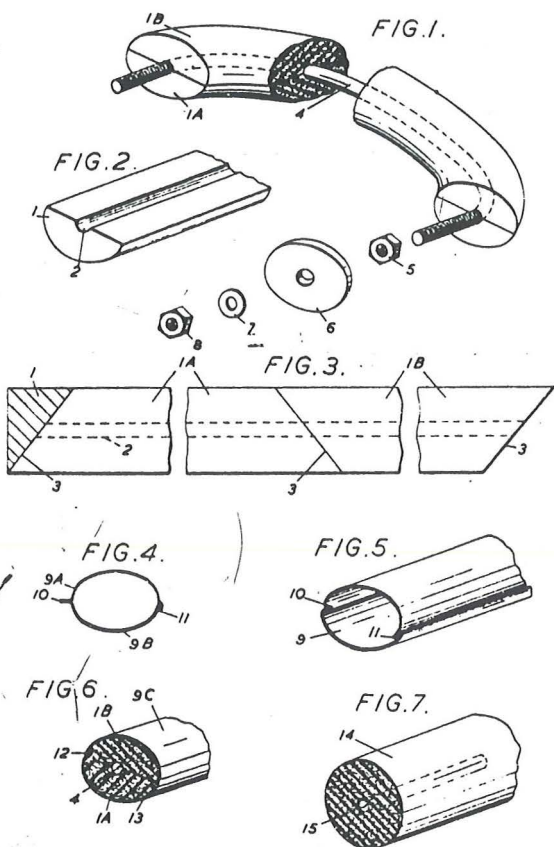

Patent 717885 :

Den patenterede armlæns-type.

har sandsynligvis håbet meget på at specielt Vanmodellen kunne blive meget brugt i flåder rundt omkring, og f.eks. postvæsenet i Libyen skulle i hvert fald ikke fravælge Minoren p.g.a. overophedede støddæmpere. Patentansøgningen er i hvert fald indsendt den 4 marts 1953 kun to måneder og én dag før den første Van trillede af samlebåndet.

Der er flere patentnumre på de små skilte, men jeg har desværre ikke oplysninger over hvilke opfindelser de repræsenterer. Men allerede med dem jeg har gennemgået ovenfor kan jeg se at Morrisfabrikken var med på mærkerne dengang i fyrrene og halvtredserne. Opfindelser som glideskinner til forsæderne og gummilister, der bare kan klemmes på, har i hvert fald vist sig levedygtige. Og det er ganske sjovt at vide, at hvis en eller anden ignorant skulle forfalde til letkøbt hån overfor vores Morris, så kan vi henvise til simple kopiløsninger på vedkommendes moderne blikspand. Næh, vores gamle Minor var banebrydende og et meget vigtigt led i bilens udvikling. Derfor er vore biler blevet klassikere, og derfor bliver ignoransens blikspand til øldåser !



KØB & SALG

K Ø B E S

Nyere Morris Minor, personvogn, velholdt, uden rust, skal bruges dagligt.

Henv.: Eli Vestergaard
Tlf. 64 75 12 64

S Æ L G E S

Morris Minor 1000, 2 dørs, særdeles velholdt, årgang 1967, grøn, billig forsikring, billig vægtafgift.

Pris 42.500.-
Henv.: 39 18 48 79
smidt@adr.dk

Solskærm, mrk. Conett, grøn, brugt, pæn, d.kr. 555,50.

Henv.: Karla og Erik Pedersen
Rybbjergvej 76, Kirkeby
7870 Roslev
tlf. 97571600, mail:
morrispensersen@get2net.dk

Originale, nye kron- og spidshjul til Morris Minor bagtøj (4,55:1). Originalt fra januar 1954 - sept. 1962. Reservedelnummer (BMC): EN 88 G 284. Sælges for 950 DKK.

Henv.: Frede Nielsen, Odense
Tlf.: 65 95 90 29

Gearkasse til Morris 1000. Renoveret for 6500,- for en del år siden. Aldrig kørt. Umiddelbart ikke funktionsdygtig, bør efterses af fagmand inden monteringspriside kr. 1800,-

Henv.: Henrik Barsted, Aalborg
tlf.: 98-153288
mobil 40360683

Travis the Trafalgar Blue Traveller til salgs. 68-mod. i meget god stand selges.

Mail meg, janskre@online.no og jeg sender bilder, -eller ring, Norge +33192053 eller 92091614. pris: ca 35000,-

Morris Minor 1000, årg. 1969, flot lakering i beige, synet sommer 2001, nye dæk sommer 2001, påsat nyt topstykke, så den kører på blyfri benzin, opstrammede sæder med blåt indtræk, starter hver morgen også ved -10 grader. Rust lavet i forbindelse med syn sommer 2001 sælges incl. cd anlæg og højttalere med aftagelig front for kr. 26.000 DKK.

Henv.: Vibeke Bjerregaard
40 87 71 48 / 44 92 71 48

2 stk. Morris Minor 1000 super, den ene fra 1966, afmeldt den 6-7-2000. Den anden fra 1970, begge Trafalgar Blue. Ring til nedenstående for evt. besigtigelse. Prisen er til at tale om.

Henv.: Gerda & Ejvind Christensen
Alf. Christensensvej 5A,
2850 Nærum,
tlf. 28 44 00 00 -
23 44 18 07 - 45 80 18 07

Morris Minor 1000, årg. 62, mørkeblå. Synet i februar 2001. Mazda forsæder og alufælge. Org. fælge og ekstra reservedele, bl.a. 2 forskærme, medfølger. God stand. Prisdé: 18.800 kr.

Henv.: Sanni Schmidt,
Rudmevej 90,
5750 Ringe,
tlf. 62 62 32 80



Morris Minor 2 dørs, grøn, fra 1966, er under restaurering. Sælges grundet særlige omstændigheder så jeg ikke kan blive færdig med bilen. Der medfølger mange reservedele blandt andet komplet bremser både for og bag.

Pris: 10.000 DKK.

Henv.: Martin Fisker-Andersen
Frederiksdalsvej 76 B 1.tv.
2830 Virum
Tlf.: 45834341,
bedst efter 17.00
E-mail: mfa@privat.dk

Morris Minor 1000, årg. 1970. 2-dørs, hvid med sort indtræk. Anhængertræk, sorte plader. Rimelig pæn stand. Km. 98000. Sidst synet 22/09 2000. Prisdé 34.000 DKK.

Henv.: Jesper Hedegård
Tomsgårdsvej 102, 1. t.h.
2400 Kbh. NV.
Tlf.: 38 11 77 50

4 stk sommerdæk »Sava exact« 165/70 R 14. Har ligget på lager i to år, men aldrig været brugt. Nypris 2600 DKK, sælges for 2100 DKK.

Henv.: Bo Christensen
Fasanvej 38
8723 Løsning
Tlf.: 22 37 05 30

SALG AF KLUBVARER



Vi har fået fremstillet nye grilleblemer og reveremblemer med klubbens flotte logo.

Grilleblemet er i størrelsen 58 mm Ø, i forgyldt metal, ilagt hård emalje og forsynet med to skruehuller, en ting der vil pynte på enhver Morris.

Grilleblemet kan blive dit for kun DKKR. 125,-

Reveremblemet er fremstillet i samme fine kvalitet og udformning som grilleblemet, men dog i en lidt mindre størrelse, nemlig ca. 20 mm Ø. På bagsiden er det forsynet med en sommerfuglelås.

Dette smukke reveremble kan erhverves, altså blive dit for kun DKKR. 30,-

SALG AF KLUBVARER

Pakke m. 9 forskellige Morris postkort	Dkr. 10,-
Pakke m. 9 forskellige Morris postkort og 2 klistermærker	
m. klublogo	Dkr. 20,-
1 stk. klistermærke	
m. klubbens logo	Dkr. 5,-
5 stk. klistermærker	
m. klubbens logo	Dkr. 20,-
Kasket m. Morris bil, gl. model	Dkr. 50,-
Kasket m. Morris bil, ny model	
m. læder skygge	Dkr. 60,-
Hvidt askebæger	m. Morris Minor skrift Dkr. 35,-
Drikkeglas m. hank og klublogo	Dkr. 30,-
Jakkemærke m/ klublogo broderet i farver	Dkr. 25,-

Varerne kan bestilles på tlf. 86 75 32 10 eller 86 24 04 82, fax 86 75 32 85 eller via e-mail: br@nmmk.dk. Husk altid at opgive medlemsnummer.

Derefter sender jeg varerne, vedlægger et girokort som du derefter betaler ved først givne lejlighed, inden 8 dage. På regningen beregnes et tillæg til dækning af porto.

Henv.:

Klubbens sekretær,

Bendt Rasmussen (se side 2)

